



HENDI

Tools for Chefs

BAR BLENDER DIGITAL

238097

GB: User manual	9	LV: Lietotāja rokasgrāmata	57
DE: Benutzerhandbuch	12	LT: Naudojimo instrukcija	61
NL: Gebruikershandleiding	16	PT: Manual do utilizador	64
PL: Instrukcja obsługi	20	ES: Manual del usuario	68
FR: Manuel de l'utilisateur	24	SK: Používateľská príručka	72
IT: Manuale utente	28	DK: Brugervejledning	75
RO: Manual de utilizare	32	FI: Käyttöopas	79
GR: Εγχειρίδιο χρήστη	35	NO: Brukerhåndbok	82
HR: Korisnički priručnik	39	SI: Navodila za uporabo	85
CZ: Uživatelská příručka	43	SE: Användarhandbok	89
HU: Felhasználói kézikönyv	46	BG: Ръководство за потребителя	92
UA: Посібник користувача	50	RU: Руководство пользователя	96
EE: Kasutusjuhend	54		

BAR BLENDER DIGITAL	GB
DIGITALER MIXER	DE
BAR BLENDER DIGITAAL	NL
BLENDER BARMAŃSKI ELEKTRONICZNY	PL
BLENDER BAR NUMÉRIQUE	FR
MISCELATORE A BARRETTA DIGITALE	IT
BLENDER DIGITAL PENTRU BAR.	RO
ΨΗΦΙΑΚΟ ΡΑΒΔΟΜΠΛΗΤΕΡ	GR
DIGITALNI MIKSER ŠIPKI	HR
TYČOVÝ MIXÉR DIGITÁLŇÍ	CZ
DIGITÁLIS RÚDMIXER	HU
БАРНИЙ БЛЕНДЕР ЦИФРОВИЙ	UA
BAARISEGISTI DIGITAALNE	EE
DIGITĀLAIS BĀRA BLENDERIS	LV
SKAITMENINIS BARO TRINTUVAS	LT
LIQUIDIFICADOR DE BAR, DIGITAL	PT
BATIDORA DE BARRA DIGITAL	ES
DIGITÁLNY TYČOVÝ MIXÉR BAR	SK
BAR BLENDER DIGITAL	DK
DIGITAALINEN SAUVASEKOITIN	FI
BAR BLENDER DIGITAL	NO
DIGITALNI MEŠALNIK PALIC	SI
BARMIXER DIGITAL	SE
БАР БЛЕНДЕР ДИГИТАЛЕН	BG
БАРНИЙ БЛЕНДЕР ЦИФРОВОЙ	RU



READ MANUAL

GB: Read user manual and keep this with the appliance.
 DE: Lesen Sie das Benutzerhandbuch und bewahren Sie es zusammen mit dem Gerät auf.
 NL: Lees de gebruikershandleiding en bewaar deze bij het apparaat.
 PL: Należy przeczytać instrukcję obsługi i zachować ją wraz z urządzeniem.
 FR: Lisez le manuel d'utilisation et conservez-le avec l'appareil.
 IT: Leggere il manuale dell'utente e conservarlo con l'apparecchiatura.
 RO: Citiți manualul de utilizare și păstrați-l împreună cu aparatul.
 GR: Διαβάστε το εγχειρίδιο χρήστη και φυλάξτε το μαζί με τη συσκευή.
 HR: Pročitajte upute za uporabu i sačuvajte ovo uz uređaj.
 CZ: Přečtěte si uživatelskou příručku a uschovejte ji u spotřebiče.
 HU: Olvassa el a használati útmutatót, és tartsa azt a készülék közelében.
 UA: Прочитайте посібник користувача та тримайте його разом із приладом.

EE: Lugege kasutusjuhendit ja hoidke seda koos seadmega.
 LV: Izlasiet lietošanas pamācību un saglabāiet to kopā ar ierīci.
 LT: Perskaitykite naudojimo instrukciją ir palikite ją su prietaisu.
 PT: Leia o manual do utilizador e guarde-o juntamente com o aparelho.
 ES: Lea el manual del usuario y consérvelo con el aparato.
 SK: Prečítajte si návod na použitie a uschovajte ho spolu so spotrebičom.
 DK: Læs brugervejledningen, og opbevar den sammen med apparatet.
 FI: Lue käyttöohje ja säilytä se laitteen mukana.
 NO: Les bruksanvisningen og ta vare på den.
 SI: Preberite navodila za uporabo in jih shranite skupaj z napravo.
 SE: Läs bruksanvisningen och förvara den tillsammans med produkten.
 BG: Прочетете ръководството за потребителя и го запазете заедно с уреда.
 RU: Прочтите руководство пользователя и сохраните его вместе с прибором.



INDOOR

GB: For indoor use only.
 DE: Nur zur Verwendung im Innenbereich.
 NL: Alleen voor gebruik binnenshuis.
 PL: Do użytku wewnątrz pomieszczeń.
 FR: Pour l'usage à l'intérieur seulement.
 IT: Destinato solo all'uso domestico.
 RO: Doar pentru uz la interior.
 GR: Για χρήση μόνο σε εσωτερικό χώρο.
 HR: Samo za unutarnju upotrebu.
 CZ: Pouze pro vnitřní použití.
 HU: Csak beltéri használatra.
 UA: Використовувати тільки всередині приміщень.
 EE: Ainult sisetingimustes kasutamiseks.

LV: Tikai lietošanai telpās.
 LT: Naudoti tik patalpoje.
 PT: Apenas para uso interno.
 ES: Sólo para uso en interiores.
 SK: Iba na vnútorné použitie.
 DK: Kun til indendørs brug.
 FI: Vain sisäkäyttöön.
 NO: Kun til innendørs bruk.
 SI: Samo za uporabo v zaprtih prostorih.
 SE: Endast för inomhusbruk.
 BG: Да се използва само на закрито.
 RU: Использовать только в помещениях.

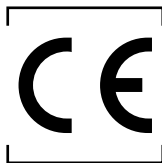

GB: NOTE: This manual is translated from original English manual using AI and machine translations.
 DE: HINWEIS: Dieses Handbuch wurde aus dem englischen Originalhandbuch mit KI und maschinellen Übersetzungen übersetzt.
 NL: OPMERKING: Deze handleiding is vertaald vanuit de originele Engelse handleiding met behulp van AI en machinevertalingen.
 PL: UWAGA: Niniejszy podręcznik został przetłumaczony z oryginalnego podręcznika w języku angielskim przy użyciu AI i tłumaczeń maszynowych.
 FR: REMARQUE : Ce manuel est traduit à partir du manuel original en anglais à l'aide de l'IA et de traductions automatiques.
 IT: NOTA: Questo manuale è tradotto dal manuale originale in inglese utilizzando l'intelligenza artificiale e le traduzioni automatiche.
 RO: NOTĂ: Acest manual este tradus din manualul original în limba engleză folosind AI și traduceri automate.
 GR: ΣΗΜΕΙΩΣΗ: Αυτό το εγχειρίδιο μεταφράζεται από το πρωτότυπο αγγλικό εγχειρίδιο χρησιμοποιώντας AI και αυτόματες μεταφράσεις.
 HR: NAPOMENA: Ovaj priručnik je preveden iz izvornog engleskog priručnika s AI i strojnim prijevodima.
 CZ: POZNÁMKA: Tato příručka je přeložena z původní anglické příručky pomocí umělé inteligence a strojových překladů.
 HU: MEGJEGYZÉS: Ez a kézikönyv az eredeti angol kézikönyvből származik, mesterséges intelligenciával és gépi fordítások segítségével.
 UA: ПРИМІТКА: Цей посібник перекладається з оригінального англійського посібника з використанням штучного інтелекту та машинного перекладу.
 EE: MÄRKUS: Käesolev kasutusjuhend on tõlgitud originaal inglise keeles, kasutades AI ja masinate tõlkeid.
 LV: PIEZĪME: Šī rokasgrāmata tiek tulkota no oriģinālās angļu valodas rokasgrāmatas, izmantojot mākslīgā intelekta un veļas mašīnas tulkojumus.
 LT: PASTABA: Šis vadovas išverstas iš originalaus anglų kalbos vadovo naudojant dirbtinį intelektą ir mašininį vertimą.
 PT: NOTA: Este manual é traduzido do manual original em inglês utilizando IA e traduções automáticas.
 ES: NOTA: Este manual está traducido del manual original en inglés utilizando IA y traducciones automáticas.
 SK: POZNÁMKA: Táto príručka je preložená z pôvodnej anglickej príručky pomocou umelej inteligencie a strojového prekladu.
 DK: BEMÆRK: Denne vejledning er oversat fra den originale engelske vejledning ved hjælp af AI og maskinoversættelser.
 FI: HUOMAUTUS: Tämä opas on käännetty alkuperäisestä englanninkielisestä oppaasta käyttäen tekoälyä ja konekäännöksiä.
 NO: MERK: Denne håndboken oversettes fra den originale engelske håndboken ved hjelp av AI og maskinoversettelseter.
 SI: OPOMBA: Ta priročnik je preveden iz izvirnega angleškega priročnika z uporabo umetne inteligence in strojnih prevodov.
 SE: NOTERA: Denna handbok är översatt från den engelska originalmanualen med AI och maskinöversättning.
 BG: ЗАБЕЛЕЖКА: Това ръководство е преведено от оригиналното английско ръководство с помощта на AI и машинни преводи.
 RU: ПРИМЕЧАНИЕ: Это руководство переведено из оригинального руководства на английском языке с использованием ИИ и машинных переводов.





2

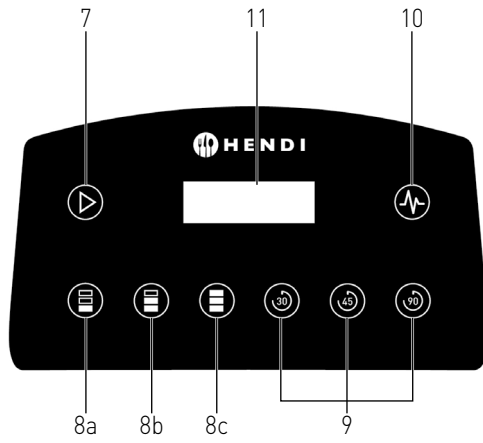

3



4

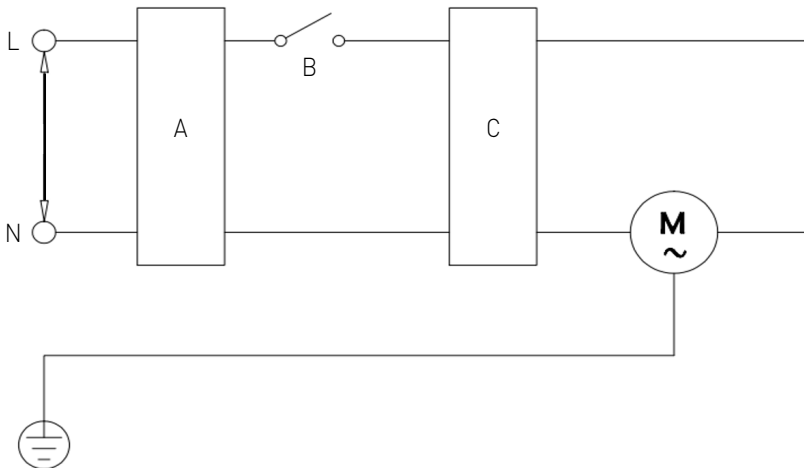

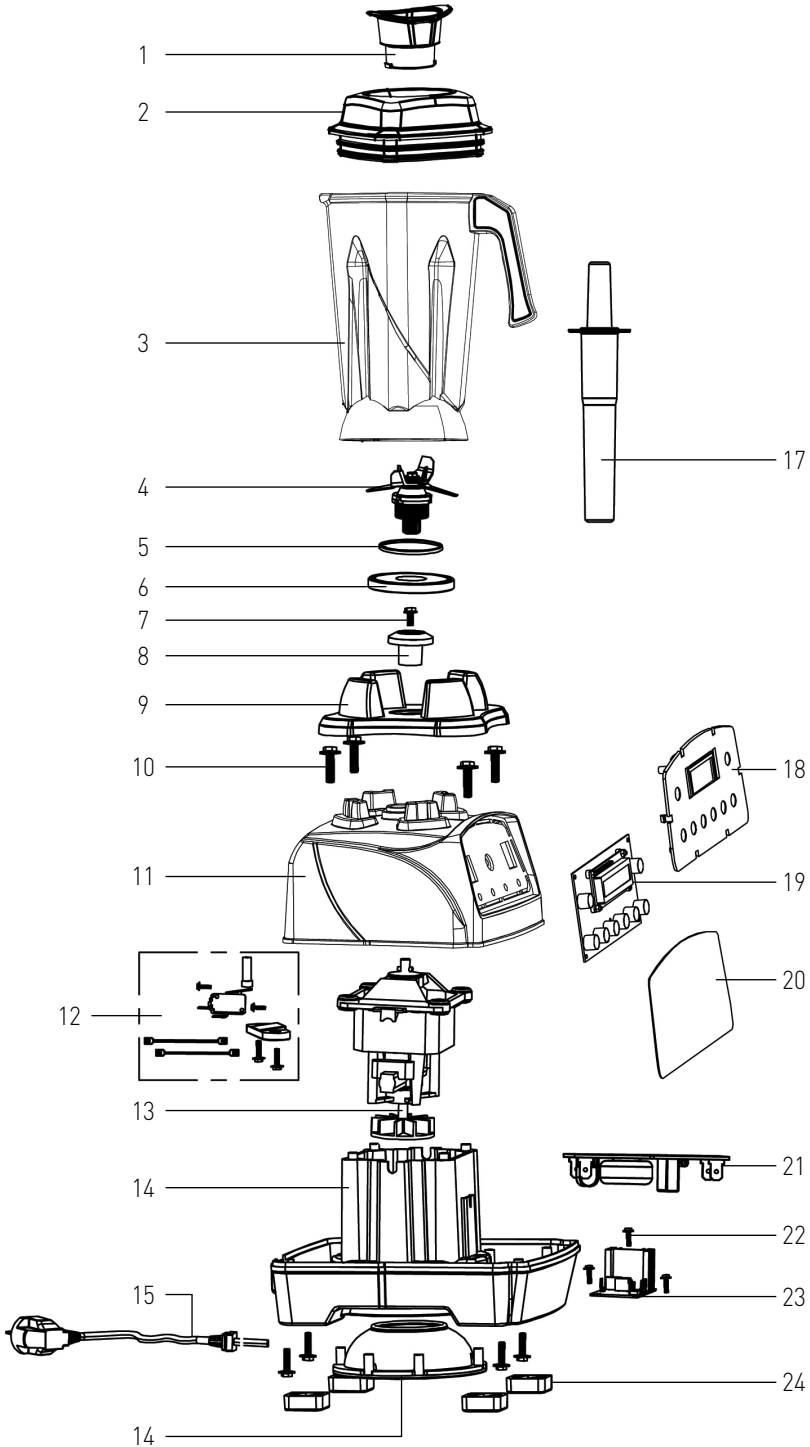

GB: Technical specifications / DE: Technische Angaben / NL: Technische gegevens / PL: Dane techniczne / FR: Données techniques / IT: Parametri di base / RO: Parametrii de bază / GR: Βασικές παράμετροι / HR: Tehnički podaci / CZ: Technická specifikace / HU: Műszaki adatok / UA: Технічні характеристики / EE: Tehnilised andmed / LV: Tehniskās specifikācijas / LT: Techninės specifikacijos / PT: Especificações técnicas / ES: Especificaciones técnicas / SK: Technické špecifikácie / DK: Tekniske specifikationer / FI: Tekniset tiedot / NO: Tekniske spesifikasjoner / SI: Tehnične specifikacije / SE: Tekniska specifikationer / BG: Технически спецификации / RU: Технические данные

A	238097
B	220-240V- 50/60Hz 220-240В- 50/60Гц
C	1680W / Вт
D	I
E	IP23
F	* Low: 8,350 +/- 10% ** Medium: 13,500 +/- 10% *** High: 24,800 +/- 10%
G	≤85
H	2,5 L
I	**** PC
J	220x240x(H)535mm / мм
K	4.8 kg / кг

A: GB:Item no. / DE:Art.-Nr. / NL:Artikelnr. / PL:Nr pozycji / FR:N° d'article / IT:N. articolo / RO:Nr. articolului / GR:Αρ. είδους / HR:Broj stavke / CZ: Položka č. / HU:Cikkszám / UA:Номер елемента / EE:Artikli nr / LV:Vienuma Nr. / LT:Prekės Nr. / PT:Item n.o / ES:N.o de artículo / SK:Č. položky / DK:Varenr. / FI:Kohteen nro / NO:Varenr. / SI:Št. izdelka / SE:Art.nr / BG:Номер на елемент / RU:Номер позиции

B: GB:Rated voltage and frequency / DE:Nennspannung und Frequenz / NL:Nominale spanning en frequentie / PL:Znamionowe napięcie i częstotliwość / FR:Tension et fréquence nominales / IT:Tensione e frequenza nominali / RO:Tensiune nominală și frecvență / GR:Όνομαστική τάση και συχνότητα / HR:Nazivni napon i frekvencija / CZ:Jmenovitě napětí a frekvence / HU:Névleges feszültség és frekvencia / UA:Номинальна напруга та частота / EE:Nimipinge ja -sagedus / LV:Nominālais spriegums un frekvence / LT:Vardinė įtampa ir dažnis / PT:Tensão e frequência nominais / ES:Tensión y frecuencia nominales / SK:Menovitě napätie a frekvencia / DK:Nominel spænding og frekvens / FI:Nimellisiäjännite ja -taajuus / NO:Nominell spenning og frekvens / SI:Nazivna napetost in frekvence / SE:Märkspänning och frekvens / BG:Номинално напрежение и честота / RU:Номинальное напряжение и частота

C: GB:Rated input power / DE:Nenneingangsleistung / NL:Nominaal ingangsvermogen / PL:Znamionowa moc wejściowa / FR:Puissance d'entrée nominale / IT:Potenza nominale in ingresso / RO:Putere nominală de intrare / GR:Όνομαστική ισχύς εισόδου / HR:Nazivna ulazna snaga / CZ:Jmenovitý vstupní výkon / HU:Névleges bemeneti teljesítmény / UA:Номинальна вхідна потужність / EE:Nimisisendvõimsus / LV:Nominālā ieejas jauda / LT:Vardinė įėjimo galia / PT:Potência de entrada nominal / ES:Potencia de entrada nominal / SK:Menovitý vstupný výkon / DK:Nominel indgangseffekt / FI:Nimellistuloteho / NO:Nominell inngangseffekt / SI:Nazivna vhodna moč / SE:Märkineffekt / BG:Номинална входяща мощност / RU:Номинальная входная мощность

D: GB:Protection class (Class) / DE:Schutzklasse (Klasse) / NL:Bescherminingsklasse (klasse) / PL:Klasa ochrony (klasa) / FR:Classe de protection (classe) / IT:Classe di protezione (classe) / RO:Clasă de protecție (clasă) / GR:Κλάση προστασίας (κατηγορία) / HR:Klasa zaštite (klasa) / CZ:Třída ochrany (třída) / HU:Védelmi osztály (osztály) / UA:Клас захисту (клас) / EE:Kaitseklass (klass) / LV:Aizsardzības klase (klase) / LT:Apsaugos klasė (klasė) / PT:Classe de proteção (classe) / ES:Clase de protección (clase) / SK:Trieda ochrany (trieda) / DK:Beskyttelsesklasse (klasse) / FI:Suojausluokka (luokka) / NO:Beskyttelsesklasse (klasse) / SI:Razred zaštite (razred) / SE:Skyddsklass (klass) / BG:Клас на защита (Клас) / RU:Класс защиты (класс)

E: GB:Waterproof protection rating / DE:Wasserdichtheitschutzklasse / NL:Bescherminingsgraad tegen water / PL:Klasa wodoodporności / FR:Indice de protection étanche / IT:Grado di protezione impermeabile / RO:Clasificare protecție impermeabilă / GR:Βαθμός οδύβροχης προστασίας / HR:Vodootporna zaštita / CZ:Odolnost proti vodě / HU:Vízálló védelmi besorolás / UA:Рейтинг водонепроникності / EE:Veekindluse kaitseaste / LV:Ūdensnecaurlaidības klase / LT:Apsaugos nuo vandens klasė / PT:Classificação de proteção à prova de água / ES:Grado de impermeabilidad / SK:Stupeň ochrany proti vode / DK:Vandtæt beskyttelsesklassificering / FI:Vedenpitävä suojausluokitus / NO:Vanntett beskyttelsesklassifisering / SI:Stopnja zaščite pred vdorom vode / SE:Vattentät skyddsklassning / BG:Клас на водоустойчивост / RU:Рейтинг водонепроницаемости



F: GB:Speed [approx. rpm] / DE:Drehzahl [ca. U/min] / NL:Snelheid [ongeveer tpm] / PL:Prędkość [okoto obr./min] / FR:Vitesse [env. tr/min] / IT:Velocità [circa giri/min] / RO:Viteză [aprox. rpm] / GR:Ταχύτητα [περίπου rpm] / HR:Brzina [približno o/min] / CZ: Rychlost [přibližně ot./min.] / HU:Sebesség [kb. rpm] / UA:Швидка [прибл. об/хв] / EE:Kiirusega [umbes p/min] / LV:Ātrums [aptuveni apgr./min.] / LT:Greitis [maždaug aps./min.] / PT:Velocidade [aprox. rpm] / ES:Velocidad [aprox. rpm] / SK:Rýchlosť [približne ot./min.] / DK:Hastighed [ca. omdr./min.] / FI:N nopeus [noin rpm] / NO:Hastighet [ca. o/min] / SI: Hitrost [pribl. vrt./min] / SE:Hastighet [ca rpm] / BG:скорост [приблизително об/мин] / RU:Скорость [прибл. об/мин]

* GB:Low / DE:Niedrig / NL:Laag / PL:Niski / FR:Faible / IT:Basso / RO:Scăzut / GR:Χαμηλό / HR:Niska / CZ:Nízká / HU:Alacsony / UA:Низький / EE:Madal / LV:Zems / LT:Žemas / PT:Baixo / ES: Bajo / SK:Nízka / DK:Lav / FI:Matala / NO:Lav / SI:Nizka / SE:Låg / BG:Ниска / RU:Низкий

** GB:Medium / DE:Mittel / NL:Gemiddeld / PL:Średnie / FR:Moyen / IT:Medio / RO:Mediu / GR:Μεσαιο / HR:Srednja / CZ:Střední / HU:Közepes / UA:Середня / EE:Keskmine / LV:Viðejs / LT:Vidutinė / PT:Médio / ES:Medio / SK:Stredná / DK:Medium / FI:Keskipokoinen / NO:Middels / SI:Srednje / SE:Medium / BG:Средна / RU:Средний

*** GB:High / DE:Hoch / NL:Hoog / PL:Wysoki / FR:Élevé / IT:Alto / RO:Ridicat / GR:Υψηλό / HR:Visoka / CZ:Vysoká / HU:Magas / UA:Високий / EE:Kõrge / LV:Augsts / LT:Aukštas / PT:Alto / ES:Alto / SK:Vysoká / DK:Høj / FI:Korkea / NO:Høy / SI:Visoka / SE:Hög / BG:Висок / RU:Высокий

G: GB:Noise level [approx. dB(A)] / DE:Rauschpegel [ca. dB(A)] / NL:Geluidsniveau [ca. dB(A)] / PL:Poziom hałasu [ok. dB(A)] / FR: Niveau sonore [environ dB(A)] / IT:Livello di rumore [circa dB(A)] / RO:Nivel zgomot [aprox. dB(A)] / GR:Επίπεδο θορύβου [περίπου dB(A)] / HR:Razina šuma [približno dB(A)] / CZ:Hluková hladina [přibližně dB(A)] / HU:Zajszint [kb. dB(A)] / UA:рівень шуму [прибл. дБ(А)] / EE:Müratase [ligikaudu dB(A)] / LV:trokšņa līmenis [aptuveni dB(A)] / LT:triukšmo lygis [maždaug dB(A)] / PT:Nível de ruído [aprox. dB(A)] / ES:Nivel de ruido [aprox. dB(A)] / SK:Hladina hluku [približne dB(A)] / DK:Støjniveau [ca. dB(A)] / FI:melutaso [noin dB(A)] / NO:Støynivå [ca. dB(A)] / SI: Raven hrupa [pribl. dB(A)] / SE:Ljudnivå [ca dB(A)] / BG: Ниво на шума [приблиз. dB(A)] / RU:Уровень шума [прибл. об./мин.]

H: GB:Capacity / DE:Kapazität / NL:Capaciteit / PL:Pojemność / FR:Capacité / IT:Capacità / RO:Capacitate / GR:Χωρητικότητα / HR:Kapacitet / CZ:Kapacita / HU:Kapacitás / UA:Місткість / EE:Mahutavus / LV:Efektivitate / LT:Pajėgumas / PT:Capacidade / ES:Capacidad / SK:Kapacita / DK:Kapacitet / FI:Tilavuus / NO:Kapasitet / SI:Zmogljivost / SE:Kapacitet / BG: Капацитет / RU:Вместимость

I: GB:Jar material / DE:Material im Glas / NL:Materiaal pot / PL:Material stoika / FR:Matériau de la jarre / IT:Materiale barattolo / RO:Material borcan / GR:Υλικό βάζου / HR:Materijal posude / CZ:Matériál nádoby / HU:Jar anyag / UA:Матеріал чаші / EE:Purgimaterjal / LV:Burciņu materiāls / LT:Šarinė medžiaga / PT:Material do frasco / ES:Material del contenedor / SK: Materiál nádoby / DK:Beholdermateriale / FI:Purkin materiaali / NO:Krukkemateriale / SI:Material posode / SE:Burkmaterjal / BG:Материал на челястта / RU:Материал банки

**** GB:PC / DE:PC / NL:PC / PL:Komputer / FR:PC / IT:PC / RO:PC / GR:Υπολογιστής / HR:Računalo / CZ:PC / HU:PC / UA:ПК / EE:Arvuti / LV:Dators / LT:PC / PT:PC / ES:PC / SK:Počítač / DK:PC / FI:PC / NO:PC / SI:Računalnik / SE:PC / BG:PC / RU:ПК

J: GB:Dimensions / DE:Abmessungen / NL:Afmetingen / PL:Wymiary / FR:Dimensions / IT:Dimensioni / RO:Dimensiuni / GR:Διαστάσεις / HR:Dimenzije / CZ:Rozměry / HU:Méreték / UA:Розміри / EE:Mõõtmed / LV:Izmēri / LT:Matmenys / PT:Dimensões / ES:Dimensiones / SK:Rozmery / DK:Mål / FI:Mitat / NO:Mål / SI:Mere / SE:Mått / BG:Размери / RU:Размеры

K: GB:Net weight / DE:Nettogewicht / NL:Nettogewicht / PL:Waga netto / FR:Poids net / IT:Peso netto / RO:Greutate netă / GR:Καθαρό βάρος / HR:Neto težina / CZ:Čistá hmotnost / HU:Nettó tömeg / UA:Вага нетто / EE:Netokaal / LV:Neto svars / LT:Grynasis svoris / PT:Peso líquido / ES:Peso neto / SK:Čistá hmotnosť / DK:Nettovægt / FI:Nettopaino / NO:Nettovekt / SI:Neto teža / SE:Nettovikt / BG:Нетно тегло / RU:Вес нетто



GB: Remark: Technical specification is subjected to change without prior notification.
DE: Anmerkung: Die technische Spezifikation kann ohne vorherige Ankündigung geändert werden.
NL: Opmerking: De technische specificatie zijn onderworpen aan wijzigingen zonder voorafgaande kennisgeving.
PL: Uwaga: Specyfikacja techniczna może zostać zmieniona bez powiadomienia.
FR: Remarque: La spécification technique peut être modifiée sans notification préalable.
IT: Osservazione: Le specifiche tecniche sono soggette a modifiche senza preavviso.
RO: Observație: Specificația tehnică se poate modifica fără a notifica prealabilă.
GR: Σημείωση: Οι τεχνικές προδιαγραφές μπορούν να αλλάξουν χωρίς προειδοποίηση.
HR: Napomena: Tehničke specifikacije podložne su promjenama bez prethodne obavijesti.
CZ: Poznámka: Technická specifikace se může změnit bez předchozího upozornění.
HU: Megjegyzés: A műszaki adatok előzetes értesítés nélkül változhatnak.
UA: Зауваження: Технічні характеристики можуть змінюватися без попереднього повідомлення.
EE: Märkus: Tehnilisi andmeid võidakse muuta ilma eelneva teavitamiseta.
LV: Piezīme: Tehniskās specifikācijas var tikt mainītas bez iepriekšēja brīdinājuma.
LT: Pastaba: Techninė specifikacija gali būti keičiama be išankstinio įspėjimo.
PT: Observação: As especificações técnicas estão sujeitas a alterações sem notificação prévia.
ES: Observación: Las especificaciones técnicas están sujetas a cambios sin previo aviso.
SK: Poznámka: Technické špecifikácie podliehajú zmenám bez predchádzajúceho oznámenia.
DK: Bemærkning: Tekniske specifikationer kan ændres uden forudgående varsel.
FI: Huomautus: Teknisiä tietoja voidaan muuttaa ilman ennakoilmoitusta.
NO: Merknad: Teknisk spesifikasjon kan endres uten forhåndsvarsel.
SI: Opomba: Tehnične specifikacije se lahko spremenijo brez predhodnega obvestila.
SE: Anmärkning: Tekniska specifikationer kan ändras utan föregående meddelande.
BG: Забележка: Техническите спецификации подлежат на промяна без предварително уведомление.
RU: Примечание. Технические характеристики могут быть изменены без предварительного уведомления.



Dear Customer,

Thank you for purchasing this HENDI appliance. Read this user manual carefully, paying particular attention to the safety regulations outlined below, before installing and using this appliance for the first time.

Safety instructions

- Only use the appliance for the intended purpose it was designed for, as described in this manual.
- The manufacturer is not liable for any damage caused by incorrect operation and improper use.
-  **DANGER! RISK OF ELECTRIC SHOCK!** Do not attempt to repair the appliance by yourself. Do not immerse the electrical parts of the appliance in water or other liquids. Never hold the appliance under running water.
- **NEVER USE A DAMAGED APPLIANCE!** Check the electrical connections and cord regularly for any damage. When damaged, disconnect the appliance from the power supply. Any repairs should only be carried out by a supplier or qualified person to avoid danger or injury.
- **WARNING!** When positioning the appliance, route the power cable safely if necessary to avoid unintentional pulling, being damaged, coming into contact with the heating surface, or causing a tripping hazard.
- **WARNING!** As long as the plug is in the socket the appliance is connected to the power supply.
- **WARNING!** ALWAYS switch off the appliance before disconnecting from the power supply, cleaning, maintenance or storage.
- Only connect the appliance to an electrical outlet with the voltage and frequency mentioned on the appliance label.
- Do not touch the plug/electrical connections with wet or damp hands.
- Keep the appliance and electrical plug/connections away from water and other liquids. If the appliance falls into water, remove the power supply connections immediately. Do not use the appliance until it has been checked by a certified technician. Failure to follow these instructions will cause life threatening risks.
- Connect the power supply into an easily accessible electrical outlet so you can disconnect the appliance immediately in case of emergency.
- Make sure the cord does not come in contact with sharp or hot objects and keep it away from open fire. Never pull the power cord to unplug it from the socket, always pull the plug instead.
- Never carry the appliance by its cord.
- Never try to open the housing of the appliance yourself.
- Do not insert objects into the housing of the appliance.
- Never leave the appliance unattended during use.
- This appliance should be operated by trained personnel in kitchen of the restaurant, canteens or bar staff, etc.
- This appliance should not be operated by persons with reduced physical, sensory or mental capabilities, or persons that have a lack of experience and knowledge.
- This appliance should, under any circumstances, not be used by children.
- Keep the appliance and its electrical connections out of reach of children.

- Never use accessories or any extra devices other than those supplied with the appliance or recommended by the manufacturer. Failure to do so could pose a safety risk to the user and could damage the appliance. Only use original parts and accessories.
- Do not operate this appliance by means of an external timer or remote-control system.
- Do not place the appliance on a heating object (gasoline, electric, charcoal cooker, etc.).
- Do not cover the appliance in operation.
- Do not place any objects on top of the appliance.
- Do not use the appliance near any open flames, explosive or flammable materials. Always operate the appliance on a horizontal, stable, clean, heat-resistant and dry surface.
- The appliance is not suitable for installation in an area where a water jet could be used.
- Leave a space of at least 20 cm around the appliance for ventilation during use.
- **WARNING!** Keep all ventilation openings on the appliance free from obstruction.

Special safety instructions

- This appliance is not intended for household use.
- **WARNING!** Take great care when handling the cutting disks. Wear protective gloves (not supplied) if necessary.
- **WARNING!** ALWAYS keep hands, long hair and clothing away from the moving parts.
- Do not load too much ingredients in order to prevent overflow of the food products.
- **WARNING!** During operation, keep hands and utensils out of the container to reduce the risk of severe personal injury and / or damage to the blender.
- **WARNING! BLADES ARE SHARP. KEEP HANDS AWAY!**
- Do not operate the appliance without load to prevent overheating.
- **CAUTION!** ALWAYS switch the machine off and disconnect the power supply before touching any motoring parts.
- **WARNING!** Do not attempt to by-pass the safety interlock. The appliance is equipped with a safety interlock to prevent the end user from touching the moving parts.
- If the supply cord is damaged, it must be replaced by the manufacturer, its service agent or similarly qualified persons in order to avoid a hazard.
- **WARNING!** This appliance shall not be installed where the public has access.
- Never use this appliance without water.
- **RISK OF SPLASHING!** Slowly immerse the food into the water.
- **ATTENTION!** Do not fill the load over MAX level.
- **NOT SUITABLE FOR CONTINUOUS USE!** Do not continuously operate the appliance to avoid overheating the motor. The continuous operation time should not exceed over 5 minutes. Operate the appliance again, after it has been cooled.

Intended use

- This appliance is intended to be used for commercial applications, for example in kitchens of restaurants, canteens, hospitals and in commercial enterprises such as bakeries, butcheries, etc., but not for continuous mass production of food.
- The appliance is designed blending and mixing food. Any other



- use may lead to damage to the appliance or personal injury.
- Operating the appliance for any other purpose shall be deemed as a misuse of the device. The user shall be solely liable for improper use of the device.

Grounding installation

This appliance is classified as **protection class I** and must be connected to a protective ground. Grounding reduces the risk of electric shock by providing an escape wire for the electric current.

This appliance is fitted with a power cord with grounding plug or electrical connections with grounding wire. The connections must be properly installed and grounded.

Main parts of the product

(Fig.1 on page 3)

1. Cover cap
2. Jug lid
3. Jug
4. Blade assembly
5. Motor base
6. Control panel

Remark: The content of this manual applies for all listed items unless specified otherwise. The appearance may vary from the shown illustrations.

Control panel

(Fig.2 on page 4)

7. Power switch (ON/ STANDBY): Press to switch ON the machine; Press again to switch to STANDBY mode
8. Speed control: Select and then press to the desired speed.
 - 8a. Low
 - 8b. Medium
 - 8c. High
9. Timer: Select and then press to the desired time (30s / 45s / 90s)
10. Pulse button: Full speed impulse movement. Press and hold to operate, release the button to stop.
11. Digital control display

Spare parts or accessories

(Fig.3 on page 4)

12. Pusher

Circuit diagram

(Fig.4 on page 4)

- A. EMC board
- B. Micro switch
- C. Main PCB

Exploded diagram with part list

(Fig.5 on page 5)

Part no.	Part name	Quantity
1	Cap cover	1
2	Jug lid	1
3	Jug	1
4	Blade set	1

5	Seal ring of blade assembly	1
6	Fixed plate	1
7	Screw for clutch	1
8	Clutch	1
9	Jug pad	1
10	mounting screw	4
11	Top housing	1
12	micro switch assembly	1
13	Motor assembly	1
14	Bottom housing	1
15	Power supply cord	1
16	Wind deflector bowl	1
17	Pusher	1
18	Control panel	1
19	Display PCB	1
20	Protection film	1
21	EMC PCB	1
22	Screw for main PCB	4
23	Main PCB	1
24	Rubber feet	4

Preparation before use

- Remove all protective packaging and wrapping.
- Check that the device is in good condition and with all accessories. In case of incomplete or damaged delivery, please contact the supplier immediately. In this case, do not use the device.
- Clean the accessories and the appliance before use (See ==> Cleaning & Maintenance).
- Make sure the appliance is completely dry.
- Place the appliance on a horizontal, stable and heat resistant surface that is safe against water splashes.
- Keep the packaging if you intend to store your appliance in the future.
- Keep the user manual for future reference.

NOTE! Due to manufacturing residues, the appliance may emit a light odor during the first few uses. This is normal and does not indicate any defect or hazard. Make sure the appliance is well ventilated.

Operating instructions

- **NOTE!** For safety reason, the machine can only start to operate with the jug installed properly on the motor base.
- Check if the machine is at the STANDBY mode.
- Unplug the machine, take out the jug from the motor base.
- Pour all the ingredients into the jug and close it with the jug lid and place the cover cap correctly in place.
- Place the whole jug onto the motor base.
- Connect the power plug to a suitable electrical power supply socket.
- Press the power switch once to enter STANDBY mode.



Then, press the power switch again to switch ON the machine and 20 (Note: Default speed is 20) will be shown on the digital control display or select a suitable speed by pressing the desired speed control button: **L**/**M**/**H** will then be shown on the digital control display correspondingly.

- Select the time for operation (30s / 45s / 90s) by pressing the timer button. Remaining time will be shown on the digital control display. Once the set time is elapsed, the machine will stop operation and go to STANDBY mode.
- After use, always press the power switch to STANDBY mode and disconnect the plug from the electrical socket.

NOTE! The digital control panel has 2 level for brightness. When you press, it will be brighter. Otherwise, it will remain in minimum brightness mode.

Speed selected		Description
Speed control button	Low speed (L)	For mixing liquids
	Medium (M) and high (H) speed	For mixing liquids and solid ingredients
Pulse function		For ice crushing or short, power impulse movements. Note: Use the pulse function for 1 ~ 2 seconds each time. Repeated about several times if necessary.

Remarks:

1. For the best results when blending solid foodstuffs, only add small portions in succession, not all ingredients at the same time.
2. Always start with lower speed (**L**). If necessary, then switch to the high speed (**H**) or to the "Pulse" function, so as not to jam the blade assembly.
3. Do not use this machine to blend hard foodstuff, such as nuts.
4. Do not fill liquids above the MAX. mark of the jug.
5. Liquids to be blend should be at or below room temperature. If you are going to blend warm liquids, ensure that the jug lid is correctly in place and use low speed for processing. Risk of burns and be careful.
6. Avoid long period of operation due to the loud noise that may hurt the hearing.

Cleaning & maintenance

- **ATTENTION!** Always disconnect the appliance from the power supply and cool down before storage, cleaning & maintenance.
- Do not use water jet or steam cleaner for cleaning and do not push the appliance under the water as the parts will get wet and electric shock might be resulted.
- If the appliance is not kept in a good state of cleanliness, this can adversely affect the life of the appliance and result in a dangerous situation.
- Food residues should be regularly cleaned and removed from the appliance. If the appliance is not cleaned properly, it will reduce its lifespan and may result in a dangerous condition during use.
- **DANGER OF INJURY!** Care should be taken when handling the sharp cutting blades during cleaning.

Cleaning

- Clean the cooled exterior surface with a cloth or sponge slightly dampened with a mild soap solution.
- For reasons of hygiene, the appliance should be cleaned before and after use.
- Avoid water contacting the electrical components.
- Clean the inside of container with a non-abrasive detergent and rinse with clean water.
- Never immerse the appliance in water or other liquids.
- Never use aggressive cleaning agents, abrasive sponges, or cleaning agents containing chlorine. Do not use steel wool, metallic utensils, or any sharp or pointed objects for cleaning. Do not use petrol or solvents!
- No parts are dishwasher safe.

Parts	How to clean	Frequency
Motor base	- Never immerse this part into water or other liquids. - Using a damp cloth with some detergent and water, rinse, sanitize and dry thoroughly.	Clean after each use
Jug, Jug lid and Cover cap	- Clean it with some water and some mild detergent. - Then, rinse off under flowing water. - Dry all parts before using again.	
Blade assembly	- WARNING! Risk of injury! Take great care when cleaning the blades. - Clean it with some water and some mild detergent. - Dry all parts before using again.	

Maintenance

- Check the operation of the appliance regularly to prevent serious accidents.
- If you see that the appliance is not working properly or that there is a problem, stop using it, switch it off and contact the supplier.
- All maintenance, installation and repair work must be carried out by specialised and authorised technicians, or recommended by the manufacturer.

Transportation and Storage

- Before storage, always make sure that the appliance has been disconnected from the power supply and completely cooled down.
- Store the appliance in a cool, clean and dry place.
- Never place heavy objects on the appliance as this could damage it.
- Do not move the appliance while it is under operation. Disconnect the appliance from power supply when moving and hold it at the bottom.



Troubleshooting

If the appliance does not function properly, please check the below table for the solution. If you are still unable to solve the problem, please contact the supplier/service provider.

DE

Problems	Possible cause	Possible solution
Machine does not start running	Jug is not placed properly.	Check to make sure the jug set properly.
	Power switch is not pressed	Press the power switch
Machine stops during operation	Built-in overloading device activates.	<ul style="list-style-type: none">- Switch OFF the machine by pressing the switch to STANDBY mode and unplug the machine.- Leaving the machine for cooling down for about 30 minutes and then start again.

Warranty

Any defect affecting the functionality of the appliance which becomes apparent within one year after purchase will be repaired by free repair or replacement provided the appliance has been used and maintained in accordance with the instructions and has not been abused or misused in any way. Your statutory rights are not affected. If the appliance is claimed under warranty, state where and when it was purchased and include proof of purchase (e.g. receipt).

In line with our policy of continuous product development we reserve the right to change the product, packaging and documentation specifications without notice.

Discarding & Environment



When decommissioning the appliance, the product must not be disposed of with other household waste. Instead, it is your responsibility to dispose to your waste equipment by handing it over to a designated collection point. Failure to follow this rule may be penalized in accordance with applicable regulations on waste disposal. The separate collection and recycling of your waste equipment at the time of disposal will help conserve natural resources and ensure that it is recycled in a manner that protects human health and the environment.

For more information about where you can drop off your waste for recycling, please contact your local waste collection company. The manufacturers and importers do not take responsibility for recycling, treatment and ecological disposal, either directly or through a public system.

DEUTSCH

Sehr geehrter Kunde,

Vielen Dank, dass Sie dieses HENDI Gerät gekauft haben. Lesen Sie dieses Benutzerhandbuch sorgfältig durch und achten Sie dabei besonders auf die unten aufgeführten Sicherheitsvorschriften, bevor Sie dieses Gerät zum ersten Mal installieren und verwenden.

Sicherheitshinweise

- Verwenden Sie das Gerät nur für den vorgesehenen Zweck, wie in diesem Handbuch beschrieben.
- Der Hersteller haftet nicht für Schäden, die durch unsachgemäßen Betrieb und unsachgemäßen Gebrauch verursacht werden.
-  **GEFAHR! STROMSCHLAGGEFAHR!** Versuchen Sie nicht, das Gerät selbst zu reparieren. Tauchen Sie die elektrischen Teile des Geräts nicht in Wasser oder andere Flüssigkeiten. Halten Sie das Gerät niemals unter fließendem Wasser.
- **VERWENDEN SIE NIEMALS EIN BESCHÄDIGTES GERÄT!** Überprüfen Sie die elektrischen Anschlüsse und das Kabel regelmäßig auf Schäden. Wenn das Gerät beschädigt ist, trennen Sie es von der Stromversorgung. Alle Reparaturen sollten nur von einem Lieferanten oder einer qualifizierten Person durchgeführt werden, um Gefahren oder Verletzungen zu vermeiden.
- **WARNUNG!** Verlegen Sie das Netzkabel bei der Positionierung des Geräts bei Bedarf sicher, um unbeabsichtigtes Ziehen, Beschädigungen, Kontakt mit der Heizfläche oder Stolpergefahr zu vermeiden.
- **WARNUNG!** Solange sich der Stecker in der Steckdose befindet, ist das Gerät an die Stromversorgung angeschlossen.
- **WARNUNG!** Schalten Sie das Gerät STETS aus, bevor Sie es von der Stromversorgung trennen, reinigen, warten oder lagern.
- Schließen Sie das Gerät nur mit der auf dem Geräteetikett angegebenen Spannung und Frequenz an eine Steckdose an.
- Die Stecker-/Elektroanschlüsse nicht mit nassen oder feuchten Händen berühren.
- Halten Sie das Gerät und die elektrischen Stecker/Anschlüsse von Wasser und anderen Flüssigkeiten fern. Wenn das Gerät in Wasser fällt, entfernen Sie sofort die Netzanschlüsse. Verwenden Sie das Gerät erst, wenn es von einem zertifizierten Techniker überprüft wurde. Die Nichtbeachtung dieser Anweisungen führt zu lebensbedrohlichen Risiken.
- Schließen Sie das Netzteil an eine leicht zugängliche Steckdose an, damit Sie das Gerät im Notfall sofort trennen können.
- Stellen Sie sicher, dass das Kabel nicht mit scharfen oder heißen Gegenständen in Kontakt kommt und halten Sie es von offenen Bränden fern. Ziehen Sie niemals das Netzkabel, um es aus der Steckdose zu ziehen, sondern ziehen Sie immer den Stecker.
- Tragen Sie das Gerät niemals am Kabel.
- Versuchen Sie niemals, das Gehäuse des Geräts selbst zu öffnen.
- Führen Sie keine Gegenstände in das Gehäuse des Geräts ein.



- Lassen Sie das Gerät während des Betriebs niemals unbeaufsichtigt.
- Dieses Gerät sollte von geschultem Personal in der Küche des Restaurants, Kantinen oder Barpersonal usw. bedient werden.
- Dieses Gerät darf nicht von Personen mit eingeschränkten physischen, sensorischen oder geistigen Fähigkeiten oder Personen mit mangelnder Erfahrung und Kenntnis betrieben werden.
- Dieses Gerät darf unter keinen Umständen von Kindern verwendet werden.
- Bewahren Sie das Gerät und seine elektrischen Anschlüsse für Kinder unzugänglich auf.
- Verwenden Sie niemals anderes Zubehör oder andere Geräte als das mit dem Gerät gelieferte oder vom Hersteller empfohlene. Andernfalls könnte ein Sicherheitsrisiko für den Benutzer bestehen und das Gerät beschädigt werden. Verwenden Sie nur Originalteile und Zubehör.
- Betreiben Sie dieses Gerät nicht mit einem externen Timer oder einer Fernbedienung.
- Stellen Sie das Gerät nicht auf ein Heizobjekt (Benzin, Elektro, Holzkohle usw.).
- Decken Sie das Gerät nicht im Betrieb ab.
- Stellen Sie keine Gegenstände auf das Gerät.
- Verwenden Sie das Gerät nicht in der Nähe von offenen Flammen, explosiven oder brennbaren Materialien. Betreiben Sie das Gerät immer auf einer horizontalen, stabilen, sauberen, hitzebeständigen und trockenen Oberfläche.
- Das Gerät ist nicht für die Installation in einem Bereich geeignet, in dem ein Wasserstrahl verwendet werden könnte.
- Lassen Sie während des Gebrauchs mindestens 20 cm um das Gerät herum Platz für die Belüftung.
- **WARNUNG!** Halten Sie alle Lüftungsöffnungen am Gerät frei von Hindernissen.

Besondere Sicherheitshinweise

- Dieses Gerät ist nicht für den Gebrauch im Haushalt vorgesehen.
- **WARNUNG!** Gehen Sie beim Umgang mit den Schneidscheiben sehr vorsichtig vor. Bei Bedarf Schutzhandschuhe (nicht im Lieferumfang enthalten) tragen.
- **WARNUNG!** Halten Sie STETS Hände, lange Haare und Kleidung von den beweglichen Teilen fern.
- Verladen Sie nicht zu viele Zutaten, um ein Überlaufen der Lebensmittel zu verhindern.
- **WARNUNG!** Halten Sie während des Betriebs Hände und Utensilien aus dem Behälter fern, um das Risiko schwerer Verletzungen und/oder Schäden am Mixer zu verringern.
- **WARNUNG! KLINGEN SIND SCHARF. HÄNDE FERNHALTEN!**
- Betreiben Sie das Gerät nicht ohne Last, um eine Überhitzung zu vermeiden.
- **ACHTUNG!** Schalten Sie die Maschine IMMER aus und trennen Sie die Stromversorgung, bevor Sie Motorteile berühren.
- **WARNUNG!** Versuchen Sie nicht, die Sicherheitsverriegelung zu umgehen. Das Gerät ist mit einer Sicherheitsverriegelung ausgestattet, um zu verhindern, dass der Endbenutzer die beweglichen Teile berührt.
- Ist das Netzkabel beschädigt, muss es durch den Hersteller, seinen Kundendienst oder ähnlich qualifizierte Personen

ersetzt werden, um eine Gefahr zu vermeiden.

- **WARNUNG!** Dieses Gerät darf nicht dort installiert werden, wo die Öffentlichkeit Zugang hat.
- Verwenden Sie dieses Gerät niemals ohne Wasser.
- **SPRITZGEFAHR!** Tauchen Sie das Essen langsam ins Wasser.
- **ACHTUNG!** Füllen Sie die Last nicht über den MAX-Wert.
- **NICHT FÜR DEN DAUEREINSATZ GEEIGNET!** Betreiben Sie das Gerät nicht kontinuierlich, um eine Überhitzung des Motors zu vermeiden. Die Dauerbetriebszeit sollte nicht mehr als 5 Minuten betragen. Schalten Sie das Gerät nach dem Abkühlen wieder ein.

Verwendungszweck

- Dieses Gerät ist für kommerzielle Anwendungen vorgesehen, z. B. in Küchen von Restaurants, Kantinen, Krankenhäusern und in kommerziellen Unternehmen wie Bäckereien, Metzgereien usw., jedoch nicht für die kontinuierliche Massenproduktion von Lebensmitteln.
- Das Gerät ist für das Mischen und Vermischen von Lebensmitteln ausgelegt. Jede andere Verwendung kann zu Schäden am Gerät oder zu Verletzungen führen.
- Der Betrieb des Geräts für andere Zwecke gilt als Missbrauch des Geräts. Der Benutzer haftet allein für die unsachgemäße Verwendung des Geräts.

Installation der Erdung

Dieses Gerät ist als **Schutzklasse I** klassifiziert und muss an eine Schutz Erde angeschlossen werden. Die Erdung reduziert das Risiko eines Stromschlags, indem ein Escape-Kabel für den elektrischen Strom bereitgestellt wird.

Dieses Gerät ist mit einem Netzkabel mit Erdungsstecker oder elektrischen Anschlüssen mit Erdungsdraht ausgestattet. Die Anschlüsse müssen ordnungsgemäß installiert und geerdet sein.

Hauptbestandteile des Produkts

(Abb. 1 auf Seite 3)

1. Abdeckkappe
2. Deckel des Behälters
3. Kanne
4. Klängen-Baugruppe
5. Motorbasis
6. Kontrollpanel

Anmerkung: Der Inhalt dieses Handbuchs gilt für alle aufgeführten Artikel, sofern nicht anders angegeben. Das Aussehen kann von den gezeigten Abbildungen abweichen.

Kontrollpanel

(Abb. 2 auf Seite 4)

7. Netzschalter (EIN/STANDBY): Drücken, um die Maschine EINzuschalten; erneut drücken, um in den STANDBY-Modus zu wechseln
8. Drehzahlregelung: Wählen Sie und drücken Sie dann auf die gewünschte Geschwindigkeit.
 - 8a. Niedrig
 - 8b. Mittel
 - 8c. Hoch
9. Timer: Wählen Sie und drücken Sie dann auf die gewünschte Zeit (30 s / 45 s / 90 s)



10. Taste Puls: Impulsbewegung mit voller Geschwindigkeit. Halten Sie die Taste gedrückt, um den Betrieb zu starten. Lassen Sie die Taste los, um den Betrieb anzuhalten.
11. Digitale Steueranzeige

Ersatzteile oder Zubehör

(Abb. 3 auf Seite 4)

12. Schieber

Schaltplan

(Abb. 3 auf Seite 4)

- A. EMV-Platine
B. Mikroschalter
C. Hauptplatine

Explosionszeichnung mit Teilleiste

(Abb. 4 auf Seite 5)

Teille-Nr.	Name des Teils	Menge
1	Deckel	1
2	Deckel des Behälters	1
3	Kanne	1
4	Klingen-Set	1
5	Dichtungsring der Klingenbaugruppe	1
6	Feste Platte	1
7	Schraube für Kupplung	1
8	Kupplung	1
9	Krug-Pad	1
10	Befestigungsschraube	4
11	Oberes Gehäuse	1
12	Mikroschalter-Baugruppe	1
13	Motorbaugruppe	1
14	Unteres Gehäuse	1
15	Netz Kabel	1
16	Windabweiser-Schüssel	1
17	Schieber	1
18	Kontrollpanel	1
19	Leiterplatte anzeigen	1
20	Schutzfolie	1
21	EMV-Leiterplatte	1
22	Schraube für Hauptleiterplatte	4
23	Hauptplatine	1
24	GummifüÙe	4

Vorbereitung vor Gebrauch

- Entfernen Sie alle Schutzverpackungen und Verpackungen.
- Überprüfen Sie, ob sich das Gerät in gutem Zustand und mit allen Zubehörteilen befindet. Bei unvollständiger oder beschädigter Lieferung kontaktieren Sie bitte umgehend den

- Lieferanten. Verwenden Sie in diesem Fall das Gerät nicht.
- Reinigen Sie das Zubehör und das Gerät vor dem Gebrauch (siehe ==> Reinigung und Wartung).
 - Stellen Sie sicher, dass das Gerät vollständig trocken ist.
 - Stellen Sie das Gerät auf eine horizontale, stabile und hitzebeständige Oberfläche, die gegen Wasserspritzer sicher ist.
 - Bewahren Sie die Verpackung auf, wenn Sie beabsichtigen, Ihr Gerät in Zukunft zu lagern.
 - Bewahren Sie das Benutzerhandbuch zur späteren Bezugnahme auf.

HINWEIS! Aufgrund von Fertigungsrückständen kann das Gerät bei den ersten Anwendungen einen leichten Geruch abgeben. Dies ist normal und weist nicht auf einen Defekt oder eine Gefahr hin. Stellen Sie sicher, dass das Gerät gut belüftet ist.

Bedienungsanleitung

- **HINWEIS!** Aus Sicherheitsgründen kann die Maschine nur mit ordnungsgemäß auf der Motorbasis installiertem Behälter in Betrieb genommen werden.
 - Prüfen Sie, ob sich die Maschine im STANDBY-Modus befindet.
 - Ziehen Sie den Netzstecker aus der Maschine und nehmen Sie den Behälter aus der Motorbasis.
 - Gießen Sie alle Zutaten in den Behälter und schließen Sie ihn mit dem Deckel des Behälters und setzen Sie den Deckel korrekt ein.
 - Platzieren Sie den gesamten Behälter auf der Motorbasis.
 - Schließen Sie den Netzstecker an eine geeignete Steckdose an.
 - Drücken Sie einmal den Netzschalter, um in den STANDBY-Modus zu wechseln.
Drücken Sie dann erneut den Netzschalter, um die Maschine EINzuschalten, und 20 (Hinweis: Die Standardgeschwindigkeit ist 20) wird auf der Digital-Steueranzeige angezeigt oder wählen Sie eine geeignete Geschwindigkeit durch Drücken der gewünschten Geschwindigkeits-Steuertaste: **L / Π / H** wird dann entsprechend auf der Digital-Steueranzeige angezeigt.
 - Wählen Sie die Betriebszeit (30s / 45s / 90s) durch Drücken der Timer-Taste. Verbleibende Zeit wird auf der digitalen Steueranzeige angezeigt. Nach Ablauf der eingestellten Zeit stoppt die Maschine den Betrieb und wechselt in den STANDBY-Modus.
 - Drücken Sie nach Gebrauch immer den Netzschalter in den STANDBY-Modus und ziehen Sie den Stecker aus der Steckdose.
- HINWEIS!** Das digitale Bedienfeld verfügt über 2 Helligkeitsstufen. Wenn Sie drücken, wird es heller. Andernfalls bleibt er im minimalen Helligkeitsmodus.



Geschwindigkeit ausgewählt		Beschreibung
Taste für Geschwindigkeitsregelung	Niedrige Geschwindigkeit (L)	Zum Mischen von Flüssigkeiten
	Mittlere (M) und hohe (H) Geschwindigkeit	Zum Mischen von Flüssigkeiten und festen Inhaltsstoffen
Impulsfunktion		Für Eisquetschungen oder kurze Impulsbewegungen. Hinweis: Verwenden Sie die Impulsfunktion jedes Mal 1 bis 2 Sekunden lang. Bei Bedarf etwa mehrmals wiederholen.

brauch gereinigt werden.

- Vermeiden Sie, dass Wasser mit den elektrischen Komponenten in Kontakt kommt.
- Reinigen Sie die Innenseite des Behälters mit einem nicht scheuernden Reinigungsmittel und spülen Sie ihn mit sauberem Wasser ab.
- Tauchen Sie das Gerät niemals in Wasser oder andere Flüssigkeiten.
- Verwenden Sie niemals aggressive Reinigungsmittel, Scheuerschwämme oder chlorhaltige Reinigungsmittel. Verwenden Sie zur Reinigung keine Stahlwolle, Metallutensilien oder scharfe oder spitze Gegenstände. Keine Benzine oder Lösungsmittel verwenden!
- Keine Teile sind spülmaschinenfest.

Anmerkungen:

1. Für die besten Ergebnisse beim Mischen fester Lebensmittel nur kleine Portionen nacheinander hinzufügen, nicht alle Zutaten gleichzeitig.
2. Beginnen Sie immer mit einer niedrigeren Geschwindigkeit (**L**). Schalten Sie bei Bedarf auf Hochgeschwindigkeit (**H**) oder auf „Pulse“, um die Klingeneinheit nicht zu verklemmen.
3. Verwenden Sie diese Maschine nicht, um harte Lebensmittel wie Nüsse zu mischen.
4. Füllen Sie keine Flüssigkeiten über der MAX.-Markierung des Behälters.
5. Zu vermischende Flüssigkeiten sollten bei oder unter Raumtemperatur liegen. Wenn Sie warme Flüssigkeiten mischen möchten, stellen Sie sicher, dass der Behälterdeckel richtig sitzt und verwenden Sie niedrige Geschwindigkeit für die Verarbeitung. Verbrennungsgefahr und seien Sie vorsichtig.
6. Vermeiden Sie längere Betriebszeiten aufgrund des lauten Geräuschs, das das Hörvermögen schädigen kann.

Reinigung und Wartung

- **ACHTUNG!** Trennen Sie das Gerät immer von der Stromversorgung und kühlen Sie es vor der Lagerung, Reinigung und Wartung ab.
- Verwenden Sie zum Reinigen keinen Wasserstrahl oder Dampfreiniger und schieben Sie das Gerät nicht unter das Wasser, da die Teile nass werden und ein Stromschlag entstehen könnte.
- Wenn das Gerät nicht in einem guten Sauberkeitszustand gehalten wird, kann dies die Lebensdauer des Geräts beeinträchtigen und zu einer gefährlichen Situation führen.
- Speisereste sollten regelmäßig gereinigt und aus dem Gerät entfernt werden. Wenn das Gerät nicht ordnungsgemäß gereinigt wird, verkürzt es seine Lebensdauer und kann während des Gebrauchs zu einem gefährlichen Zustand führen.
- **VERLETZUNGSGEFAHR!** Beim Umgang mit scharfen Schneidklingen während der Reinigung ist Vorsicht geboten.

Reinigung

- Reinigen Sie die gekühlte Außenfläche mit einem Tuch oder Schwamm, der leicht mit einer milden Seifenlösung angefeuchtet ist.
- Aus Hygienegründen sollte das Gerät vor und nach dem Ge-

Teile	Reinigung	Häufigkeit
Motorbasis	- Tauchen Sie dieses Teil niemals in Wasser oder andere Flüssigkeiten ein. - Mit einem feuchten Tuch mit etwas Reinigungsmittel und Wasser abspülen, desinfizieren und gründlich trocknen.	Nach jedem Gebrauch reinigen
Behälter, Behälterdeckel und Deckel	- Reinigen Sie es mit etwas Wasser und einem milden Reinigungsmittel. - Anschließend unter fließendem Wasser abspülen. - Trocknen Sie alle Teile, bevor Sie sie wieder verwenden.	
Klingen-Baugruppe	- WARNUNG! Verletzungsgefahr! Seien Sie bei der Reinigung der Klingen sehr vorsichtig. - Reinigen Sie es mit etwas Wasser und einem milden Reinigungsmittel. - Trocknen Sie alle Teile, bevor Sie sie wieder verwenden.	

Wartung

- Überprüfen Sie regelmäßig den Betrieb des Geräts, um schwere Unfälle zu vermeiden.
- Wenn Sie feststellen, dass das Gerät nicht ordnungsgemäß funktioniert oder ein Problem vorliegt, stellen Sie die Verwendung ein, schalten Sie es aus und wenden Sie sich an den Lieferanten.
- Alle Wartungs-, Installations- und Reparaturarbeiten müssen von spezialisierten und autorisierten Technikern durchgeführt oder vom Hersteller empfohlen werden.

Transport und Lagerung

- Stellen Sie vor der Lagerung immer sicher, dass das Gerät vom Netz getrennt und vollständig abgekühlt wurde.
- Lagern Sie das Gerät an einem kühlen, sauberen und trockenen Ort.
- Stellen Sie niemals schwere Gegenstände auf das Gerät, da dies zu Schäden führen könnte.
- Bewegen Sie das Gerät nicht, während es in Betrieb ist. Trennen Sie das Gerät beim Bewegen von der Stromversorgung und halten Sie es unten.



Fehlerbehebung

Wenn das Gerät nicht ordnungsgemäß funktioniert, lesen Sie bitte die folgende Tabelle nach, um die Lösung zu finden. Wenn Sie das Problem immer noch nicht lösen können, wenden Sie sich bitte an den Lieferanten/Dienstleister.

NL

Probleme	Mögliche Ursache	Mögliche Lösung
Maschine startet nicht	Kanne ist nicht richtig platziert.	Stellen Sie sicher, dass die Kanne richtig eingestellt ist.
	Netzschalter wird nicht gedrückt	Drücken Sie den Netzschalter
Maschine stoppt während des Betriebs	Das integrierte Überlastungsgerät wird aktiviert.	<ul style="list-style-type: none"> - Schalten Sie die Maschine aus, indem Sie den Schalter in den STANDBY-Modus drücken und den Netzstecker ziehen. - Lassen Sie die Maschine etwa 30 Minuten lang abkühlen und starten Sie dann erneut.

Garantie

Defekte, die die Funktionsfähigkeit des Geräts beeinträchtigen und innerhalb eines Jahres nach dem Kauf sichtbar werden, werden durch kostenlose Reparatur oder Ersatz repariert, sofern das Gerät gemäß den Anweisungen verwendet und gewartet wurde und in keiner Weise missbraucht oder missbraucht wurde. Ihre gesetzlichen Rechte bleiben unberührt. Wenn das Gerät im Rahmen der Garantie beansprucht wird, geben Sie an, wo und wann es gekauft wurde, und legen Sie einen Kaufbeleg (z. B. Beleg) bei.

Im Einklang mit unserer Richtlinie der kontinuierlichen Produktentwicklung behalten wir uns das Recht vor, die Produkt-, Verpackungs- und Dokumentationspezifikationen ohne Vorankündigung zu ändern.

Entsorgung und Umwelt



Bei der Außerbetriebnahme des Geräts darf das Produkt nicht mit anderem Hausmüll entsorgt werden. Stattdessen liegt es in Ihrer Verantwortung, Ihre Abfallausrüstung zu entsorgen, indem Sie sie an eine dafür vorgesehene Sammelstelle übergeben. Die Nichteinhaltung dieser Regel kann gemäß den geltenden Vorschriften zur Abfallentsorgung bestraft werden. Die separate Sammlung und Wiederverwertung Ihrer Abfallausrüstung zum Zeitpunkt der Entsorgung trägt zum Schutz natürlicher Ressourcen bei und stellt sicher, dass sie auf eine Weise recycelt wird, die die menschliche Gesundheit und die Umwelt schützt.

Für weitere Informationen darüber, wo Sie Ihren Abfall zum Recycling abgeben können, wenden Sie sich bitte an Ihr örtliches Abfallsammelunternehmen. Die Hersteller und Importeure übernehmen weder direkt noch über ein öffentliches System die Verantwortung für Recycling, Aufbereitung und ökologische Entsorgung.

Geachte klant,

Bedankt voor de aankoop van dit HENDI-apparaat. Lees deze gebruikershandleiding zorgvuldig door en let vooral op de hieronder beschreven veiligheidsvoorschriften voordat u dit apparaat voor het eerst installeert en gebruikt.

Veiligheidsinstructies

- Gebruik het apparaat alleen voor het beoogde doel waarvoor het is ontworpen, zoals beschreven in deze handleiding.
- De fabrikant is niet aansprakelijk voor schade veroorzaakt door onjuiste bediening en onjuist gebruik.
-  **GEVAAR! RISICO OP ELEKTRISCHE SCHOKKEN!** Probeer het apparaat niet zelf te repareren. Dempel de elektrische onderdelen van het apparaat niet onder in water of andere vloeistoffen. Houd het apparaat nooit onder stromend water.
- **GEBRUIK NOOIT EEN BESCHADIGD APPARAAT!** Controleer de elektrische aansluitingen en het snoer regelmatig op schade. Als het apparaat beschadigd is, koppelt u het los van de stroomtoevoer. Reparaties mogen alleen worden uitgevoerd door een leverancier of gekwalificeerd persoon om gevaar of letsel te voorkomen.
- **WAARSCHUWING!** Leid bij het plaatsen van het apparaat het netsnoer zo nodig veilig om onbedoeld trekken, beschadiging, contact met het verwarmingsoppervlak of struikelgevaar te voorkomen.
- **WAARSCHUWING!** Zolang de stekker in het stopcontact zit, is het apparaat aangesloten op de stroomvoorziening.
- **WAARSCHUWING!** Schakel het apparaat ALTIJD uit voordat u het loskoppelt van de stroomtoevoer, reiniging, onderhoud of opslag.
- Sluit het apparaat alleen aan op een stopcontact met de spanning en frequentie die op het label van het apparaat staan vermeld.
- Raak de stekker/elektrische aansluitingen niet aan met natte of vochtige handen.
- Houd het apparaat en de elektrische stekker/aansluitingen uit de buurt van water en andere vloeistoffen. Als het apparaat in water valt, verwijder dan onmiddellijk de voedingsaansluitingen. Gebruik het apparaat niet voordat het is gecontroleerd door een gecertificeerde technicus. Het niet opvolgen van deze instructies leidt tot levensbedreigende risico's.
- Sluit de voeding aan op een gemakkelijk toegankelijk stopcontact, zodat u het apparaat in geval van nood onmiddellijk kunt loskoppelen.
- Zorg ervoor dat het snoer niet in contact komt met scherpe of hete voorwerpen en houd het uit de buurt van open vuur. Trek nooit aan het netsnoer om het uit het stopcontact te halen, trek altijd aan de stekker.
- Draag het apparaat nooit aan het snoer.
- Probeer nooit zelf de behuizing van het apparaat te openen.
- Steek geen voorwerpen in de behuizing van het apparaat.
- Laat het apparaat nooit onbeheerd achter tijdens gebruik.
- Dit apparaat moet worden bediend door getraind personeel in de keuken van het restaurant, kantines of barpersoneel, enz.
- Dit apparaat mag niet worden gebruikt door personen met beperkte fysieke, zintuiglijke of mentale capaciteiten of personen met een gebrek aan ervaring en kennis.



- Dit apparaat mag onder geen enkele omstandigheid door kinderen worden gebruikt.
- Houd het apparaat en de elektrische aansluitingen buiten het bereik van kinderen.
- Gebruik nooit accessoires of extra apparaten die niet bij het apparaat zijn geleverd of door de fabrikant worden aanbevolen. Als u dit niet doet, kan dit een veiligheidsrisico vormen voor de gebruiker en het apparaat beschadigen. Gebruik alleen originele onderdelen en accessoires.
- Gebruik dit apparaat niet met een externe timer of afstandsbediening.
- Plaats het apparaat niet op een verwarmingsobject (benzine, elektrisch, houtskoolfornuis, enz.).
- Dek het apparaat niet af als het in werking is.
- Plaats geen voorwerpen op het apparaat.
- Gebruik het apparaat niet in de buurt van open vuur, explosieve of ontvlambare materialen. Gebruik het apparaat altijd op een horizontaal, stabiel, schoon, hittebestendig en droog oppervlak.
- Het apparaat is niet geschikt voor installatie in een ruimte waar een waterstraal kan worden gebruikt.
- Laat een ruimte van ten minste 20 cm rond het apparaat voor ventilatie tijdens gebruik.
- **WAARSCHUWING!** Houd alle ventilatieopeningen op het apparaat vrij van obstakels.

Speciale veiligheidsinstructies

- Dit apparaat is niet bedoeld voor huishoudelijk gebruik.
- **WAARSCHUWING!** Wees zeer voorzichtig bij het hanteren van de snijschijven. Draag indien nodig beschermende handschoenen (niet meegeleverd).
- **WAARSCHUWING!** Houd handen, lang haar en kleding ALTIJD uit de buurt van de bewegende delen.
- Laad niet te veel ingrediënten om overloop van de voedingsmiddelen te voorkomen.
- **WAARSCHUWING!** Houd tijdens het gebruik uw handen en keukengerei uit de buurt van de container om het risico op ernstig persoonlijk letsel en/of schade aan de blender te verminderen.
- **WAARSCHUWING! BLADEN SCHERP ZIJN. HOUD UW HANDEN UIT DE BUURT!**
- Gebruik het apparaat niet zonder lading om oververhitting te voorkomen.
- **LET OP!** Schakel de machine ALTIJD uit en koppel de voeding los voordat u motoronderdelen aanraakt.
- **WAARSCHUWING!** Probeer de veiligheidsvergrendeling niet te omzeilen. Het apparaat is uitgerust met een veiligheidsvergrendeling om te voorkomen dat de eindgebruiker de bewegende delen aanraakt.
- Als het netsnoer beschadigd is, moet het worden vervangen door de fabrikant, diens servicemonteur of gelijkwaardig gekwalificeerde personen om gevaar te voorkomen.
- **WAARSCHUWING!** Dit apparaat mag niet worden geïnstalleerd waar het publiek toegang heeft.
- Gebruik dit apparaat nooit zonder water.
- **RISICO OP SPATTEN!** Dompel het voedsel langzaam onder in het water.
- **AANDACHT!** Vul de lading niet boven het MAX-niveau.
- **NIET GESCHIKT VOOR CONTINU GEBRUIK!** Gebruik het apparaat niet continu om oververhitting van de motor te voorkomen. De continue bedrijfstijd mag niet langer zijn dan 5 mi-

nuten. Bedien het apparaat opnieuw nadat het is afgekoeld.

Beoogd gebruik

- Dit apparaat is bedoeld voor commerciële toepassingen, bijvoorbeeld in keukens van restaurants, kantines, ziekenhuizen en in commerciële ondernemingen zoals bakkerijen, slagerijen, enz., maar niet voor continue massaproductie van voedsel.
- Het apparaat is ontworpen voor het mengen en mengen van voedsel. Elk ander gebruik kan leiden tot schade aan het apparaat of persoonlijk letsel.
- Gebruik van het apparaat voor andere doeleinden wordt beschouwd als misbruik van het apparaat. De gebruiker is als enige aansprakelijk voor onjuist gebruik van het apparaat.

Aarding installatie

Dit apparaat is geclassificeerd als **beschermingsklasse I** en moet worden aangesloten op een beschermende aarding. Aarding vermindert het risico op elektrische schokken door een ontsnapingsdraad voor de elektrische stroom te leveren. Dit apparaat is uitgerust met een netsnoer met aardingsstekker of elektrische aansluitingen met aardingsdraad. De aansluitingen moeten correct worden geïnstalleerd en geaard.

Hoofdonderdelen van het product

(Afb. 1 op pagina 3)

1. Afdekking
2. Jug deksel
3. Jug
4. Meseenheid
5. Motorvoet
6. Bedieningspaneel

Opmerking: De inhoud van deze handleiding is van toepassing op alle vermelde items, tenzij anders aangegeven. Het uiterlijk kan afwijken van de getoonde afbeeldingen.

Bedieningspaneel

(Afb. 2 op pagina 4)

7. Aan/uit-schakelaar (AAN/STAND-BY): Druk op om de machine AAN te zetten; druk nogmaals op om over te schakelen naar de STANDBY-modus
8. Snelheidsregeling: Selecteer en druk vervolgens op de gewenste snelheid.
 - 8a. Laag
 - 8b. Gemiddeld
 - 8c. Hoog
9. Timer: Selecteer en druk op tot de gewenste tijd (30s / 45s / 90s)
10. Knop Puls: impulsbeweging op volle snelheid. Houd ingedrukt om te bedienen en laat de knop los om te stoppen.
11. Digitaal bedieningsdisplay

Reserveonderdelen of accessoires

(Afb. 3 op pagina 4)

12. Pusher

Schema circuit

(Afb. 3 op pagina 4)

- A. EMC-printplaat
- B. Microschakelaar
- C. Hoofd-PCB



Geexpedeerd diagram met onderdelenlijst

(Afb. 4 op pagina 5)

Onder-deelnr.	Naam onderdeel	Hoe-veelheid
1	Afdekking van de dop	1
2	Jug deksel	1
3	Jug	1
4	Snijblad ingesteld	1
5	Afdichtingsring van de messenset	1
6	Vaste plaat	1
7	Schroef voor koppeling	1
8	Koppeling	1
9	Jug pad	1
10	bevestigingsschroef	4
11	Bovenste behuizing	1
12	microschakelaar assemblage	1
13	Motoreenheid	1
14	Onderste behuizing	1
15	Voedingssnoer	1
16	Winddeflectorcom	1
17	Pusher	1
18	Bedieningspaneel	1
19	PCB weergeven	1
20	Beschermfolie	1
21	EMC PCB	1
22	Schroef voor hoofdprintplaat	4
23	Hoofd-PCB	1
24	Rubberen voeten	4

Vorbereiding voor gebruik

- Verwijder alle beschermende verpakkingen en wikkels.
- Controleer of het apparaat in goede staat verkeert en alle accessoires heeft. Neem in geval van onvolledige of beschadigde levering onmiddellijk contact op met de leverancier. Gebruik het apparaat in dit geval niet.
- Reinig de accessoires en het apparaat voor gebruik (zie ==> Reiniging en onderhoud).
- Zorg ervoor dat het apparaat volledig droog is.
- Plaats het apparaat op een horizontaal, stabiel en hittebestendig oppervlak dat veilig is tegen waterspatten.
- Bewaar de verpakking als u van plan bent uw apparaat in de toekomst op te bergen.
- Bewaar de gebruikershandleiding voor toekomstig gebruik.

OPMERKING! Vanwege productieresten kan het apparaat tijdens de eerste paar keer gebruik een lichte geur afgeven. Dit is normaal en duidt niet op een defect of gevaar. Zorg ervoor dat het apparaat goed geventileerd is.

Bedieningsinstructies

- **OPMERKING!** Om veiligheidsredenen kan de machine alleen beginnen te werken als de kan correct op de motorvoet is geïnstalleerd.
 - Controleer of de machine in de STANDBY-modus staat.
 - Haal de stekker van de machine uit het stopcontact en haal de kan uit het motorblok.
 - Giet alle ingrediënten in de kan en sluit deze met het deksel van de kan en plaats de afdekkap correct op zijn plaats.
 - Plaats de hele kan op de motorvoet.
 - Sluit de stekker aan op een geschikt stopcontact.
 - Druk eenmaal op de aan/uit-schakelaar om naar de STANDBY-modus te gaan.
Druk vervolgens nogmaals op de aan/uit-schakelaar om de machine AAN te zetten en 20 [Opmerking: de standaard snelheid is 20] wordt weergegeven op het digitale bedieningsdisplay of selecteer een geschikte snelheid door op de gewenste snelheidsregelknop te drukken: **L** / **M** / **H** wordt vervolgens overeenkomstig weergegeven op het digitale bedieningsdisplay.
 - Selecteer de bedrijfstijd (30s / 45s / 90s) door op de timerknop te drukken. De resterende tijd wordt weergegeven op het digitale bedieningsdisplay. Zodra de ingestelde tijd is verstreken, stopt de machine met werken en gaat naar de STANDBY-modus.
 - Druk na gebruik altijd op de aan/uit-schakelaar in de STANDBY-modus en trek de stekker uit het stopcontact.
- OPMERKING!** Het digitale bedieningspaneel heeft 2 niveaus voor helderheid. Als u op drukt, wordt het helderder. Anders blijft het in de modus voor minimale helderheid.

Snelheid geselecteerd		Beschrijving
Knop voor snelheidsregeling	Lage snelheid (L)	Voor het mengen van vloeistoffen
	Middelhoge (M) en hoge (H) snelheid	Voor het mengen van vloeistoffen en vaste ingrediënten
Pulsfunctie		Voor ijsverbijzeling of korte, krachtige impulsbewegingen. Opmerking: Gebruik de pulsfunctie telkens 1 - 2 seconden. Ongeveer meerdere keren herhaald indien nodig.

Opmerkingen:

1. Voeg voor de beste resultaten bij het mengen van vaste voedingsmiddelen slechts kleine porties achter elkaar toe, niet alle ingrediënten tegelijk.
2. Begin altijd met een lagere snelheid (**L**). Schakel zo nodig over naar de hoge snelheid (**H**) of naar de functie "Pulsen", zodat de messenset niet vastloopt.
3. Gebruik deze machine niet om hard voedsel, zoals noten, te mengen.
4. Vul geen vloeistoffen boven de MAX-markering van de kan.
5. Te mengen vloeistoffen moeten op of onder kamertemperatuur zijn. Als u warme vloeistoffen gaat mengen, zorg er dan voor dat het deksel van de kan goed op zijn plaats zit en gebruik een lage snelheid voor de verwerking. Risico op brandwonden en wees voorzichtig.



6. Vermijd een lange gebruikperiode vanwege het harde geluid dat het gehoor kan schaden.

Reiniging en onderhoud

- **AANDACHT!** Koppel het apparaat altijd los van de voeding en koel het af voordat u het opbergt, reinigt en onderhoudt.
- Gebruik geen waterstraal of stoomreiniger voor het reinigen en duw het apparaat niet onder water, omdat de onderdelen nat worden en er elektrische schokken kunnen ontstaan.
- Als het apparaat niet schoon wordt gehouden, kan dit een negatieve invloed hebben op de levensduur van het apparaat en leiden tot een gevaarlijke situatie.
- Voedselresten moeten regelmatig worden gereinigd en uit het apparaat worden verwijderd. Als het apparaat niet goed wordt gereinigd, verkort dit de levensduur en kan dit leiden tot een gevaarlijke situatie tijdens het gebruik.
- **GEVAAR VOOR LETSEL!** Wees voorzichtig bij het hanteren van de scherpe snijbladen tijdens het reinigen.

Reiniging

- Reinig het gekoelde buitenoppervlak met een doek of spons die licht bevochtigd is met een milde zeepoplossing.
- Om redenen van hygiëne moet het apparaat voor en na gebruik worden gereinigd.
- Vermijd contact van water met de elektrische componenten.
- Reinig de binnenkant van de container met een niet-schurende reinigingsmiddel en spoel af met schoon water.
- Dompel het apparaat nooit onder in water of andere vloeistoffen.
- Gebruik nooit agressieve reinigingsmiddelen, schuursponsjes of reinigingsmiddelen die chloor bevatten. Gebruik voor het reinigen geen staalwol, metalen keukengerei of scherpe of puntige voorwerpen. Gebruik geen benzine of oplosmiddelen!
- Geen enkel onderdeel is vaatwasmachinebestendig.

Onderdelen	Hoe te reinigen	Frequentie
Motorvoet	- Dompel dit onderdeel nooit onder in water of andere vloeistoffen. - Spoel, ontsmet en droog grondig met een vochtige doek met wat wasmiddel en water.	Reinigen na elk gebruik
Jug, deksel en deksel	- Reinig het met wat water en een mild reinigingsmiddel. - Spoel vervolgens af onder stromend water. - Droog alle onderdelen voordat u ze opnieuw gebruikt.	
Meseenheid	- WAARSCHUWING! Risico op letsel! Wees zeer voorzichtig bij het reinigen van de mesjes. - Reinig het met wat water en een mild reinigingsmiddel. - Droog alle onderdelen voordat u ze opnieuw gebruikt.	

Onderhoud

- Controleer regelmatig de werking van het apparaat om ernstige ongevallen te voorkomen.
- Als u ziet dat het apparaat niet goed werkt of dat er een

probleem is, stop dan met het gebruik, schakel het uit en neem contact op met de leverancier.

- Alle onderhouds-, installatie- en reparatiewerkzaamheden moeten worden uitgevoerd door gespecialiseerde en bevoegde technici, of worden aanbevolen door de fabrikant.

Transport en opslag

- Zorg er vóór opslag altijd voor dat het apparaat is losgekoppeld van de stroomtoevoer en volledig is afgekoeld.
- Bewaar het apparaat op een koele, schone en droge plaats.
- Plaats nooit zware voorwerpen op het apparaat, omdat dit het kan beschadigen.
- Verplaats het apparaat niet terwijl het in werking is. Koppel het apparaat tijdens het verplaatsen los van de voeding en houd het aan de onderkant vast.

Problemen oplossen

Als het apparaat niet goed werkt, controleer dan de onderstaande tabel voor de oplossing. Als u het probleem nog steeds niet kunt oplossen, neem dan contact op met de leverancier/dienstverlener.

Problemen	Mogelijke oorzaak	Mogelijke oplossing
Machine begint niet te draaien	De kan is niet goed geplaatst.	Controleer of de kan goed is ingesteld.
	Aan/uit-schakelaar is niet ingedrukt	Druk op de aan/uit-schakelaar
De machine stopt tijdens bedrijf	Het ingebouwde overbelastingsapparaat wordt geactiveerd.	- Schakel de machine UIT door de schakelaar in de STAND-BY-modus te zetten en de stekker uit het stopcontact te halen. - Laat de machine ongeveer 30 minuten afkoelen en start dan opnieuw.

Garantie

Elk defect dat de functionaliteit van het apparaat beïnvloedt en dat binnen een jaar na aankoop aan het licht komt, wordt gerepareerd door gratis reparatie of vervanging, mits het apparaat is gebruikt en onderhouden volgens de instructies en op geen enkele manier is misbruikt of verkeerd gebruikt. Uw wettelijke rechten worden niet aangetast. Als het apparaat onder garantie wordt geclaimd, vermeld dan waar en wanneer het is gekocht en voeg een aankoopbewijs (bijv. ontvangstbewijs) toe.

In overeenstemming met ons beleid van continue productontwikkeling behouden we ons het recht voor om de product-, verpakings- en documentatiespecificaties zonder voorafgaande kennisgeving te wijzigen.

Afvoeren en milieu



Bij het buiten gebruik stellen van het apparaat mag het product niet worden afgevoerd met ander huishoudelijk afval. In plaats daarvan is het uw verantwoordelijkheid om uw afvalapparatuur weg te gooien door het over te dragen aan een



aangewezen inzamelpunt. Het niet naleven van deze regel kan worden bestraft in overeenstemming met de toepasselijke regelgeving inzake afvalverwijdering. Het gescheiden inzamelen en recyclen van uw afvalapparatuur op het moment van verwijdering helpt natuurlijke hulpbronnen te behouden en ervoor te zorgen dat het wordt gerecycled op een manier die de menselijke gezondheid en het milieu beschermt.

Neem voor meer informatie over waar u uw afval kunt afgeven voor recycling contact op met uw lokale afvalinzamelingsbedrijf. De fabrikanten en importeurs nemen geen verantwoordelijkheid voor recycling, behandeling en ecologische verwijdering, hetzij rechtstreeks, hetzij via een openbaar systeem.

POLSKI

Szanowny Kliencie,
Dziękujemy za zakup tego urządzenia HENDI. Przed zainstalowaniem i pierwszym użyciem urządzenia należy uważnie przeczytać niniejszą instrukcję obsługi, zwracając szczególną uwagę na opisane poniżej przepisy bezpieczeństwa.

Instrukcje dotyczące bezpieczeństwa

• Urządzenie należy użytkować wyłącznie zgodnie z jego przeznaczeniem opisanym w niniejszej instrukcji.

• Producent nie ponosi odpowiedzialności za jakiegokolwiek uszkodzenia spowodowane nieprawidłową eksploatacją i niewłaściwym użytkowaniem.

⚡ NIEBEZPIECZEŃSTWO! RYZYKO PORĄŻENIA PRĄDEM! Nie podejmować samodzielnych prób naprawy urządzenia. Nie zanurzać elektrycznych części urządzenia w wodzie ani innych płynach. Nigdy nie trzymać urządzenia pod bieżącą wodą.

• **NIGDY NIE UŻYWAJ USZKODZONEGO URZĄDZENIA!** Należy regularnie sprawdzać połączenia elektryczne i przewód pod kątem uszkodzeń. W przypadku uszkodzenia należy odłączyć urządzenie od zasilania. Wszelkie naprawy powinny być wykonywane wyłącznie przez dostawcę lub wykwalifikowaną osobę, aby uniknąć niebezpieczeństwa lub obrażeń ciała.

• **OSTRZEŻENIE!** Podczas ustawiania urządzenia należy w razie potrzeby poprowadzić przewód zasilający bezpiecznie, aby uniknąć przypadkowego pociągnięcia, uszkodzenia, kontaktu z powierzchnią grzewczą lub zagrożenia potknięciem się.

• **OSTRZEŻENIE!** Dopóki wtyczka jest podłączona do gniazda, urządzenie jest podłączone do zasilania.

• **OSTRZEŻENIE!** ZAWSZE należy wyłączyć urządzenie przed odłączeniem od źródła zasilania, czyszczeniem, konserwacją lub przechowywaniem.

• Urządzenie należy podłączać wyłącznie do gniazda elektrycznego o napięciu i częstotliwości podanej na etykiecie urządzenia.

• Nie dotykać wtyczki/połączeń elektrycznych mokrymi lub wilgotnymi rękami.

• Urządzenie oraz wtyczkę/połączenia elektryczne należy przechowywać z dala od wody i innych płynów. Jeśli urządzenie przedostanie się do wody, należy natychmiast odłączyć je od źródła zasilania. Nie używać urządzenia, dopóki nie zostanie sprawdzone przez certyfikowanego technika. Niezastosowanie się do tych instrukcji będzie stanowić zagrożenie dla życia.

• Podłączyć zasilacz do łatwo dostępnego gniazda elektrycznego, aby w razie nagłego wypadku można było natychmiast odłączyć urządzenie.

• Upewnić się, że przewód nie styka się z ostrymi lub gorącymi przedmiotami i trzymać go z dala od otwartego ognia. Nigdy nie ciągnąć za przewód zasilający, aby odłączyć go od gniazda. Zamiast tego zawsze wyciągać wtyczkę.

• Nigdy nie przenosić urządzenia za przewód.

• Nigdy nie należy samodzielnie otwierać obudowy urządzenia.

• Nie wkładać żadnych przedmiotów do obudowy urządzenia.

• Nigdy nie pozostawiać urządzenia bez nadzoru podczas pracy.

• Urządzenie powinno być obsługiwane przez przeszkolony personel w kuchni restauracji, stołówki lub bar itp.

• Urządzenie nie powinno być obsługiwane przez osoby o ograniczonych zdolnościach fizycznych, sensorycznych lub umysłowych, a także przez osoby nieposiadające odpowiedniego doświadczenia i wiedzy.

• Urządzenie nie powinno być w żadnym wypadku używane przez dzieci.

• Urządzenie i jego połączenia elektryczne należy przechowywać w miejscu niedostępnym dla dzieci.

• Nigdy nie używać akcesoriów ani innych urządzeń innych niż dostarczone z urządzeniem lub zalecane przez producenta. W przeciwnym razie może dojść do zagrożenia bezpieczeństwa użytkownika i uszkodzenia urządzenia. Należy używać wyłącznie oryginalnych części i akcesoriów.

• Nie używać urządzenia za pomocą zewnętrznego zegara lub systemu zdalnego sterowania.

• Nie stawiać urządzenia na elementach grzejnych (benzynowych, elektrycznych, węglowych itp.).

• Nie zakrywać urządzenia podczas pracy.

• Nie umieszczać żadnych przedmiotów na urządzeniu.

• Nie stawiać urządzenia w pobliżu otwartego ognia, materiałów wybuchowych lub łatwopalnych. Urządzenie należy zawsze obsługiwać na poziomej, stabilnej, czystej, odpornej na wysoką temperaturę i suchej powierzchni.

• Urządzenie nie nadaje się do instalacji w miejscu, w którym można użyć strumienia wody.

• Podczas użytkowania pozostawić co najmniej 20 cm miejsca wokół urządzenia w celu zapewnienia wentylacji.

• **OSTRZEŻENIE!** Wszystkie otwory wentylacyjne w urządzeniu powinny być wolne od przeszkód.

Specjalne instrukcje dotyczące bezpieczeństwa

• Urządzenie nie jest przeznaczone do użytku domowego.

• **OSTRZEŻENIE!** Podczas obchodzenia się z tarczami tnącymi należy zachować szczególną ostrożność. W razie potrzeby założyć rękawice ochronne (niedostarczone).

• **OSTRZEŻENIE!** Należy ZAWSZE trzymać ręce, długie włosy i odzież z dala od ruchomych części.

• Nie ładować zbyt dużej ilości składników, aby zapobiec przepiętniu produktów spożywczych.

• **OSTRZEŻENIE!** Podczas pracy należy trzymać ręce i przybory poza pojemnikiem, aby zmniejszyć ryzyko poważnych obrażeń ciała i/lub uszkodzenia blendera.

• **OSTRZEŻENIE!** OSTRZA SĄ OSTRE. TRZYMAĆ RĘCE Z DALEKA!

• Nie używać urządzenia bez wsadu, aby zapobiec przegrzaniu.



- **PRZESTROGA!** Przed dotknięciem jakichkolwiek części silnika należy **ZAWSZE** wyłączyć urządzenie i odłączyć zasilanie.
- **OSTRZEŻENIE!** Nie wolno próbować omijać blokady bezpieczeństwa. Urządzenie jest wyposażone w blokadę bezpieczeństwa, która uniemożliwia użytkownikowi końcowemu dotykaniu ruchomych części.
- Jeśli przewód zasilający jest uszkodzony, musi zostać wymieniony przez producenta, jego przedstawiciela serwisowego lub podobnie wykwalifikowane osoby, aby uniknąć zagrożenia.
- **OSTRZEŻENIE!** Urządzenia nie wolno instalować w miejscach, do których ma dostęp społeczeństwo.
- Nigdy nie używać urządzenia bez wody.
- **RYZYKO ROZPRYSKÓW!** Powoli zanurzyć żywność w wodzie.
- **UWAGA!** Nie napętniać wsadu powyżej poziomu MAX.
- **NIE NADAJE SIĘ DO CIĄGŁEGO UŻYTKOWANIA!** Nie należy stale obsługiwać urządzenia, aby uniknąć przegrzania silnika. Czas pracy ciągłej nie powinien przekraczać 5 minut. Uruchomić urządzenie ponownie po ostygnięciu.

Przeznaczenie

- To urządzenie jest przeznaczone do zastosowań komercyjnych, na przykład w kuchniach restauracji, stołówek, szpitali i przedsiębiorstw komercyjnych, takich jak piekarnie, rzeźnie itp., ale nie do ciągłej masowej produkcji żywności.
- Urządzenie zaprojektowano do mieszania i mieszania potraw. Każde inne użycie może prowadzić do uszkodzenia urządzenia lub obrażeń ciała.
- Używanie urządzenia w jakimkolwiek innym celu należy uznać za niewłaściwe użycie urządzenia. Użytkownik ponosi wyłączną odpowiedzialność za niewłaściwe korzystanie z urządzenia.

Instalacja uziemienia

To urządzenie jest sklasyfikowane jako urządzenie **klasy I** i musi być podłączone do uziemienia ochronnego. Uziemienie zmniejsza ryzyko porażenia prądem elektrycznym poprzez zapewnienie przewodu ewakuacyjnego dla prądu elektrycznego. Urządzenie jest wyposażone w przewód zasilający z wtyczką uziemiającą lub połączenia elektryczne z przewodem uziemiającym. Połączenia muszą być prawidłowo zainstalowane i uziemione.

Główne części produktu

(Rys. 1 na stronie 3)

1. Nasadka ochronna
2. Pokrywa dzbanka
3. Dzbanek
4. Zespół ostrza
5. Podstawa silnika
6. Panel sterowania

Uwaga: Treść niniejszej instrukcji dotyczy wszystkich wymienionych pozycji, chyba że określono inaczej. Wygląd może różnić się od przedstawionych na ilustracjach.

Panel sterowania

(Rys. 2 na stronie 4)

7. Przetłacznik zasilania (WŁ./GOTOWOŚĆ): Nacisnąć , aby włączyć urządzenie; ponownie nacisnąć , aby przejść do

trybu GOTOWOŚCI

8. Sterowanie prędkością: Wybrać , a następnie nacisnąć do żądanej prędkości.
 - 8a. Niski
 - 8b. Średnie
 - 8c. Wysoki
9. Timer: Wybrać , a następnie nacisnąć , aby ustawić żądany czas (30 s / 45 s / 90 s)
10. Przycisk impulsowy: Ruch impulsowy pełnej prędkości. Naciśnij i przytrzymaj, aby uruchomić, zwolnij przycisk, aby zatrzymać.
11. Cyfrowy wyświetlacz sterowania

Części zamienne lub akcesoria

(Rys. 3 na stronie 4)

12. Popychacz

Schemat obwodu

(Rys. 3 na stronie 4)

- A. Płytką EMC
- B. Mikroprzetłacznik
- C. Główny układ elektroniczny

Wykres rozstrzelony z listą części

(Rys. 4 na stronie 5)

Nr części	Nazwa części	Ilość
1	Pokrywa nasadki	1
2	Pokrywa dzbanka	1
3	Dzbanek	1
4	Zestaw ostrzy	1
5	Pierścieniec uszczelniający zespołu ostrza	1
6	Płyta stała	1
7	Śruba sprzęgła	1
8	Sprzęgło	1
9	Podkładka do dzbanka	1
10	Śruba mocująca	4
11	Górna obudowa	1
12	zespół mikroprzetłacznika	1
13	Zespół silnika	1
14	Obudowa dolna	1
15	Przewód zasilający	1
16	Miska deflektora wiatru	1
17	Popychacz	1
18	Panel sterowania	1
19	Płytką PCB wyświetlacza	1
20	Folia ochronna	1
21	Płytką PCB EMC	1



22	Śruba do głównej płytki PCB	4
23	Główny układ elektroniczny	1
24	Gumowe nóżki	4

Przygotowanie przed użyciem

- Usunąć wszystkie opakowania ochronne i opakowania.
- Sprawdzić, czy urządzenie jest w dobrym stanie i czy jest wyposażone we wszystkie akcesoria. W przypadku niepełnej lub uszkodzonej dostawy należy niezwłocznie skontaktować się z dostawcą. W takim przypadku nie należy używać urządzenia.
- Przed użyciem wyczyścić akcesoria i urządzenie (patrz ==> Czyszczenie i konserwacja).
- Upewnić się, że urządzenie jest całkowicie suche.
- Umieścić urządzenie na poziomej, stabilnej i odpornej na ciepło powierzchni, która jest bezpieczna przed rozpryskami wody.
- Opakowanie należy przechowywać, jeśli urządzenie ma być przechowywane w przyszłości.
- Zachować instrukcję obsługi do wykorzystania w przyszłości.

UWAGA! Ze względu na pozostałości produkcyjne urządzenie może emitować lekki zapach podczas kilku pierwszych zastosowań. Jest to normalne zjawisko, które nie oznacza żadnych wad ani zagrożeń. Upewnij się, że urządzenie jest dobrze wentylowane.

Instrukcja obsługi

- **UWAGA!** Ze względów bezpieczeństwa urządzenie może rozpocząć pracę wyłączenie z prawidłowo zainstalowanym dzbankiem na podstawie silnika.
- Sprawdzić, czy maszyna znajduje się w trybie GOTOWOŚCI.
- Odłączyć urządzenie od zasilania i wyjąć dzbanek z podstawy silnika.
- Wlej wszystkie składniki do dzbanka i zamknij go pokrywką dzbanka, a następnie załóż pokrywkę.
- Umieścić cały dzbanek na podstawie silnika.
- Podłączyć wtyczkę zasilania do odpowiedniego gniazda zasilania elektrycznego.
- Nacisnąć jednokrotnie przycisk zasilania, aby przejść do trybu GOTOWOŚCI.

Następnie ponownie nacisnąć przycisk zasilania, aby włączyć urządzenie, a na wyświetlaczu cyfrowego sterowania pojawi się 20 [Uwaga: Domyślna prędkość to 20] lub wybrać odpowiednią prędkość, naciskając odpowiedni przycisk sterowania prędkością: **L** / **M** / **H**, a następnie zostanie wyświetlone odpowiednie wskazanie na wyświetlaczu cyfrowego sterowania.

- Wybrać czas pracy (30 s / 45 s / 90 s), naciskając przycisk timera. Pozostały czas zostanie pokazany na wyświetlaczu sterowania cyfrowego. Po upływie ustawionego czasu urządzenie zatrzyma pracę i przejdzie do trybu GOTOWOŚCI.
- Po użyciu należy zawsze nacisnąć przycisk zasilania w trybie GOTOWOŚCI i wyjąć wtyczkę z gniazda elektrycznego.

UWAGA! Cyfrowy panel sterowania ma 2 poziomy jasności. Po naciśnięciu będzie jaśniejszy. W przeciwnym razie pozostanie w trybie minimalnej jasności.

Wybrana prędkość		Opis
Przycisk regulacji prędkości	Niska prędkość (L)	Do mieszania płynów
	Średnia (M) i wysoka (H) prędkość	Do mieszania płynów i składników stałych
Funkcja impulsu		Do kruszenia lodu lub krótkich ruchów impulsu zasilania. Uwaga: Użyć funkcji impulsu przez 1 - 2 sekundy za każdym razem. W razie potrzeby powtórzono kilka razy.

Uwagi:

1. Aby uzyskać najlepsze rezultaty podczas mieszania stałych artykułów spożywczych, należy dodawać tylko małe porcje kolejno, a nie wszystkie składniki jednocześnie.
2. Zawsze zaczynać od niższej prędkości (**L**). W razie potrzeby należy przetańczyć się na funkcję wysokiej prędkości (**H**) lub na funkcję „Puls”, aby nie zakleszczyć zespołu ostrza.
3. Nie używać tej maszyny do mieszania twardych artykułów spożywczych, takich jak orzechy.
4. Nie napełniać płynów powyżej oznaczenia MAX na dzbanku.
5. Płyny do mieszania powinny mieć temperaturę pokojową lub niższą. Jeśli chcesz zmieszać ciepłe płyny, upewnij się, że pokrywka dzbanka jest prawidłowo założona i użyj małej prędkości do obróbki. Ryzyko oparzeń i należy zachować ostrożność.
6. Należy unikać długiego czasu pracy ze względu na głośny hałas, który może uszkodzić słuch.

Czyszczenie i konserwacja

- **UWAGA!** Przed przechowywaniem, czyszczeniem i konserwacją należy zawsze odłączyć urządzenie od zasilania i ostygnąć.
- Nie używać strumienia wody ani myjki parowej do czyszczenia i nie wypychać urządzenia pod wodę, ponieważ może to spowodować zamoczenie części i porażenie prądem.
- Jeśli urządzenie nie jest utrzymywane w dobrym stanie czystości, może to niekorzystnie wpłynąć na żywotność urządzenia i spowodować zagrożenie.
- Pozostałości żywności należy regularnie czyścić i usuwać z urządzenia. Jeśli urządzenie nie zostanie prawidłowo wyczyszczone, skróci to jego żywotność i może spowodować zagrożenie podczas użytkowania.
- **NIEBEZPIECZEŃSTWO OBRAŻEN!** Podczas czyszczenia ostrych ostrzy tnących należy zachować ostrożność.

Czyszczenie

- Ochłodzoną powierzchnię zewnętrzną należy czyścić ściereczką lub gąbką lekko zwilżoną łagodnym roztworem mydła.
- Ze względów higienicznych urządzenia należy czyścić przed i po użyciu.
- Unikać kontaktu wody z elementami elektrycznymi.
- Wyczyścić wewnątrz pojemnika za pomocą nieściernego detergentu i przepłukać czystą wodą.
- Nigdy nie zanurzać urządzenia w wodzie ani innych płynach.
- Nigdy nie używać agresywnych środków czyszczących.



ściernych gąbek ani środków czyszczących zawierających chlor. Do czyszczenia nie należy używać wetny stalowej, metalowych naczyń ani żadnych ostrych lub spiczastych przedmiotów. Nie używać benzyny ani rozpuszczalników!

- Żadne części nie nadają się do mycia w zmywarce.

Części	Jak czyścić	Częstotliwość
Podstawa silnika	<ul style="list-style-type: none"> - Nigdy nie zanurzać tej części w wodzie ani innych płynach. - Za pomocą wilgotnej ściereczki z dodatkiem detergentu i wody dokładnie optukać, zdezynfekować i wysuszyć. 	Czyścić po każdym użyciu
Dzbanek, pokrywa dzbanka i pokrywa	<ul style="list-style-type: none"> - Umyć go wodą z dodatkiem łagodnego detergentu. - Następnie spłukać pod bieżącą wodą. - Osuszyć wszystkie części przed ponownym użyciem. 	
Zespół ostrza	<ul style="list-style-type: none"> - OSTRZEŻENIE! Ryzyko obrażeń ciała! Podczas czyszczenia ostrzy należy zachować szczególną ostrożność. - Umyć go wodą z dodatkiem łagodnego detergentu. - Osuszyć wszystkie części przed ponownym użyciem. 	

Konserwacja

- Należy regularnie sprawdzać działanie urządzenia, aby uniknąć poważnych wypadków.
- Jeśli zauważył, że urządzenie nie działa prawidłowo lub wystąpił problem, przestań z niego korzystać, wyłącz je i skontaktuj się z dostawcą.
- Wszelkie prace konserwacyjne, montażowe i naprawcze muszą być wykonywane przez wyspecjalizowanych i autoryzowanych techników lub zalecane przez producenta.

Transport i przechowywanie

- Przed przechowywaniem należy zawsze upewnić się, że urządzenie zostało odłączone od zasilania i całkowicie ochłodzone.
- Urządzenie należy przechowywać w chłodnym, czystym i suchym miejscu.
- Nie wolno kłaść na urządzeniu ciężkich przedmiotów, ponieważ może to spowodować jego uszkodzenie.
- Nie przesuwaj urządzenia, gdy jest ono włączone. Podczas przenoszenia urządzenia należy odłączyć je od zasilania i przytrzymać je u dołu.

Rozwiązywanie problemów

Jeśli urządzenie nie działa prawidłowo, należy zapoznać się z poniższą tabelą. Jeśli nadal nie możesz rozwiązać problemu, skontaktuj się z dostawcą/dostawcą usług.

Problemy	Możliwa przyczyna	Możliwe rozwiązanie
Maszyna nie zaczyna działać	Dzbanek nie jest prawidłowo umieszczony.	Sprawdź, czy dzbanek jest prawidłowo ustawiony.
	Przełącznik zasilania nie jest naciśnięty	Nacisnąć przycisk zasilania
Maszyna zatrzymuje się podczas pracy	Włącza się wbudowane urządzenie przeciążeniowe.	<ul style="list-style-type: none"> - Wyłącz urządzenie, naciskając przełącznik w trybie GOTOWOŚCI i odłączyć je od zasilania. - Pozostawić maszynę do ostygnięcia na około 30 minut, a następnie uruchomić ponownie.

Gwarancja

Każda wada bądź usterka powodująca niewłaściwe funkcjonowanie urządzenia, która ujawni się w ciągu jednego roku od daty zakupu, zostanie bezpłatnie usunięta lub urządzenie zostanie wymienione na nowe, o ile było użytkowane i konserwowane zgodnie z instrukcją obsługi i nie było wykorzystywane w niewłaściwy sposób lub niezgodnie z przeznaczeniem. Postanowienie to w żadnej mierze nie narusza innych praw użytkownika wynikających z przepisów prawa. W przypadku zgłoszenia urządzenia do naprawy lub wymiany w ramach gwarancji należy podać miejsce i datę zakupu urządzenia i dołączyć dowód zakupu (np. paragon). Zgodnie z naszą polityką ciągłego doskonalenia wyrobów zastrzegamy sobie prawo do wprowadzania bez uprzedzenia zmian w wyrobie, opakowaniu oraz danych technicznych podawanych w dokumentacji.

Wycofanie z użytkowania i ochrona środowiska

Pamiętaj!

Nie wyrzucaj zużytego sprzętu łącznie z innymi odpadami

Nie demontuj zużytych urządzeń zawierających niebezpieczne składniki na własną rękę!

Groź Ci za to kary grzywny!

Po zakończeniu eksploatacji produktu nie wolno gromadzić razem z odpadami komunalnymi, tylko należy odstawić do punktu odbioru odpadów elektrycznych i elektronicznych. Użytkownik ponosi odpowiedzialność za przekazanie wycofanego z użytkowania urządzenia do punktu gospodarowania odpadami. Nieprzestrzeganie tej zasady może być karane zgodnie z lokalnie obowiązującymi przepisami dotyczącymi gospodarowania odpadami. Jeśli urządzenie wycofane z użytkowania jest poprawnie odebrane jako osobny odpad, może zostać przetworzone i zutylizowane w sposób przyjazny dla środowiska, co zmniejsza negatywny wpływ na środowisko i zdrowie ludzi. Aby uzyskać więcej informacji dotyczących dostępnych usług w zakresie odbioru odpadów, należy skontaktować się z lokalną firmą odbierającą odpady.





Symbol przekreślonego kosza na śmieci oznacza, że tego produktu nie wolno wyrzucać do zwykłych pojemników na odpady.

Żywe urządzenia elektryczne i elektroniczne mogą zawierać niebezpieczne składniki np. rtęć, ołów, kadm lub freon. Jeśli tego typu substancje przedostaną się w sposób niekontrolowany do środowiska, spowodują skażenie wody i gleby, a także wpłyną niekorzystnie na zdrowie ludzi i zwierząt.

Właściwe postępowanie ze użytym sprzętem zapobiega potencjalnym negatywnym konsekwencjom dla środowiska naturalnego i ludzkiego zdrowia.

Jednocześnie oszczędzamy naturalne zasoby naszej Ziemi wykorzystując powtórnie surowce uzyskane z przetwarzania sprzętu.

FRANÇAIS

Cher client,

Merci d'avoir acheté cet appareil HENDI. Lisez attentivement ce manuel d'utilisation, en accordant une attention particulière aux réglementations de sécurité décrites ci-dessous, avant d'installer et d'utiliser cet appareil pour la première fois.

Consignes de sécurité

- Utilisez l'appareil uniquement pour l'usage prévu pour lequel il a été conçu, comme décrit dans ce manuel.
- Le fabricant n'est pas responsable des dommages causés par un fonctionnement incorrect et une utilisation incorrecte.
-  **DANGER ! RISQUE DE CHOC ÉLECTRIQUE!** N'essayez pas de réparer l'appareil vous-même. N'immergez pas les composants électriques de l'appareil dans de l'eau ou d'autres liquides. Ne tenez jamais l'appareil sous l'eau courante.
- **NE JAMAIS UTILISER UN APPAREIL ENDOMMAGÉ!** Vérifiez régulièrement que les connexions électriques et le cordon ne sont pas endommagés. Lorsqu'il est endommagé, débranchez l'appareil de l'alimentation électrique. Toute réparation ne doit être effectuée que par un fournisseur ou une personne qualifiée pour éviter tout danger ou blessure.
- **AVERTISSEMENT!** Lors du positionnement de l'appareil, acheminez le câble d'alimentation en toute sécurité si nécessaire pour éviter toute traction involontaire, tout dommage, tout contact avec la surface chauffante ou tout risque de trébuchement.
- **AVERTISSEMENT!** Tant que la prise est branchée, l'appareil est branché sur l'alimentation.
- **AVERTISSEMENT!** TOUJOURS éteindre l'appareil avant de le débrancher de l'alimentation électrique, du nettoyage, de l'entretien ou du stockage.
- Raccordez l'appareil à une prise électrique uniquement avec la tension et la fréquence mentionnées sur l'étiquette de l'appareil.
- Ne touchez pas la prise/les connexions électriques avec des mains mouillées ou humides.
- Tenez l'appareil et les prises/raccordements électriques à l'écart de l'eau et d'autres liquides. Si l'appareil tombe dans l'eau, retirez immédiatement les connexions de l'alimenta-

tion électrique. N'utilisez pas l'appareil tant qu'il n'a pas été vérifié par un technicien certifié. Le non-respect de ces instructions entraîne des risques mettant en jeu le pronostic vital.

- Branchez l'alimentation sur une prise électrique facilement accessible afin de pouvoir débrancher immédiatement l'appareil en cas d'urgence.
- Assurez-vous que le cordon n'entre pas en contact avec des objets tranchants ou chauds et tenez-le à l'écart du feu. Ne tirez jamais sur le cordon d'alimentation pour le débrancher de la prise, tirez toujours sur la prise à la place.
- Ne portez jamais l'appareil par son cordon.
- N'essayez jamais d'ouvrir vous-même le boîtier de l'appareil.
- N'insérez pas d'objets dans le boîtier de l'appareil.
- Ne laissez jamais l'appareil sans surveillance pendant l'utilisation.
- Cet appareil doit être utilisé par du personnel qualifié dans la cuisine du restaurant, dans les cantines ou au bar, etc.
- Cet appareil ne doit pas être utilisé par des personnes ayant des capacités physiques, sensorielles ou mentales réduites, ou par des personnes qui manquent d'expérience et de connaissances.
- Cet appareil ne doit en aucun cas être utilisé par des enfants.
- Gardez l'appareil et ses connexions électriques hors de portée des enfants.
- N'utilisez jamais d'accessoires ou d'autres dispositifs que ceux fournis avec l'appareil ou recommandés par le fabricant. Le non-respect de cette consigne peut présenter un risque pour la sécurité de l'utilisateur et endommager l'appareil. Utilisez uniquement des pièces et accessoires d'origine.
- N'utilisez pas cet appareil au moyen d'une minuterie externe ou d'un système de télécommande.
- Ne placez pas l'appareil sur un objet chauffant (essence, électrique, cuisinière à charbon, etc.).
- Ne couvrez pas l'appareil en fonctionnement.
- Ne placez aucun objet sur l'appareil.
- N'utilisez pas l'appareil à proximité de flammes nues, de matériaux explosifs ou inflammables. Utilisez toujours l'appareil sur une surface horizontale, stable, propre, résistante à la chaleur et sèche.
- L'appareil ne convient pas à une installation dans une zone où un jet d'eau pourrait être utilisé.
- Laissez un espace d'au moins 20 cm autour de l'appareil pour la ventilation pendant l'utilisation.
- **AVERTISSEMENT!** Veillez à ce que toutes les ouvertures de ventilation de l'appareil ne soient pas obstruées.

Instructions de sécurité spéciales

- Cet appareil n'est pas destiné à un usage domestique.
- **AVERTISSEMENT!** Manipuler les disques de coupe avec le plus grand soin. Porter des gants de protection (non fournis) si nécessaire.
- **AVERTISSEMENT!** TOUJOURS tenir les mains, les cheveux longs et les vêtements à l'écart des parties mobiles.
- Ne chargez pas trop d'ingrédients afin d'éviter le débordement des produits alimentaires.
- **AVERTISSEMENT!** Pendant le fonctionnement, tenir les mains et les ustensiles hors du récipient pour réduire le



risque de blessures graves et/ou d'endommagement du mélangeur.

- **AVERTISSEMENT ! LES LAMES SONT TRANCHANTES. GARDEZ LES MAINS À L'ÉCART !**
- N'utilisez pas l'appareil sans charge pour éviter une surchauffe.
- **ATTENTION ! TOUJOURS** éteindre la machine et débrancher l'alimentation électrique avant de toucher des pièces de moteur.
- **AVERTISSEMENT !** N'essayez pas de contourner le verrouillage de sécurité. L'appareil est équipé d'un verrouillage de sécurité pour empêcher l'utilisateur final de toucher les pièces mobiles.
- Si le cordon d'alimentation est endommagé, il doit être remplacé par le fabricant, son agent d'entretien ou des personnes qualifiées similaires afin d'éviter tout danger.
- **AVERTISSEMENT !** Cet appareil ne doit pas être installé là où le public y a accès.
- N'utilisez jamais cet appareil sans eau.
- **RISQUE D'ÉCLABOUSSURES !** Immergez lentement les aliments dans l'eau.
- **ATTENTION !** Ne pas remplir la charge au-delà du niveau MAX.
- **NE CONVIENT PAS À UNE UTILISATION CONTINUE !** N'utilisez pas l'appareil en continu pour éviter une surchauffe du moteur. Le temps de fonctionnement continu ne doit pas dépasser 5 minutes. Faites fonctionner à nouveau l'appareil après l'avoir refroidi.

Utilisation prévue

- Cet appareil est destiné à être utilisé pour des applications commerciales, par exemple dans les cuisines de restaurants, les cantines, les hôpitaux et dans les entreprises commerciales telles que les boulangeries, les boucheries, etc., mais pas pour la production de masse continue d'aliments.
- L'appareil est conçu pour mélanger les aliments. Toute autre utilisation peut endommager l'appareil ou causer des blessures corporelles.
- L'utilisation de l'appareil à toute autre fin sera considérée comme une mauvaise utilisation de l'appareil. L'utilisateur sera seul responsable de l'utilisation inappropriée de l'appareil.

Installation de mise à la terre

Cet appareil est classé en classe de **protection I** et doit être raccordé à une prise de terre de protection. La mise à la terre réduit le risque de choc électrique en fournissant un fil d'évacuation pour le courant électrique.

Cet appareil est équipé d'un cordon d'alimentation avec fiche de mise à la terre ou de connexions électriques avec fil de mise à la terre. Les connexions doivent être correctement installées et mises à la terre.

Principales parties du produit

(Fig. 1 à la page 3)

1. Capuchon du couvercle
2. Couvercle de la carafe
3. Jug
4. Ensemble lame
5. Base du moteur

6. Panneau de commande

Remarque : Le contenu de ce manuel s'applique à tous les éléments répertoriés, sauf indication contraire. L'apparence peut différer des illustrations illustrées.

Panneau de commande

(Fig. 2 à la page 4)

7. Interrupteur d'alimentation (ON/STATIONNE) : Appuyez sur pour mettre la machine sous tension ; appuyez de nouveau sur pour passer en mode veille
8. Contrôle de la vitesse : Sélectionnez puis appuyez sur à la vitesse souhaitée.
 - 8a. Faible
 - 8b. Moyen
 - 8c. Élevé
9. Minuterie : Sélectionnez puis appuyez sur jusqu'à l'heure souhaitée (30 s/45 s/90 s)
10. Bouton Impulsion : Mouvement d'impulsion à pleine vitesse. Appuyez sur le bouton et maintenez-le enfoncé pour le faire fonctionner, relâchez-le pour l'arrêter.
11. Écran de contrôle numérique

Pièces de rechange ou accessoires

(Fig. 3 à la page 4)

12. Poussoir

Schéma du circuit

(Fig. 3 à la page 4)

- A. Carte CEM
- B. Micro-interrupteur
- C. PCB principal

Diagramme éclaté avec liste de pièces

(Fig. 4 à la page 5)

N° de pièce	Nom de la pièce	Quantité
1	Capuchon	1
2	Couvercle de la carafe	1
3	Jug	1
4	Jeu de lames	1
5	Bague d'étanchéité de l'ensemble lame	1
6	Plaque fixe	1
7	Vis pour embrayage	1
8	Embrayage	1
9	Coussin de carafe	1
10	vis de montage	4
11	Boîtier supérieur	1
12	ensemble micro-interrupteur	1
13	Ensemble moteur	1
14	Boîtier inférieur	1
15	Cordon d'alimentation	1



16	Bol de déflecteur de vent	1
17	Poussoir	1
18	Panneau de commande	1
19	Afficher le PCB	1
20	Film de protection	1
21	PCB CEM	1
22	Vis pour carte électronique principale	4
23	PCB principal	1
24	Pieds en caoutchouc	4

Préparation avant utilisation

- Retirez tous les emballages et emballages de protection.
- Vérifiez que l'appareil est en bon état et avec tous les accessoires. En cas de livraison incomplète ou endommagée, veuillez contacter immédiatement le fournisseur. Dans ce cas, n'utilisez pas l'appareil.
- Nettoyez les accessoires et l'appareil avant utilisation (voir ==> Nettoyage et entretien).
- Assurez-vous que l'appareil est complètement sec.
- Placez l'appareil sur une surface horizontale, stable et résistante à la chaleur, sans risque d'éclaboussures d'eau.
- Conservez l'emballage si vous avez l'intention de stocker votre appareil à l'avenir.
- Conservez le manuel de l'utilisateur pour référence ultérieure.

REMARQUE ! En raison des résidus de fabrication, l'appareil peut émettre une légère odeur lors des premières utilisations. Ceci est normal et n'indique aucun défaut ou danger. Assurez-vous que l'appareil est bien ventilé.

Mode d'emploi

- REMARQUE !** Pour des raisons de sécurité, la machine ne peut commencer à fonctionner que lorsque la carafe est correctement installée sur le socle du moteur.
 - Vérifiez si la machine est en mode VEILLE.
 - Débranchez la machine, retirez la carafe du socle moteur.
 - Versez tous les ingrédients dans la carafe et fermez-la avec le couvercle de la carafe et placez correctement le couvercle en place.
 - Placez la carafe entière sur le socle moteur.
 - Branchez la fiche d'alimentation à une prise d'alimentation électrique appropriée.
 - Appuyez une fois sur l'interrupteur d'alimentation pour passer en mode VEILLE.
- Ensuite, appuyez à nouveau sur l'interrupteur d'alimentation pour mettre la machine sous tension et 20 (Remarque : la vitesse par défaut est de 20) s'affichera sur l'écran de commande numérique ou sélectionnez une vitesse appropriée en appuyant sur le bouton de commande de vitesse souhaité : **L** / **M** / s'affichera **H** ensuite sur l'écran de commande numérique correspondant.
- Sélectionnez l'heure de fonctionnement [30 s/45 s/90 s] en appuyant sur le bouton du minuteur. Le temps restant s'affiche sur l'écran de contrôle numérique. Une fois le temps défini écoulé, la machine s'arrête de fonctionner et passe en mode veille.

- Après utilisation, toujours mettre l'interrupteur d'alimentation en mode veille et débrancher la fiche de la prise électrique.

REMARQUE ! Le panneau de commande numérique dispose de 2 niveaux de luminosité. Lorsque vous appuyez sur , il sera plus lumineux. Sinon, il restera en mode de luminosité minimale.

Vitesse sélectionnée		Description
Bouton de contrôle de la vitesse	Faible vitesse (L)	Pour mélanger des liquides
	Vitesse moyenne (M) et élevée (H)	Pour mélanger les liquides et les ingrédients solides
Fonction Pulse		Pour écraser la glace ou de courts mouvements d'impulsion de puissance. Remarque : Utilisez la fonction d'impulsion pendant 1 à 2 secondes à chaque fois. Recommander environ plusieurs fois si nécessaire.

Remarques :

- Pour de meilleurs résultats lors du mélange d'aliments solides, ajoutez uniquement de petites portions successives, pas tous les ingrédients en même temps.
- Toujours commencer avec une vitesse inférieure (**L**). Si nécessaire, passer à la vitesse élevée (**H**) ou à la fonction « Impulsion » afin de ne pas bloquer l'ensemble de lame.
- N'utilisez pas cette machine pour mélanger des aliments durs, comme des noix.
- Ne remplissez pas de liquides au-dessus de la marque MAX. de la carafe.
- Les liquides à mélanger doivent être à température ambiante ou inférieure. Si vous souhaitez mélanger des liquides chauds, assurez-vous que le couvercle de la carafe est correctement en place et utilisez une vitesse faible pour le traitement. Risque de brûlures et attention.
- Évitez toute longue période de fonctionnement en raison du bruit fort qui pourrait nuire à l'audition.

Nettoyage et entretien

- ATTENTION !** Débranchez toujours l'appareil de l'alimentation et refroidissez-le avant de le ranger, de le nettoyer et de l'entretenir.
- N'utilisez pas de jet d'eau ou de nettoyeur à vapeur pour le nettoyage et ne poussez pas l'appareil sous l'eau, car les pièces risquent d'être mouillées et une décharge électrique pourrait en résulter.
- Si l'appareil n'est pas maintenu dans un bon état de propreté, cela peut nuire à sa durée de vie et entraîner une situation dangereuse.
- Les résidus alimentaires doivent être régulièrement nettoyés et retirés de l'appareil. Si l'appareil n'est pas nettoyé correctement, il réduira sa durée de vie et peut entraîner une situation dangereuse pendant l'utilisation.
- DANGER DE BLESSURE !** Il convient de prendre des précautions lors de la manipulation des lames coupantes tranchantes pendant le nettoyage.



Nettoyage

- Nettoyez la surface extérieure refroidie avec un chiffon ou une éponge légèrement humidifié avec une solution savonneuse douce.
- Pour des raisons d'hygiène, l'appareil doit être nettoyé avant et après utilisation.
- Éviter tout contact avec l'eau des composants électriques.
- Nettoyez l'intérieur du récipient avec un détergent non abrasif et rincez à l'eau propre.
- N'immergez jamais l'appareil dans de l'eau ou d'autres liquides.
- N'utilisez jamais d'agents nettoyants agressifs, d'éponges abrasives ou d'agents nettoyants contenant du chlore. N'utilisez pas de laine d'acier, d'ustensiles métalliques ou d'objets pointus ou tranchants pour le nettoyage. N'utilisez pas d'essence ou de solvants !
- Aucune pièce n'est lavable au lave-vaisselle.

Pièces	Comment nettoyer	Fréquence
Base du moteur	<ul style="list-style-type: none"> - Ne jamais immerger cette pièce dans de l'eau ou d'autres liquides. - À l'aide d'un chiffon humide avec un peu de détergent et d'eau, rincez, désinfectez et séchez soigneusement. 	Nettoyer après chaque utilisation
Carafe, couvercle de carafe et couvercle	<ul style="list-style-type: none"> - Nettoyez-le avec de l'eau et un peu de détergent doux. - Ensuite, rincer sous l'eau courante. - Sécher toutes les pièces avant de les réutiliser. 	
Ensemble lame	<p>AVERTISSEMENT ! Risque de blessure ! Faites très attention lors du nettoyage des lames.</p> <ul style="list-style-type: none"> - Nettoyez-le avec de l'eau et un peu de détergent doux. - Sécher toutes les pièces avant de les réutiliser. 	

Maintenance

- Vérifiez régulièrement le fonctionnement de l'appareil pour éviter les accidents graves.
- Si vous constatez que l'appareil ne fonctionne pas correctement ou qu'il y a un problème, arrêtez de l'utiliser, éteignez-le et contactez le fournisseur.
- Tous les travaux d'entretien, d'installation et de réparation doivent être effectués par des techniciens spécialisés et autorisés, ou recommandés par le fabricant.

Transport et stockage

- Avant de ranger l'appareil, assurez-vous toujours qu'il a été débranché de l'alimentation et complètement refroidi.
- Rangez l'appareil dans un endroit frais, propre et sec.
- Ne placez jamais d'objets lourds sur l'appareil, car cela pourrait l'endommager.
- Ne déplacez pas l'appareil lorsqu'il est en cours de fonctionnement. Débranchez l'appareil de l'alimentation électrique lorsque vous le déplacez et maintenez-le en bas.

Dépannage

Si l'appareil ne fonctionne pas correctement, consultez le tableau ci-dessous pour connaître la solution. Si vous ne parvenez toujours pas à résoudre le problème, veuillez contacter le fournisseur/prestataire de services.

Problèmes	Cause possible	Solution possible
La machine ne commence pas à fonctionner	La carafe n'est pas placée correctement.	Vérifiez que la carafe est correctement réglée.
	L'interrupteur d'alimentation n'est pas enfoncé	Appuyez sur l'interrupteur d'alimentation
La machine s'arrête pendant le fonctionnement	Le dispositif de surcharge intégré s'active.	<ul style="list-style-type: none"> - Éteignez la machine en appuyant sur le commutateur en mode VEILLE et débranchez la machine. - Laisser la machine refroidir pendant environ 30 minutes, puis recommencer.

Garantie

Tout défaut affectant le fonctionnement de l'appareil qui devient apparent dans l'année suivant l'achat sera réparé ou remplacé gratuitement à condition que l'appareil ait été utilisé et entretenu conformément aux instructions et qu'il n'ait pas été utilisé de manière abusive ou incorrecte de quelque manière que ce soit. Vos droits statutaires ne sont pas affectés. Si l'appareil est revendiqué sous garantie, indiquez où et quand il a été acheté et incluez une preuve d'achat (par ex., reçu). Conformément à notre politique de développement continu des produits, nous nous réservons le droit de modifier les spécifications du produit, de l'emballage et de la documentation sans préavis.

Mise au rebut et environnement



Lors de la mise hors service de l'appareil, le produit ne doit pas être mis au rebut avec d'autres déchets ménagers. Au lieu de cela, il est de votre responsabilité de jeter vos déchets en les remettant à un point de collecte désigné.

Le non-respect de cette règle peut être sanctionné conformément aux réglementations applicables en matière d'élimination des déchets. La collecte et le recyclage séparés de vos déchets au moment de leur élimination contribueront à préserver les ressources naturelles et à garantir qu'ils sont recyclés d'une manière qui protège la santé humaine et l'environnement.

Pour plus d'informations sur l'endroit où vous pouvez déposer vos déchets pour recyclage, veuillez contacter votre entreprise locale de collecte des déchets. Les fabricants et les importateurs ne sont pas responsables du recyclage, du traitement et de l'élimination écologique, que ce soit directement ou par le biais d'un système public.



Gentile cliente,

Grazie per aver acquistato questo elettrodomestico HENDI. Prima di installare e utilizzare questo apparecchio per la prima volta, leggere attentamente il presente manuale d'uso, prestando particolare attenzione alle norme di sicurezza descritte di seguito.

Istruzioni di sicurezza

- Utilizzare l'apparecchiatura solo per lo scopo per cui è stata progettata, come descritto nel presente manuale.
- Il produttore non è responsabile per eventuali danni causati da un funzionamento errato e da un uso improprio.



PERICOLO! RISCHIO DI SCOSSE ELETTRICHE! Non

- tentare di riparare l'apparecchiatura da soli. Non immergere le parti elettriche dell'apparecchiatura in acqua o altri liquidi. Non tenere mai l'apparecchiatura sotto l'acqua corrente.
- **NON UTILIZZARE MAI UN APPARECCHIO DANNEGGIATO!** Controllare regolarmente che i collegamenti elettrici e il cavo non presentino danni. Se danneggiato, scollegare l'apparecchiatura dall'alimentazione. Eventuali riparazioni devono essere eseguite solo da un fornitore o da una persona qualificata per evitare pericoli o lesioni.
- **AVVERTENZA!** Quando si posiziona l'apparecchiatura, intradare il cavo di alimentazione in modo sicuro, se necessario, per evitare di tirare involontariamente, danneggiarsi, venire a contatto con la superficie di riscaldamento o causare un pericolo di inciampo.
- **AVVERTENZA!** Finché la spina è nella presa, l'apparecchiatura è collegata all'alimentazione.
- **AVVERTENZA!** Spegnerne SEMPRE l'apparecchiatura prima di scollegarla dall'alimentazione, dalla pulizia, dalla manutenzione o dalla conservazione.
- Collegare l'apparecchiatura solo a una presa elettrica con la tensione e la frequenza indicate sull'etichetta dell'apparecchiatura.
- Non toccare la spina/i collegamenti elettrici con le mani bagnate o umide.
- Tenere l'apparecchiatura e la spina/le connessioni elettriche lontane dall'acqua e da altri liquidi. Se l'apparecchiatura cade in acqua, rimuovere immediatamente i collegamenti dell'alimentazione. Non utilizzare l'apparecchiatura finché non è stata controllata da un tecnico certificato. La mancata osservanza di queste istruzioni causerà rischi potenzialmente letali.
- Collegare l'alimentatore a una presa elettrica facilmente accessibile in modo da poter scollegare immediatamente l'apparecchiatura in caso di emergenza.
- Assicurarsi che il cavo non entri in contatto con oggetti affilati o caldi e tenerlo lontano da fiamme libere. Non tirare mai il cavo di alimentazione per scollegarlo dalla presa, tirare sempre la spina.
- Non trasportare mai l'apparecchiatura per il cavo.
- Non tentare mai di aprire autonomamente l'alloggiamento dell'apparecchiatura.
- Non inserire oggetti nell'alloggiamento dell'apparecchiatura.
- Non lasciare mai l'apparecchiatura incustodita durante l'uso.

- Questo apparecchio deve essere utilizzato da personale qualificato in cucina del ristorante, mense o personale del bar, ecc.
- Questo apparecchio non deve essere utilizzato da persone con ridotte capacità fisiche, sensoriali o mentali o da persone che non hanno esperienza e conoscenza.
- Questo apparecchio non deve mai essere utilizzato dai bambini.
- Tenere l'apparecchiatura e i relativi collegamenti elettrici fuori dalla portata dei bambini.
- Non utilizzare mai accessori o altri dispositivi diversi da quelli forniti con l'apparecchiatura o raccomandati dal produttore. La mancata osservanza di questa indicazione potrebbe rappresentare un rischio per la sicurezza dell'utente e danneggiare l'apparecchiatura. Utilizzare solo parti e accessori originali.
- Non utilizzare l'apparecchiatura mediante un timer esterno o un sistema di controllo remoto.
- Non posizionare l'apparecchiatura su un oggetto riscaldante (benzina, elettrica, cucina a carbone, ecc.).
- Non coprire l'apparecchiatura in funzione.
- Non posizionare oggetti sopra l'apparecchiatura.
- Non utilizzare l'apparecchiatura in prossimità di fiamme libere, materiali esplosivi o infiammabili. Utilizzare sempre l'apparecchiatura su una superficie orizzontale, stabile, pulita, resistente al calore e asciutta.
- L'apparecchiatura non è adatta per l'installazione in un'area in cui è possibile utilizzare un getto d'acqua.
- Lasciare uno spazio di almeno 20 cm intorno all'apparecchiatura per la ventilazione durante l'uso.
- **AVVERTENZA!** Mantenere tutte le aperture di ventilazione dell'apparecchiatura libere da ostruzioni.

Istruzioni di sicurezza speciali

- Questo apparecchio non è destinato all'uso domestico.
- **AVVERTENZA!** Prestare molta attenzione quando si maneggiano i dischi di taglio. Indossare guanti protettivi (non forniti) se necessario.
- **AVVERTENZA!** Tenere SEMPRE mani, capelli lunghi e indumenti lontani dalle parti mobili.
- Non caricare troppi ingredienti per evitare il traboccamento dei prodotti alimentari.
- **AVVERTENZA!** Durante il funzionamento, tenere mani e utensili fuori dal contenitore per ridurre il rischio di gravi lesioni personali e/o danni al frullatore.
- **AVVERTENZA! LE LAME SONO AFFILATE. TENERE LE MANI LONTANE!**
- Non utilizzare l'apparecchiatura senza carico per evitare il surriscaldamento.
- **ATTENZIONE!** Spegnerne SEMPRE la macchina e scollegare l'alimentazione prima di toccare qualsiasi parte del motore.
- **AVVERTENZA!** Non tentare di bypassare l'interblocco di sicurezza. L'apparecchiatura è dotata di un interblocco di sicurezza per impedire all'utente finale di toccare le parti in movimento.
- Se il cavo di alimentazione è danneggiato, deve essere sostituito dal produttore, dal suo agente di assistenza o da persone qualificate in modo analogo per evitare pericoli.
- **AVVERTENZA!** Questo apparecchio non deve essere installato dove il pubblico ha accesso.
- Non utilizzare mai questo apparecchio senza acqua.
- **RISCHIO DI SCHIZZI!** Immergere lentamente il cibo nell'acqua.



- **ATTENZIONE!** Non riempire il carico oltre il livello MAX.
- **NON ADATTO ALL'USO CONTINUO!** Non azionare continuamente l'apparecchiatura per evitare il surriscaldamento del motore. Il tempo di funzionamento continuo non deve superare i 5 minuti. Azionare nuovamente l'apparecchiatura dopo che è stata raffreddata.

Uso previsto

- Questo apparecchio è destinato ad essere utilizzato per applicazioni commerciali, ad esempio nelle cucine di ristoranti, mense, ospedali e in imprese commerciali come panetterie, maccherie, ecc., ma non per la produzione di massa continua di alimenti.
- L'apparecchiatura è progettata per miscelare e miscelare gli alimenti. Qualsiasi altro utilizzo può causare danni all'apparecchiatura o lesioni personali.
- Il funzionamento dell'apparecchiatura per qualsiasi altro scopo deve essere considerato un uso improprio del dispositivo. L'utente sarà l'unico responsabile per l'uso improprio del dispositivo.

Installazione di messa a terra

Questa apparecchiatura è classificata come classe di **protezione I** e deve essere collegata a una messa a terra di protezione. La messa a terra riduce il rischio di scosse elettriche fornendo un filo di fuga per la corrente elettrica.

Questo apparecchio è dotato di un cavo di alimentazione con spina di messa a terra o di collegamenti elettrici con filo di messa a terra. I collegamenti devono essere installati e messi a terra correttamente.

Parti principali del prodotto

(Fig. 1 a pagina 3)

1. Cappuccio di copertura
2. Coperchio caraffa
3. Caraffa
4. Gruppo lame
5. Base motore
6. Pannello di controllo

Nota: Il contenuto di questo manuale si applica a tutti gli elementi elencati, salvo diversamente specificato. L'aspetto può variare rispetto alle illustrazioni mostrate.

Pannello di controllo

(Fig. 2 a pagina 4)

7. Interruttore di alimentazione (ON/STANDBY): Premere per accendere la macchina; premere nuovamente per passare alla modalità STANDBY
8. Controllo della velocità: Selezionare e premere fino alla velocità desiderata.
 - 8a. Basso
 - 8b. Medio
 - 8c. Alto
9. Timer: Selezionare e premere fino al tempo desiderato (30 / 45 / 90 s)
10. Pulsante Pulse: Movimento ad impulso a piena velocità. Tenere premuto per azionare, rilasciare il pulsante per arrestare.
11. Display di controllo digitale

Ricambi o accessori

(Fig. 3 a pagina 4)

12. Spingitore

Diagramma del circuito

(Fig. 3 a pagina 4)

- A. Scheda EMC
- B. Microinterruttore
- C. PCB principale

Diagramma esploso con elenco delle parti

(Fig. 4 a pagina 5)

Codice	Nome parte	Quantità
1	Coperchio del tappo	1
2	Coperchio caraffa	1
3	Caraffa	1
4	Set di lame	1
5	Anello di tenuta del gruppo lame	1
6	Piastra fissa	1
7	Vite per frizione	1
8	Frizione	1
9	Cuscinetto per caraffa	1
10	vite di montaggio	4
11	Alloggiamento superiore	1
12	gruppo microinterruttore	1
13	Gruppo motore	1
14	Alloggiamento inferiore	1
15	Cavo di alimentazione	1
16	Ciotola deflettore antivento	1
17	Spingitore	1
18	Pannello di controllo	1
19	PCB del display	1
20	Pellicola di protezione	1
21	PCB EMC	1
22	Vite per PCB principale	4
23	PCB principale	1
24	Piedini in gomma	4

Preparazione prima dell'uso

- Rimuovere tutte le confezioni protettive e l'involucro.
- Verificare che il dispositivo sia in buone condizioni e con tutti gli accessori. In caso di consegna incompleta o danneggiata, contattare immediatamente il fornitore. In questo caso, non utilizzare il dispositivo.
- Pulire gli accessori e l'apparecchiatura prima dell'uso (vedere ==> Pulizia e manutenzione).
- Assicurarsi che l'apparecchiatura sia completamente asciutta.



- Posizionare l'apparecchiatura su una superficie orizzontale, stabile e resistente al calore, sicura contro gli schizzi d'acqua.
- Conservare la confezione se si intende conservare l'apparecchiatura in futuro.
- Conservare il manuale utente per riferimento futuro.

NOTA! A causa dei residui di produzione, l'apparecchiatura può emettere un odore leggero durante i primi utilizzi. Ciò è normale e non indica alcun difetto o pericolo. Assicurarsi che l'apparecchiatura sia ben ventilata.

Istruzioni operative

- **NOTA!** Per motivi di sicurezza, la macchina può iniziare a funzionare solo con la caraffa installata correttamente sulla base motore.
 - Controllare se la macchina è in modalità STANDBY.
 - Scollegare la macchina, estrarre la caraffa dalla base motore.
 - Versare tutti gli ingredienti nella caraffa e chiuderla con il coperchio della caraffa e posizionare correttamente il coperchio.
 - Posizionare l'intera caraffa sulla base motore.
 - Collegare la spina di alimentazione a una presa di alimentazione elettrica idonea.
 - Premere una volta l'interruttore di alimentazione per entrare in modalità STANDBY.
- Quindi, premere nuovamente l'interruttore di alimentazione per accendere la macchina e 20 (Nota: la velocità predefinita è 20) verrà visualizzata sul display del controllo digitale o selezionare una velocità adeguata premendo il pulsante di controllo della velocità desiderato: **L** / **M** / **H** verrà quindi visualizzata sul display del controllo digitale in modo corrispondente.
- Selezionare il tempo di funzionamento (30s / 45s / 90s) premendo il tasto timer. Il tempo rimanente verrà visualizzato sul display del controllo digitale. Una volta trascorso il tempo impostato, la macchina interromperà il funzionamento e passerà alla modalità STANDBY.
 - Dopo l'uso, premere sempre l'interruttore di alimentazione in modalità STANDBY e scollegare la spina dalla presa elettrica.

NOTA! Il pannello di controllo digitale ha 2 livelli di luminosità. Quando si preme, sarà più luminoso. In caso contrario, rimarrà in modalità luminosità minima.

Velocità selezionata		Descrizione
Pulsante di controllo della velocità	Bassa velocità (L)	Per la miscelazione di liquidi
	Velocità media (M) e alta (H)	Per miscelare liquidi e ingredienti solidi
Funzione Pulse		Per la frantumazione del ghiaccio o brevi movimenti di impulso di potenza. Nota: Utilizzare la funzione impulsi per 1 ~ 2 secondi ogni volta. Ripetuto più volte, se necessario.

Osservazioni:

1. Per ottenere i migliori risultati nella miscelazione di alimenti solidi, aggiungere solo piccole porzioni in successione, non tutti gli ingredienti contemporaneamente.
2. Iniziare sempre con una velocità inferiore (**L**). Se necessario, passare alla velocità alta (**H**) o alla funzione "Spingi", in modo da non inceppare il gruppo lame.
3. Non utilizzare questa macchina per miscelare alimenti duri, come le noci.
4. Non riempire i liquidi al di sopra del contrassegno MAX della caraffa.
5. I liquidi da miscelare devono essere a temperatura ambiente o inferiore. Se si desidera miscelare liquidi caldi, assicurarsi che il coperchio della caraffa sia correttamente in posizione e utilizzare una velocità ridotta per la lavorazione. Rischio di ustioni e attenzione.
6. Evitare lunghi periodi di funzionamento a causa del forte rumore che può danneggiare l'udito.

Pulizia e manutenzione

- **ATTENZIONE!** Scollegare sempre l'apparecchiatura dall'alimentazione e raffreddarla prima di riporla, pulirla e sottoporla a manutenzione.
- Non utilizzare getti d'acqua o scovolino per la pulizia e non spingere l'apparecchiatura sotto l'acqua, in quanto le parti si bagnano e potrebbero verificarsi scosse elettriche.
- Se l'apparecchiatura non viene mantenuta in un buon stato di pulizia, ciò può influire negativamente sulla durata dell'apparecchiatura e causare una situazione pericolosa.
- I residui di cibo devono essere regolarmente puliti e rimossi dall'apparecchiatura. Se l'apparecchiatura non viene pulita correttamente, ridurrà la sua durata e potrebbe causare condizioni pericolose durante l'uso.
- **PERICOLO DI LESIONI!** Prestare attenzione quando si maneggiano le lame taglienti durante la pulizia.

Pulizia

- Pulire le superficie esterna raffreddata con un panno o una spugna leggermente inumidita con una soluzione detergente delicata.
- Per motivi di igiene, l'apparecchiatura deve essere pulita prima e dopo l'uso.
- Evitare che l'acqua entri in contatto con i componenti elettrici.
- Pulire l'interno del contenitore con un detergente non abrasivo e sciacquare con acqua pulita.
- Non immergere mai l'apparecchiatura in acqua o altri liquidi.
- Non utilizzare mai detersivi aggressivi, spugne abrasive o detersivi contenenti cloro. Non utilizzare lana d'acciaio, utensili metallici o oggetti appuntiti o appuntiti per la pulizia. Non utilizzare benzina o solventi!
- Nessuna parte può essere lavata in lavastoviglie.



Parti	Come pulire	Frequenza
Base motore	<ul style="list-style-type: none"> - Non immergere mai questa parte in acqua o altri liquidi. - Utilizzando un panno umido con un po' di detersivo e acqua, sciacquare, sanificare e asciugare accuratamente. 	Pulire dopo ogni utilizzo
Caraffa, coperchio della caraffa e tappo di copertura	<ul style="list-style-type: none"> - Puliscila con un po' d'acqua e un po' di detersivo delicato. - Quindi, risciacquare sotto acqua corrente. - Asciugare tutte le parti prima di riutilizzarle. 	
Gruppo lame	<ul style="list-style-type: none"> - AVVERTENZA! Rischio di lesioni! Prestare molta attenzione durante la pulizia delle lame. - Puliscila con un po' d'acqua e un po' di detersivo delicato. - Asciugare tutte le parti prima di riutilizzarle. 	

Risoluzione dei problemi

Se l'apparecchiatura non funziona correttamente, controllare la soluzione nella tabella seguente. Se il problema persiste, contattare il fornitore/fornitore di servizi.

Problemi	Possibile causa	Possibile soluzione
La macchina non inizia a funzionare	La caraffa non è posizionata correttamente.	Verificare che la caraffa sia impostata correttamente.
	L'interruttore di alimentazione non è premuto	Premere l'interruttore di alimentazione
La macchina si arresta durante il funzionamento	Il dispositivo di sovraccarico integrato si attiva.	<ul style="list-style-type: none"> - Spegnerla la macchina premendo l'interruttore in modalità STANDBY e scollegare la macchina. - Lasciare raffreddare la macchina per circa 30 minuti e poi ricominciare.

Manutenzione

- Controllare regolarmente il funzionamento dell'apparecchiatura per evitare gravi incidenti.
- Se si nota che l'apparecchiatura non funziona correttamente o che c'è un problema, smettere di usarla, spegnerla e contattare il fornitore.
- Tutti i lavori di manutenzione, installazione e riparazione devono essere eseguiti da tecnici specializzati e autorizzati o raccomandati dal produttore.

Trasporto e stoccaggio

- Prima della conservazione, assicurarsi sempre che l'apparecchiatura sia stata scollegata dall'alimentazione e completamente raffreddata.
- Conservare l'apparecchiatura in un luogo fresco, pulito e asciutto.
- Non posizionare mai oggetti pesanti sull'apparecchiatura, in quanto potrebbero danneggiarla.
- Non spostare l'apparecchiatura mentre è in funzione. Scollegare l'apparecchiatura dall'alimentazione elettrica durante lo spostamento e tenerla in basso.

Garanzia

Qualsiasi difetto che comprometta la funzionalità dell'apparecchiatura che diventi evidente entro un anno dall'acquisto sarà riparato mediante riparazione o sostituzione gratuita, a condizione che l'apparecchiatura sia stata utilizzata e sottoposta a manutenzione in conformità alle istruzioni e non sia stata in alcun modo abusata o utilizzata in modo improprio. I Suoi diritti legali non sono compromessi. Se l'apparecchiatura è richiesta in garanzia, indicare dove e quando è stata acquistata e includere la prova di acquisto (ad es. ricevuta).

In linea con la nostra politica di sviluppo continuo del prodotto, ci riserviamo il diritto di modificare le specifiche del prodotto, dell'imballaggio e della documentazione senza preavviso.

Smaltimento e ambiente



Durante lo smantellamento dell'apparecchiatura, il prodotto non deve essere smaltito con altri rifiuti domestici. Al contrario, è responsabilità dell'utente smaltire le apparecchiature di scarto consegnandole a un punto di raccolta designato.

La mancata osservanza di questa regola può essere penalizzata in conformità con le normative applicabili sullo smaltimento dei rifiuti. La raccolta e il riciclaggio separati delle apparecchiature di scarto al momento dello smaltimento contribuiranno a preservare le risorse naturali e a garantire che vengano riciclate in modo da proteggere la salute umana e l'ambiente.

Per ulteriori informazioni su dove è possibile depositare i rifiuti per il riciclaggio, contattare la società locale di raccolta rifiuti. I produttori e gli importatori non si assumono alcuna responsabilità per il riciclaggio, il trattamento e lo smaltimento ecologico, né direttamente né tramite un sistema pubblico.



Stimate client,

Vă mulțumim pentru achiziționarea acestui aparat electrocasnic HENDI. Citiți cu atenție acest manual de utilizare, acordând o atenție deosebită reglementărilor de siguranță evidențiate mai jos, înainte de a instala și utiliza acest aparat pentru prima dată.

Instrucțiuni de siguranță

- Utilizați aparatul numai în scopul pentru care a fost conceput, conform descrierii din acest manual.
- Producătorul nu este răspunzător pentru nicio daună cauzată de funcționarea incorectă și utilizarea necorespunzătoare.
-  **PERICOL! RISC DE ELECTROCUTARE!** Nu încercați să reparați aparatul singur. Nu scufundați componentele electrice ale aparatului în apă sau în alte lichide. Nu țineți niciodată aparatul sub jet de apă.
- **NU UTILIZAȚI NICIODATĂ UN APARAT DETERIORAT!** Verificați periodic conexiunile electrice și cablul pentru a depista eventualele deteriorări. Dacă este deteriorat, deconectați aparatul de la sursa de alimentare. Orice reparații trebuie efectuate numai de către un furnizor sau o persoană calificată pentru a evita pericolul sau vătămarea.
- **AVERTISMENT!** Când poziționați aparatul, direcționați cablul de alimentare în siguranță, dacă este necesar, pentru a evita tragerea accidentală, deteriorarea, contactul cu suprafața de încălzire sau riscul de împiedicare.
- **AVERTISMENT!** Atât timp cât ștecherul este în priză, aparatul este conectat la sursa de alimentare.
- **AVERTISMENT!** Oprii ÎNTOTDEAUNA aparatul înainte de a-l deconecta de la sursa de alimentare, curățare, întreținere sau depozitare.
- Conectați aparatul la o priză electrică numai cu tensiunea și frecvența menționate pe eticheta aparatului.
- Nu atingeți ștecherul/conexiunile electrice cu mâinile umede sau umede.
- Țineți aparatul și ștecherul/conexiunile la distanță de apă și alte lichide. Dacă aparatul cade în apă, scoateți imediat conexiunile sursei de alimentare. Nu utilizați aparatul până când nu a fost verificat de un tehnician certificat. Nerespectarea acestor instrucțiuni va cauza riscuri care pun viața în pericol.
- Conectați sursa de alimentare la o priză electrică ușor accesibilă, astfel încât să puteți deconecta imediat aparatul în caz de urgență.
- Asigurați-vă că cablul nu intră în contact cu obiecte ascuțite sau fierbinți și țineți-l la distanță de foc deschis. Nu trageți niciodată de cablul de alimentare pentru a-l scoate din priză, trageți întotdeauna de fișă.
- Nu transportați niciodată aparatul de cablu.
- Nu încercați niciodată să deschideți singur carcasa aparatului.
- Nu introduceți obiecte în carcasa aparatului.
- Nu lăsați niciodată aparatul nesupravegheat în timpul utilizării.
- Acest aparat trebuie utilizat de personal instruit în bucătăria restaurantului, cantinelor sau barului etc.
- Acest aparat nu trebuie utilizat de persoane cu capacități fizice, senzoriale sau mentale reduse sau de persoane care nu au experiență și cunoștințe suficiente.

- Acest aparat nu trebuie utilizat de copii în niciun caz.
- Nu lăsați aparatul și conexiunile sale electrice la îndemâna copiilor.
- Nu utilizați niciodată accesorii sau alte dispozitive suplimentare în afară de cele furnizate împreună cu aparatul sau recomandate de producător. Nerespectarea acestei instrucțiuni poate reprezenta un risc pentru utilizator și poate deteriora aparatul. Utilizați numai piese și accesorii originale.
- Nu utilizați acest aparat cu ajutorul unui cronometru extern sau al unui sistem de telecomandă.
- Nu așezați aparatul pe un obiect de încălzire (benzină, electrică, aragaz cu cărbune etc.).
- Nu acoperiți aparatul în timpul funcționării.
- Nu așezați obiecte pe aparat.
- Nu utilizați aparatul în apropierea flăcărilor deschise, a materialelor explozive sau inflamabile. Utilizați întotdeauna aparatul pe o suprafață orizontală, stabilă, curată, rezistentă la căldură și uscată.
- Aparatul nu poate fi instalat într-o zonă în care poate fi utilizat un jet de apă.
- Lăsați un spațiu de cel puțin 20 cm în jurul aparatului pentru ventilare în timpul utilizării.
- **AVERTISMENT!** Păstrați toate orificiile de ventilație de pe aparat ferite de obstrucții.

Instrucțiuni speciale privind siguranța

- Acest aparat nu este destinat uzului casnic.
- **AVERTISMENT!** Aveți mare grijă când manipulați discurile de tăiere. Dacă este necesar, purtați mănuși de protecție (nefurnizate).
- **AVERTISMENT!** Țineți ÎNTOTDEAUNA mâinile, părul lung și îmbrăcămintea departe de părțile mobile.
- Nu încărcați prea multe ingrediente pentru a preveni revărsarea alimentelor.
- **AVERTISMENT!** În timpul funcționării, țineți mâinile și ustensilele departe de recipient pentru a reduce riscul de vătămare corporală gravă și/sau de deteriorare a blenderului.
- **AVERTISMENT! LAMELE SUNT ASCUȚITE. ȚINEȚI MĂINILE LA DISTANȚĂ!**
- Nu utilizați aparatul fără sarcină pentru a preveni supraîncălzirea.
- **ATENȚIE!** Oprii ÎNTOTDEAUNA mașina și deconectați sursa de alimentare înainte de a atinge orice piese ale motorului.
- **AVERTISMENT!** Nu încercați să ocoliți sistemul de siguranță. Aparatul este echipat cu un dispozitiv de blocare de siguranță pentru a împiedica utilizatorul final să atingă piesele mobile.
- În cazul în care cablul de alimentare este deteriorat, acesta trebuie înlocuit de producător, de agentul său de service sau de persoane cu o calificare similară pentru a evita orice pericol.
- **AVERTISMENT!** Acest aparat nu trebuie instalat în locuri în care publicul are acces.
- Nu utilizați niciodată acest aparat fără apă.
- **RISC DE STROPIRE!** Scufundați încet alimentele în apă.
- **ATENȚIE!** Nu umpleți încărcătura peste nivelul MAX.
- **NU ESTE ADECVAT PENTRU UTILIZAREA CONTINUĂ!** Nu utilizați continuu aparatul pentru a evita supraîncălzirea motorului. Timpul de funcționare continuă nu trebuie să depășească 5 minute. Puneți din nou în funcțiune aparatul după ce acesta a fost răcit.



Domeniu de utilizare

- Acest aparat este destinat utilizării pentru aplicații comerciale, de exemplu în bucătăriile restaurantelor, cantinelor, spitalelor și întreprinderilor comerciale, cum ar fi brutăriile, butgăriile etc., dar nu și pentru producția continuă în masă de alimente.
- Aparatul este conceput pentru amestecarea și amestecarea alimentelor. Orice altă utilizare poate duce la deteriorarea aparatului sau la vătămare corporală.
- Utilizarea aparatului în orice alt scop va fi considerată o utilizare incorectă a dispozitivului. Utilizatorul va fi singurul responsabil pentru utilizarea necorespunzătoare a dispozitivului.

Instalarea Împământării

Acest aparat este clasificat ca fiind din clasa de **protecție I** și trebuie conectat la o împământare de protecție. Împământarea reduce riscul de electrocutare prin asigurarea unui fir de evacuare pentru curentul electric.

Acest aparat este dotat cu un cablu de alimentare cu ștecăr cu împământare sau conexiuni electrice cu cablu de împământare. Conexiunile trebuie instalate și împământate corespunzător.

Principalele componente ale produsului

(Fig. 1 de la pagina 3)

1. Capac capac
2. Capac carafă
3. Cană
4. Ansamblu lamă
5. Bază motor
6. Panou de comandă

Observație: Conținutul acestui manual se aplică tuturor articolelor listate, cu excepția cazului în care se specifică altfel. Aspectul poate varia față de ilustrațiile prezentate.

Panou de comandă

(Fig. 2 de la pagina 4)

7. Comutator de alimentare (PORNIT/PIESĂ): Apăsăți pentru a PORNI mașina; Apăsăți din nou pentru a comuta în modul STANDBY
8. Controlul vitezei: Selectați și apoi apăsați la viteza dorită.
 - 8a. Scăzut
 - 8b. Mediu
 - 8c. Ridicat
9. Temporizator: Selectați și apoi apăsați până la ora dorită (30s / 45s / 90s)
10. Butonul Puls: Mișcare impuls la viteză maximă. Apăsăți lung pentru a opera, eliberați butonul pentru a opri.
11. Afișaj de control digital

Piese de schimb sau accesorii

(Fig. 3 de la pagina 4)

12. Împingător

Diagrama circuitului

(Fig. 3 de la pagina 4)

- A. Placă CEM
- B. Micro-comutator
- C. PCB principal

Diagramă Explodată cu listă de piese

(Fig. 4 de la pagina 5)

Partea nr.	Nume piesă	Cantitate
1	Capac capac	1
2	Capac carafă	1
3	Cană	1
4	Set lamă	1
5	Inelul de etanșare al ansamblului lamei	1
6	Placă fixă	1
7	Șurub pentru ambreiaj	1
8	Ambreiaj	1
9	Disc pentru câni	1
10	șurub de montare	4
11	Carcasă superioară	1
12	ansamblu micro-comutator	1
13	Ansamblu motor	1
14	Carcasă inferioară	1
15	Cablu de alimentare	1
16	Bol deflector de vânt	1
17	Împingător	1
18	Panou de comandă	1
19	Afișare PCB	1
20	Folie de protecție	1
21	PCB EMC	1
22	Șurub pentru PCB principal	4
23	PCB principal	1
24	Picioare din cauciuc	4

Pregătirea înainte de utilizare

- Îndepărtați toate ambalajele și ambalajele de protecție.
 - Verificați dacă dispozitivul este în stare bună și dacă are toate accesoriile. În cazul unei livrări incomplete sau deteriorate, vă rugăm să contactați imediat furnizorul. În acest caz, nu utilizați dispozitivul.
 - Curățați accesoriile și aparatul înainte de utilizare (Consultați ==> Curățare și întreținere).
 - Asigurați-vă că aparatul este complet uscat.
 - Puneți aparatul pe o suprafață orizontală, stabilă și rezistentă la căldură, care este sigură împotriva stropirii cu apă.
 - Păstrați ambalajul dacă intenționați să depozitați aparatul pe viitor.
 - Păstrați manualul utilizatorului pentru referințe ulterioare.
- NOTĂ!** Din cauza reziduurilor rezultate din fabricație, aparatul poate emite un miros ușor în timpul primelor câteva utilizări. Acest lucru este normal și nu indică niciun defect sau pericol. Asigurați-vă că aparatul este bine aerisit.



Instrucțiuni de utilizare

- **NOTĂ!** Din motive de siguranță, mașina poate începe să funcționeze numai cu cana montată corect pe baza motorului.
- Verificați dacă mașina este în modul STANDBY.
- Scoateți mașina din priză, scoateți cana din baza motorului.
- Turnați toate ingredientele în cană și închideți-o cu capacul acesteia și puneți capacul capacului corect în poziție.
- Puneți întreaga cană pe baza motorului.
- Conectați ștecherul la o priză de alimentare electrică adecvată.
- Apăsăți o dată comutatorul de alimentare pentru a intra în modul STANDBY.
- Apoi, apăsați din nou comutatorul de alimentare pentru a PORNI mașina și 20 (Notă: viteza implicită este 20) va fi afișată pe afișajul de control digital sau selectați o viteză adecvată prin apăsarea butonului de control al vitezei dorite: **L / P / H** va fi afișată corespunzător pe afișajul de control digital.
- Selectați ora de funcționare (30s / 45s / 90s) apăsând butonul cronometrului. Timpul rămas va fi afișat pe afișajul de control digital. După ce timpul setat a trecut, mașina va opri funcționarea și va intra în modul STANDBY.
- După utilizare, apăsați întotdeauna comutatorul de alimentare în modul STANDBY și deconectați fișa de la priza electrică.

NOTĂ! Panoul de control digital are 2 niveluri pentru luminozitate. Când apăsați, va fi mai luminos. În caz contrar, acesta va rămâne în modul luminozitate minimă.

Viteză selectată		Descriere
Buton de control al vitezei	Viteză mică (L)	Pentru amestecarea lichidelor
	Viteză medie (P) și mare (H)	Pentru amestecarea lichidelor și ingredientelor solide
Funcție puls		Pentru zdrobirea gheții sau mișcări scurte ale impulsurilor de putere. Notă: Utilizați funcția de pulsare timp de 1 - 2 secunde de fiecare dată. Se repetă de aproximativ câteva ori, dacă este necesar.

Observații:

1. Pentru cele mai bune rezultate la amestecarea alimentelor solide, adăugați porții mici în succesiune, nu toate ingredientele în același timp.
2. Începeți întotdeauna cu o viteză mai mică (**L**). Dacă este necesar, comutați la viteza ridicată (**H**) sau la funcția „Puls”, astfel încât să nu blocați ansamblul lamei.
3. Nu utilizați această mașină pentru a amesteca alimente tari, cum ar fi nuci.
4. Nu umpleți cu lichide peste marcajul MAX. al câinii.
5. Lichidele care trebuie amestecate trebuie să fie la sau sub temperatura camerei. Dacă urmează să amestecați lichide calde, asigurați-vă că capacul câinii este fixat corect și utilizați o viteză redusă pentru procesare. Risc de arsuri și aveți grijă.
6. Evitați o perioadă lungă de funcționare din cauza zgomotului puternic care poate afecta auzul.

Curățare și întreținere

- **ATENȚIE!** Deconectați întotdeauna aparatul de la sursa de alimentare și răciți-l înainte de depozitare, curățare și întreținere.
- Nu folosiți jet de apă sau un aparat de curățat cu aburi pentru curățare și nu împingeți aparatul sub apă, deoarece componentele se vor uda și se pot produce șocuri electrice.
- Dacă aparatul nu este menținut curat, acest lucru poate afecta negativ durata de viață a aparatului și poate duce la o situație periculoasă.
- Reziduurile alimentare trebuie curățate regulat și scoase din aparat. Dacă aparatul nu este curățat corespunzător, durata sa de viață va fi redusă și poate duce la o stare periculoasă în timpul utilizării.
- **PERICOL DE RĂNIRE!** Trebuie procedat cu atenție la manipularea lamelor ascuțite în timpul curățării.

Curățare

- Curățați suprafața exterioară răcită cu o lavetă sau un burete ușor umezit cu o soluție slabă de săpun.
- Din motive de igienă, aparatul trebuie curățat înainte și după utilizare.
- Evitați contactul cu apa al componentelor electrice.
- Curățați interiorul recipientului cu un detergent neabraziv și clătiți cu apă curată.
- Nu scufundați niciodată aparatul în apă sau în alte lichide.
- Nu utilizați niciodată agenți de curățare agresivi, bureți abrazivi sau agenți de curățare care conțin clor. Nu utilizați bureți de sârmă, ustensile metalice sau orice obiecte ascuțite sau tăioase pentru curățare. Nu utilizați benzină sau solvenți!
- Nicio piesă nu poate fi spălată în mașina de spălat vase.

Piese	Cum se curăță	Frecvență
Bază motor	- Nu scufundați niciodată această piesă în apă sau în alte lichide. - Folosind o lavetă umeză cu puțin detergent și apă, clătiți, dezinfecțați și uscați bine.	Curățați după fiecare utilizare
Cană, capac cană și capac	- Curățați-l cu apă și detergent delicat. - Apoi, clătiți sub jet de apă. - Uscați toate piesele înainte de a le utiliza din nou.	
Ansamblu lamă	- AVERTISMENT! Risc de vătămare! Aveți grijă când curățați lamele. - Curățați-l cu apă și detergent delicat. - Uscați toate piesele înainte de a le utiliza din nou.	

Întreținere

- Verificați regulat funcționarea aparatului pentru a preveni accidentele grave.
- Dacă observați că aparatul nu funcționează corespunzător sau că există o problemă, opriți-l și contactați furnizorul.
- Toate lucrările de întreținere, instalare și reparații trebuie efectuate de tehnicienii specializați și autorizați sau recomandate de producător.



Transport și depozitare

- Înainte de depozitare, asigurați-vă întotdeauna că aparatul a fost deconectat de la sursa de alimentare și complet răcit.
- Depozitați aparatul într-un loc răcoros, curat și uscat.
- Nu puneți niciodată obiecte grele pe aparat, deoarece acesta se poate deteriora.
- Nu mutați aparatul în timp ce acesta este în funcțiune. Deconectați aparatul de la sursa de alimentare când îl mutați și țineți-l în partea de jos.

Depanare

Dacă aparatul nu funcționează coresponzător, verificați tabelele de mai jos pentru soluție. Dacă în continuare nu puteți rezolva problema, vă rugăm să contactați furnizorul/furnizorul de servicii.

Probleme	Cauză posibilă	Soluție posibilă
Mașina nu începe să funcționeze	Cana nu este așezată coresponzător.	Verificați pentru a vă asigura că vasul este setat corect.
	Comutatorul de alimentare nu este apăsat	Apăsăți comutatorul de alimentare
Mașina se oprește în timpul funcționării	Dispozitivul de supraîncărcare încorporat se activează.	- OPRIȚI mașina apăsând comutatorul în modul STANDBY și deconectați mașina. - Părăsirea mașinii pentru răcire timp de aproximativ 30 de minute, apoi relați procesul de pornire.

Garanție

Orice defect care afectează funcționalitatea aparatului care devine evident în termen de un an de la achiziție va fi reparat prin reparații gratuite sau înlocuire, cu condiția ca aparatul să fi fost utilizat și întreținut în conformitate cu instrucțiunile și să nu fi fost abuzat sau utilizat necorespunzător în niciun fel. Drepturile dvs. legale nu sunt afectate. Dacă aparatul este revendicat în garanție, specificați unde și când a fost achiziționat și includeți dovada achiziționării (de ex. chitanță). În conformitate cu politica noastră de dezvoltare continuă a produselor, ne rezervăm dreptul de a modifica fără preaviz produsul, ambalajul și specificațiile documentației.

Aruncați și protejați mediul înconjurător



La scoaterea din uz a aparatului, produsul nu trebuie eliminat împreună cu alte deșeuri menajere. În schimb, este responsabilitatea dvs. să eliminați deșeurile de echipamente prin predarea acestora la un punct de colectare desemnat.

Nerespectarea acestei reguli poate fi penalizată în conformitate cu reglementările aplicabile privind eliminarea deșeurilor. Colectarea și reciclarea separată a deșeurilor dvs. de echipamente la momentul eliminării va ajuta la conservarea resurselor naturale și va asigura reciclarea acestora într-o manieră care protejează sănătatea umană și mediul înconjurător.

Pentru mai multe informații despre locul în care vă puteți lăsa deșeurile pentru reciclare, vă rugăm să contactați compania

locală de colectare a deșeurilor. Producătorii și importatorii nu își asumă responsabilitatea pentru reciclarea, tratarea și eliminarea ecologică, fie direct, fie printr-un sistem public.

ΕΛΛΗΝΙΚΑ

Αγαπητέ πελάτη,

Σας ευχαριστούμε που αγοράσατε αυτή τη συσκευή HENDI. Διαβάστε προσεκτικά αυτό το εγχειρίδιο χρήστη, δίνοντας ιδιαίτερη προσοχή στους κανονισμούς ασφαλείας που περιγράφονται παρακάτω, πριν από την πρώτη εγκατάσταση και χρήση αυτής της συσκευής.

Οδηγίες ασφαλείας

- Χρησιμοποιείτε τη συσκευή μόνο για τον προβλεπόμενο σκοπό για τον οποίο σχεδιάστηκε, όπως περιγράφεται στο παρόν εγχειρίδιο.
- Ο κατασκευαστής δεν φέρει ευθύνη για τυχόν ζημιές που προκλήθηκαν από εσφαλμένη λειτουργία και ακατάλληλη χρήση.
-  **ΚΙΝΔΥΝΟΣ! ΚΙΝΔΥΝΟΣ ΗΛΕΚΤΡΟΠΛΗΞΙΑΣ!** Μην επιχειρήσετε να επισκευάσετε τη συσκευή μόνοι σας. Μην εμβατίζετε τα ηλεκτρικά μέρη της συσκευής σε νερό ή άλλα υγρά. Μην κρατάτε ποτέ τη συσκευή κάτω από τρεχούμενο νερό.
- **ΜΗ ΧΡΗΣΙΜΟΠΟΙΕΙΤΕ ΠΟΤΕ ΣΥΣΚΕΥΗ ΠΟΥ ΈΧΕΙ ΥΠΟΣΤΕΙ ΖΗΜΙΑ!** Ελέγχετε τακτικά τις ηλεκτρικές συνδέσεις και το καλώδιο για τυχόν ζημιές. Σε περίπτωση ζημιάς, αποσυνδέστε τη συσκευή από την παροχή ρεύματος. Οποιοσδήποτε επισκευές πρέπει να πραγματοποιούνται μόνο από προμηθευτή ή εξειδικευμένο άτομο για την αποφυγή κινδύνου ή τραυματισμού.
- **ΠΡΟΕΙΔΟΠΟΙΗΣΗ!** Κατά την τοποθέτηση της συσκευής, δρομολογήστε το καλώδιο ρεύματος με ασφάλεια, εάν είναι απαραίτητο, για να αποφυγείτε τυχόν ακούσιο τράβηγμα, ζημιά, επαφή με την επιφάνεια θέρμανσης ή κίνδυνο παραπληγματος.
- **ΠΡΟΕΙΔΟΠΟΙΗΣΗ!** Εφόσον το φις είναι στην πρίζα, η συσκευή είναι συνδεδεμένη στην παροχή ρεύματος.
- **ΠΡΟΕΙΔΟΠΟΙΗΣΗ!** Ανεργοποιείτε ΠΑΝΤΟΤΕ τη συσκευή πριν από την αποσύνδεση από την παροχή ρεύματος, τον καθαρισμό, τη συντήρηση ή την αποθήκευση.
- Συνδέστε τη συσκευή μόνο σε πρίζα με την τάση και τη συχνότητα που αναφέρονται στην ετικέτα της συσκευής.
- Μην αγγίζετε το φις/τις ηλεκτρικές συνδέσεις με βρεγμένα ή υγρά χέρια.
- Διατηρείτε τη συσκευή και το φις/τις ηλεκτρικές συνδέσεις μακριά από νερό και άλλα υγρά. Εάν η συσκευή πέσει σε νερό, αφαιρέστε αμέσως τις συνδέσεις τροφοδοσίας. Μην χρησιμοποιείτε τη συσκευή μέχρι να ελεγχθεί από πιστοποιημένο τεχνικό. Η μη τήρηση αυτών των οδηγιών θα προκαλέσει κινδύνους απειλητικούς για τη ζωή.
- Συνδέστε το τροφοδοτικό σε μια εύκολα προσβάσιμη πρίζα, ώστε να μπορείτε να αποσυνδέσετε τη συσκευή αμέσως σε περίπτωση έκτακτης ανάγκης.
- Βεβαιωθείτε ότι το καλώδιο δεν έρχεται σε επαφή με αιχμηρά ή ζεστά αντικείμενα και φυλάξτε το μακριά από ανοικτή φωτιά. Μην τραβάτε ποτέ το καλώδιο ρεύματος για να το αποσυνδέσετε από την πρίζα, αλλά να τραβάτε πάντα το φις.
- Μην μεταφέρετε ποτέ τη συσκευή από το καλώδιό της.
- Μην προσπαθήσετε ποτέ να ανοίξετε μόνοι σας το περίβλημα της συσκευής.
- Μην εισάγετε αντικείμενα στο περίβλημα της συσκευής.

GR



- Μην αφήνετε ποτέ τη συσκευή χωρίς επίβλεψη κατά τη διάρκεια της χρήσης.
- Ο χειρισμός της συσκευής αυτής πρέπει να γίνεται από εκπαιδευμένο προσωπικό στην κουζίνα του εστιατορίου, σε καντίνες ή σε μπαρ κ.λπ.
- Η συσκευή αυτή δεν πρέπει να χρησιμοποιείται από άτομα με μειωμένες αψματικές, αισθητηριακές ή πνευματικές ικανότητες ή άτομα με έλλειψη εμπειρίας και γνώσης.
- Η συσκευή αυτή δεν πρέπει σε καμία περίπτωση να χρησιμοποιείται από παιδιά.
- Διατηρείτε τη συσκευή και τις ηλεκτρικές της συνδέσεις μακριά από παιδιά.
- Μην χρησιμοποιείτε ποτέ εξαρτήματα ή πρόσθετες συσκευές εκτός από αυτές που παρέχονται με τη συσκευή ή συνιστώνται από τον κατασκευαστή. Διαφορετικά, μπορεί να υπάρξει κίνδυνος για την ασφάλεια του χρήστη και να προκληθεί ζημιά στη συσκευή. Χρησιμοποιείτε μόνο γνήσια εξαρτήματα και παρελκόμενα.
- Μην χρησιμοποιείτε αυτή τη συσκευή με εξωτερικό χρονοδιακόπτη ή σύστημα τηλεχειρισμού.
- Μην τοποθετείτε τη συσκευή πάνω σε θερμαντικό αντικείμενο (βενζινοκίνητο, ηλεκτρικό, κάρβουνο κ.λπ.).
- Μην καλύψετε τη συσκευή σε λειτουργία.
- Μην τοποθετείτε αντικείμενα επάνω στη συσκευή.
- Μην χρησιμοποιείτε τη συσκευή κοντά σε γυμνές φλόγες, εκρηκτικά ή εύφλεκτα υλικά. Να χειρίζεστε πάντα τη συσκευή σε οριζόντια, σταθερή, καθαρή, ανθεκτική στη θερμότητα και στεγνή επιφάνεια.
- Η συσκευή δεν είναι κατάλληλη για εγκατάσταση σε χώρο όπου μπορεί να χρησιμοποιηθεί πιτάκας νερού.
- Αφίστε χώρο τουλάχιστον 20 cm γύρω από τη συσκευή για εξαερισμό κατά τη χρήση.
- **ΠΡΟΕΙΔΟΠΟΙΗΣΗ!** Διατηρείτε όλα τα ανοίγματα εξαερισμού στη συσκευή ελεύθερα από εμπόδια.

Ειδικές οδηγίες ασφαλείας

- Αυτή η συσκευή δεν προορίζεται για οικιακή χρήση.
- **ΠΡΟΕΙΔΟΠΟΙΗΣΗ!** Να είστε ιδιαίτερα προσεκτικοί κατά τον χειρισμό των δίσκων κοπής. Φοράτε προστατευτικά γάντια (δεν παρέχονται) εάν είναι απαραίτητο.
- **ΠΡΟΕΙΔΟΠΟΙΗΣΗ!** Διατηρείτε ΠΑΝΤΟΤΕ τα χέρια, τα μακριά μαλλιά και τα ρούχα μακριά από τα κινούμενα μέρη.
- Μην φορτώνετε πάρα πολλά συστατικά για να αποτρέψετε την υπερθέρμανση των τροφίμων.
- **ΠΡΟΕΙΔΟΠΟΙΗΣΗ!** Κατά τη λειτουργία, διατηρείτε τα χέρια και τα σκεύη μακριά από το δοχείο για να μειώσετε τον κίνδυνο σοβαρού τραυματισμού ή/και ζημιάς στο μπλέντερ.
- **ΠΡΟΕΙΔΟΠΟΙΗΣΗ! ΟΙ ΛΕΠΙΔΕΣ ΕΙΝΑΙ ΚΟΦΤΕΡΕΣ. ΚΡΑΤΗΣΤΕ ΤΑ ΧΕΡΙΑ ΣΑΣ ΜΑΚΡΙΑ!**
- Μην θέτετε τη συσκευή σε λειτουργία χωρίς φορτίο για την αποφυγή υπερθέρμανσης.
- **ΠΡΟΣΟΧΗ!** Απενεργοποιείτε ΠΑΝΤΟΤΕ το μπλάνημα και αποσυνδέετε το τροφοδοτικό πριν αγγίξετε οποιαδήποτε εξαρτήματα του κινητήρα.
- **ΠΡΟΕΙΔΟΠΟΙΗΣΗ!** Μην επιχειρήσετε να παρακάμψετε την ενδοσφάλιση ασφαλείας. Η συσκευή είναι εξοπλισμένη με μια ενδοσφάλιση ασφαλείας για να εμποδίζει τον τελικό χρήστη να αγγίξει τα κινούμενα μέρη.
- Εάν το καλώδιο τροφοδοσίας έχει υποστεί ζημιά, πρέπει να αντικατασταθεί από τον κατασκευαστή, τον αντιπρόσωπο σέρβις του κατασκευαστή ή από κατάλληλα καταρτισμένα άτομα,

ώστε να αποφευχθεί τυχόν κίνδυνος.

- **ΠΡΟΕΙΔΟΠΟΙΗΣΗ!** Αυτή η συσκευή δεν πρέπει να εγκαθίσταται σε σημεία στα οποία έχει πρόσβαση το κοινό.
- Μην χρησιμοποιείτε ποτέ αυτή τη συσκευή χωρίς νερό.
- **ΚΙΝΔΥΝΟΣ ΠΙΤΣΙΛΙΣΜΑΤΟΣ!** Βυθίστε αργά το φαγητό στο νερό.
- **ΠΡΟΣΟΧΗ!** Μην γεμίζετε το φορτίο πάνω από το επίπεδο MAX.
- **ΔΕΝ ΕΙΝΑΙ ΚΑΤΑΛΛΗΛΟ ΓΙΑ ΣΥΝΕΧΗ ΧΡΗΣΗ!** Μην λειτουργείτε συνεχώς τη συσκευή για να αποσύρете την υπερθέρμανση του κινητήρα. Ο χρόνος συνεχούς λειτουργίας δεν πρέπει να υπερβαίνει τα 5 λεπτά. Χειριστείτε ξανά τη συσκευή, αφού κρυώσει.

Προβλεπόμενη χρήση

- Αυτή η συσκευή προορίζεται για χρήση σε εμπορικές εφαρμογές, για παράδειγμα σε κουζίνες εστιατορίων, κυλικείων, νοσοκομείων και σε εμπορικές επιχειρήσεις, όπως αρτοποιεία, βουτιές κ.λπ., αλλά όχι για συνεχή μαζική παραγωγή τροφίμων.
- Η συσκευή έχει σχεδιαστεί για ανάμειξη και ανάμειξη τροφίμων. Οποιαδήποτε άλλη χρήση μπορεί να προκαλέσει ζημιά στη συσκευή ή τραυματισμό.
- Η λειτουργία της συσκευής για οποιονδήποτε άλλο σκοπό θα πρέπει να θεωρείται εσφαλμένη χρήση της συσκευής. Ο χρήστης θα είναι αποκλειστικά υπεύθυνος για την ακατάλληλη χρήση της συσκευής.

Εγκατάσταση γείωσης

Αυτή η συσκευή έχει ταξινομηθεί ως κατηγορίας **προστασίας Ι** και πρέπει να συνδεθεί σε προστατευτική γείωση. Η γείωση μειώνει τον κίνδυνο ηλεκτροπληξίας παρέχοντας ένα καλώδιο διαφυγής για το ηλεκτρικό ρεύμα. Αυτή η συσκευή διαθέτει καλώδιο ρεύματος με βύσμα γείωσης ή ηλεκτρικές συνδέσεις με καλώδιο γείωσης. Οι συνδέσεις πρέπει να είναι σωστά εγκατεστημένες και γειωμένες.

Κύρια μέρη του προϊόντος

(**Εικ. 1 στη σελίδα 3**)

1. Κάλυμμα καλύμματος
2. Καπάκι κανάτας
3. Κρίκος
4. Συγκρότημα λειπίδων
5. Βάση κινητήρα
6. Πίνακας ελέγχου

Παρατήρηση: Το περιεχόμενο αυτού του εγχειριδίου ισχύει για όλα τα στοιχεία που αναφέρονται, εκτός εάν ορίζεται διαφορετικά. Η εμφάνιση μπορεί να διαφέρει από τις εικόνες που εμφανίζονται.

Πίνακας ελέγχου

(**Εικ. 2 στη σελίδα 4**)

7. Διακόπτης λειτουργίας (ΕΝΕΡΓΟΠΟΙΗΣΗ/ ΑΝΑΜΟΝΗ): Πατήστε για να ενεργοποιήσετε το μπλάνημα. Πατήστε ξανά για να μεταβείτε στη λειτουργία ΑΝΑΜΟΝΗΣ
8. Έλεγχος ταχύτητας: Επιλέξτε και, στη συνέχεια, πιέστε στην επιθυμητή ταχύτητα.
 - 8a. Χαμηλή
 - 8b. Μεσαία
 - 8c. Υψηλή
9. Χρονοδιακόπτης: Επιλέξτε και, στη συνέχεια, πιέστε στον επιθυμητό χρόνο (30 δευτ. / 45 δευτ. / 90 δευτ.)



10. Κουμπί παλμού: Παρορμητική κίνηση σε πλήρη ταχύτητα. Πατήστε παρατεταμένα για να λειτουργήσει, αφήστε το κουμπί για να σταματήσει.
11. Ψηφιακή οθόνη ελέγχου

Ανταλλακτικά ή εξαρτήματα

(Εικ. 3 στη σελίδα 4)

12. Ωθητήρας

Διάγραμμα κυκλώματος

(Εικ. 3 στη σελίδα 4)

- A. Πλακέτα EMC
B. Μικροδιακόπτης
C. Κύριο PCB

Αναπτυγμένο διάγραμμα με λίστα εξαρτημάτων

(Εικ. 4 στη σελίδα 5)

Αρ. εξαρτήματος	Όνομα εξαρτήματος	Ποσότητα
1	Κάλυμμα καπακιού	1
2	Καπάκι κανάτας	1
3	Κρίκος	1
4	Σετ λεπίδων	1
5	Δακτύλιος στεγανοποίησης της διάταξης λεπίδας	1
6	Σταθερή πλάκα	1
7	Βίδα για συμπλέκτη	1
8	Συμπλέκτης	1
9	Επίθεμα κανάτας	1
10	βίδα στήριξης	4
11	Επάνω περιβλήμα	1
12	διάταξη μικροδιακόπτη	1
13	Συγκρότημα κινητήρα	1
14	Κάτω περιβλήμα	1
15	Καλώδιο τροφοδοτικού	1
16	Μπολ ανεμοθραύστη	1
17	Ωθητήρας	1
18	Πίνακας ελέγχου	1
19	Οθόνη PCB	1
20	Προστατευτική μεμβράνη	1
21	EMC PCB	1
22	Βίδα για κύριο PCB	4
23	Κύριο PCB	1
24	Λαστικένια πόδια	4

Προετοιμασία πριν από τη χρήση

- Αφαιρέστε όλη την προστατευτική συσκευασία και το περιτύλιγμα.
- Ελέγξτε ότι η συσκευή είναι σε καλή κατάσταση και με όλα τα

παρελκόμενα. Σε περίπτωση ατελούς ή κατεστραμμένης παρδάρδου, επικοινωνήστε αμέσως με τον προμηθευτή. Σε αυτή την περίπτωση, μη χρησιμοποιείτε τη συσκευή.

- Καθαρίστε τα εξαρτήματα και τη συσκευή πριν από τη χρήση (βλ. => Καθαρισμός και συντήρηση).
 - Βεβαιωθείτε ότι η συσκευή είναι εντελώς στεγνή.
 - Τοποθετήστε τη συσκευή σε οριζόντια, σταθερή και ανθεκτική στη θερμότητα επιφάνεια, η οποία είναι ασφαλής για πιταλιές νερού.
 - Φυλάξτε τη συσκευασία εάν σκοπεύετε να αποθηκεύσετε τη συσκευή σας στο μέλλον.
 - Φυλάξτε το εγχειρίδιο χρήσης για μελλοντική αναφορά.
- ΣΗΜΕΙΩΣΗ!** Λόγω υπολειμμάτων από την κατασκευή, η συσκευή μπορεί να εκπέμψει ελαφριά οσμή κατά τη διάρκεια των πρώτων λίγων χρήσεων. Αυτό είναι φυσιολογικό και δεν αποτελεί ένδειξη ελαττώματος ή κινδύνου. Βεβαιωθείτε ότι η συσκευή αεριζείται καλά.

Οδηγίες λειτουργίας

- **ΣΗΜΕΙΩΣΗ!** Για λόγους ασφαλείας, το μηχάνημα μπορεί να αρχίσει να λειτουργεί μόνο με την κανάτα τοποθετημένη σωστά στη βάση του κινητήρα.
 - Ελέγξτε εάν το μηχάνημα βρίσκεται σε κατάσταση ANAMONHΣ.
 - Αποσυνδέστε το μηχάνημα από την πρίζα και αφαιρέστε την κανάτα από τη βάση του κινητήρα.
 - Ρίξτε όλα τα υλικά στην κανάτα και κλείστε την με το καπάκι της κανάτας και τοποθετήστε σωστά το καπάκι στη θέση του.
 - Τοποθετήστε ολόκληρη την κανάτα στη βάση του κινητήρα.
 - Συνδέστε το φις τροφοδοσίας σε κατάλληλη πρίζα παροχής ηλεκτρικού ρεύματος.
 - Πατήστε το διακόπτη λειτουργίας μία φορά για να εισέλθετε στη λειτουργία ANAMONHΣ.
Στη συνέχεια, πατήστε ξανά το διακόπτη λειτουργίας για να ενεργοποιήσετε το μηχάνημα και θα εμφανιστεί η ένδειξη 20 [Σημείωση: Η προεπιλεγμένη ταχύτητα είναι 20] στην ψηφιακή οθόνη ελέγχου ή επιλέξτε την κατάλληλη ταχύτητα πατώντας το κουμπί ελέγχου της επιθυμητής ταχύτητας: **L / Π /** στη **H** συνέχεια θα εμφανιστεί στην ψηφιακή οθόνη ελέγχου αντίστοιχα.
 - Επιλέξτε το χρόνο λειτουργίας (30 δευτ. / 45 δευτ. / 90 δευτ.) πατώντας το κουμπί του χρονοδιακόπτη. Ο υπολειπόμενος χρόνος θα εμφανιστεί στην ψηφιακή οθόνη ελέγχου. Μόλις παρέλθει ο καθορισμένος χρόνος, το μηχάνημα θα σταματήσει τη λειτουργία και θα μεταβεί σε κατάσταση ANAMONHΣ.
 - Μετά τη χρήση, να πατάτε πάντα τον διακόπτη λειτουργίας σε κατάσταση ANAMONHΣ και να αποσυνδέετε το φις από την πρίζα.
- ΣΗΜΕΙΩΣΗ!** Λόγω υπολειμμάτων από την κατασκευή, η συσκευή μπορεί να εκπέμψει ελαφριά οσμή κατά τη διάρκεια των πρώτων λίγων χρήσεων. Αυτό είναι φυσιολογικό και δεν υποδεικνύει κανένα ελάττωμα ή κίνδυνο. Βεβαιωθείτε ότι η συσκευή αεριζεται καλά.

Οδηγίες λειτουργίας

- **ΣΗΜΑΝΤΙΚΟ!** Αυτό το μηχάνημα διαθέτει ένα ειδικό σχεδιασμένο χαρακτηριστικό ασφαλείας: Προστατευτικό κάλυμμα. Το μηχάνημα μπορεί να λειτουργήσει μόνο όταν το προστατευτικό κάλυμμα είναι κλειστό και η κανάτα έχει τοποθετηθεί σωστά στη βάση του κινητήρα.
- **ΣΗΜΕΙΩΣΗ!** Για λόγους ασφαλείας, το μηχάνημα μπορεί να αρχίσει να λειτουργεί μόνο με την κανάτα τοποθετημένη σωστά



στη βάση του κινητήρα και το προστατευτικό πάνω μέρος έχει κλειστεί σωστά.

- Ελέγξτε εάν το μηχανήμα βρίσκεται σε κατάσταση ANAMONHΣ.
- Αποσυνδέστε το μηχανήμα από την πρίζα και ανοίξτε το προστατευτικό κάλυμμα, αφαιρέστε την κανάτα από τη βάση του κινητήρα.
- Ρίξτε όλα τα υλικά στην κανάτα και κλείστε την με το καπάκι της κανάτας και τοποθετήστε σωστά το καπάκι στη θέση του.
- Τοποθετήστε ολόκληρη την κανάτα στη βάση του κινητήρα και κλείστε το προστατευτικό κάλυμμα.
- Συνδέστε το φως τροφοδοσίας σε κατάλληλη πρίζα παροχής ηλεκτρικού ρεύματος.
- Πατήστε το διακόπτη λειτουργίας μία φορά για να εισέλθετε στη λειτουργία ANAMONHΣ.

Στη συνέχεια, πατήστε ξανά το διακόπτη λειτουργίας για να ενεργοποιήσετε το μηχανήμα και θα εμφανιστεί στην οθόνη του ψηφιακού ελέγχου η ένδειξη 20 [Σημείωση: Η προεπιλεγμένη ταχύτητα είναι 20] ή επιλέξτε την κατάλληλη ταχύτητα πατώντας το κουμπί ελέγχου της επιθυμητής ταχύτητας: **L / Π / Η** στη συνέχεια θα εμφανιστεί στην οθόνη του ψηφιακού ελέγχου αντίστοιχα.

- Επιλέξτε το χρόνο λειτουργίας [30 δευ. / 45 δευ. / 90 δευ.] πατώντας το κουμπί του χρονοδιακόπτη. Ο υπολειπόμενος χρόνος θα εμφανιστεί στην ψηφιακή οθόνη ελέγχου. Μόλις παρέλθει ο καθορισμένος χρόνος, το μηχανήμα θα σταματήσει τη λειτουργία και θα μεταβεί σε κατάσταση ANAMONHΣ.
- Μετά τη χρήση, να πατάτε πάντα το διακόπτη ρεύματος στη λειτουργία STANDBY και να αποσυνδέετε το φως από την πρίζα.

ΣΗΜΕΙΩΣΗ! Ο ψηφιακός πίνακας ελέγχου έχει 2 επίπεδα φωτεινότητας. Όταν πατήσετε, θα είναι πιο φωτεινό. Διαφορετικά, θα παραμείνει σε λειτουργία ελάχιστης φωτεινότητας.

Επιλέχθηκε ταχύτητα		Περιγραφή
Κουμπί ελέγχου ταχύτητας	Χαμηλή ταχύτητα (L)	Για ανάμειξη υγρών
	Μεσαία (Π) και υψηλή (Η) ταχύτητα	Για την ανάμειξη υγρών και στερεών συστατικών
Παλμική λειτουργία		Για θρυμματισμό πάγου ή βραχείες κινήσεις, παρορμητικά. Σημείωση: Χρησιμοποιήστε τη λειτουργία παλμού για 1 - 2 δευτερόλεπτα κάθε φορά. Επαναλαμβάνεται περίπου αρκετές φορές, εάν είναι απαραίτητο.

Παρατηρήσεις:

1. Για καλύτερα αποτελέσματα κατά την ανάμειξη στερεών τροφίμων, προσθέστε μόνο μικρές μερίδες διαδοχικά, όχι όλα τα συστατικά ταυτόχρονα.
2. Ξεκινάτε πάντα με χαμηλότερη ταχύτητα (**L**). Εάν είναι απαραίτητο, μεταβείτε στη λειτουργία υψηλής ταχύτητας (**Η**) ή στη λειτουργία «Παλμός», ώστε να μην εμπλακεί η διάταξη λεπίδας.
3. Μην χρησιμοποιείτε αυτό το μηχανήμα για να αναμίξετε σκληρά τρόφιμα, όπως ξηρούς καρπούς.
4. Μην γεμίζετε υγρά πάνω από την ένδειξη MAX της κανάτας.
5. Τα υγρά που θα αναμιχθούν πρέπει να είναι σε θερμοκρασία δωματίου ή χαμηλότερη. Εάν πρόκειται να αναμίξετε ζεστά

υγρά, βεβαιωθείτε ότι το καπάκι της κανάτας είναι σωστά τοποθετημένο και χρησιμοποιήστε χαμηλή ταχύτητα για την επεξεργασία. Κίνδυνος εγκαυμάτων και προσέξτε.

6. Αποφύγετε τη μακρά περίοδο λειτουργίας λόγω του δυνατού θορύβου που μπορεί να βλάψει την ακοή.

Καθαρισμός και συντήρηση

- **ΠΡΟΣΟΧΗ!** Αποσυνδέστε πάντα τη συσκευή από την παροχή ρεύματος και την ψύχετε πριν από την αποθήκευση, τον καθαρισμό και τη συντήρηση.
- Μην χρησιμοποιείτε πίδακα νερού ή ατμοκαθαριστή για τον καθαρισμό και μην πιέζετε τη συσκευή κάτω από το νερό, καθώς τα εξαρτήματα θα βραχούν και μπορεί να προκληθεί ηλεκτροπληξία.
- Εάν η συσκευή δεν διατηρείται σε καλή κατάσταση καθαριότητας, αυτό μπορεί να επηρεάσει αρνητικά τη διάρκεια ζωής της συσκευής και να οδηγήσει σε επικίνδυνες συνθήκες.
- Τα υπολείμματα τροφίμων πρέπει να καθαρίζονται τακτικά και να αφαιρούνται από τη συσκευή. Εάν η συσκευή δεν καθαριστεί σωστά, θα μειώσει τη διάρκεια ζωής της και μπορεί να προκαλέσει επικίνδυνη κατάσταση κατά τη χρήση.
- **ΚΙΝΔΥΝΟΣ ΤΡΑΥΜΑΤΙΣΜΟΥ!** Θα πρέπει να προσέχετε όταν χειρίζεστε τις αιχμηρές λεπίδες κοπής κατά τη διάρκεια του καθαρισμού.

Καθαρισμός

- Καθαρίστε την ψυχρή εξωτερική επιφάνεια με ένα πανί ή ένα σφουγγάρι ελαφρώς νοτισμένο με ήπιο διάλυμα σαπουνιού.
- Για λόγους υγιεινής, η συσκευή πρέπει να καθαρίζεται πριν και μετά τη χρήση.
- Αποφύγετε την επαφή νερού με τα ηλεκτρικά εξαρτήματα.
- Καθαρίστε το εσωτερικό του δοχείου με μη αποξεστικό απορρυπαντικό και ξεπλύνετε με καθαρό νερό.
- Ποτέ μη βυθίσετε τη συσκευή σε νερό ή άλλα υγρά.
- Μην χρησιμοποιείτε ποτέ ισχυρά καθαριστικά, λειαντικά απορρυπαντικά ή καθαριστικά που περιέχουν χλωρίο. Μην χρησιμοποιείτε ατσάλουρμα, μεταλλικά εργαλεία ή αιχμηρά αντικείμενα για τον καθαρισμό. Μην χρησιμοποιείτε Βενζίνη ή διαλύτες!
- Κανένα εξάρτημα δεν είναι ασφαλές για το πλυντήριο πιάτων.

Εξαρτήματα	Πώς να καθαρίζετε	Συχνότητα
Βάση κινητήρα	- Ποτέ μην εμβαπίζετε αυτό το εξάρτημα σε νερό ή άλλα υγρά. - Χρησιμοποιώντας ένα υγρό πανί με λίγο απορρυπαντικό και νερό, ξεπλύνετε, απολυμάνετε και στεγνώστε καλά.	Καθαρίζετε μετά από κάθε χρήση
Κανάτα, καπάκι κανάτας και καπάκι	- Καθαρίστε το με λίγο νερό και ήπιο απορρυπαντικό. - Στη συνέχεια, ξεπλύνετε κάτω από τρεχούμενο νερό. - Στεγνώστε όλα τα εξαρτήματα πριν τα χρησιμοποιήσετε ξανά.	
Διάταξη λεπίδας	- ΠΡΟΕΙΔΟΠΟΙΗΣΗ! Κίνδυνος τραυματισμού! Προσέχετε ιδιαίτερα όταν καθαρίζετε τις λεπίδες. - Καθαρίστε το με λίγο νερό και ήπιο απορρυπαντικό. - Στεγνώστε όλα τα εξαρτήματα πριν τα χρησιμοποιήσετε ξανά.	



Συτήρηση

- Ελέγχετε τακτικά τη λειτουργία της συσκευής για την αποφυγή σοβαρών ατυχημάτων.
- Εάν διαπιστώσετε ότι η συσκευή δεν λειτουργεί σωστά ή ότι υπάρχει κάποιο πρόβλημα, σταματήστε να τη χρησιμοποιείτε, απενεργοποιήστε την και επικοινωνήστε με τον προμηθευτή.
- Όλες οι εργασίες συντήρησης, εγκατάστασης και επισκευής πρέπει να εκτελούνται από εξειδικευμένους και εξουσιοδοτημένους τεχνικούς ή να συνιστώνται από τον κατασκευαστή.

Μεταφορά και αποθήκευση

- Πριν από την αποθήκευση, να βεβαιώνετε πάντα ότι η συσκευή έχει αποσυνδεθεί από την παροχή ρεύματος και έχει κρυώσει εντελώς.
- Φυλάσσετε τη συσκευή σε δροσερό, καθαρό και στεγνό χώρο.
- Μην τοποθετείτε ποτέ βάρια αντικείμενα επάνω στη συσκευή, καθώς μπορεί να προκληθεί ζημιά σε αυτήν.
- Μην μετακινείτε τη συσκευή ενώ βρίσκεται σε λειτουργία. Αποσυνδέστε τη συσκευή από την παροχή ρεύματος όταν τη μετακινείτε και κρατήστε την στο κάτω μέρος.

Αντιμέτωπιση προβλημάτων

Αν η συσκευή δεν λειτουργεί σωστά, ελέγξτε τον παρακάτω πίνακα για το διάλυμα. Εάν εξακολουθείτε να μην μπορείτε να λύσετε το πρόβλημα, επικοινωνήστε με τον προμηθευτή/πάρκο υποηρεσιών.

Προβλήματα	Πιθανή αιτία	Πιθανή λύση
Το μηχάνημα δεν αρχίζει να λειτουργεί	Η κανάτα δεν έχει τοποθετηθεί σωστά.	Ελέγξτε για να βεβαιωθείτε ότι η κανάτα έχει ρυθμιστεί σωστά.
	Ο διακόπτης λειτουργίας δεν είναι πατημένος	Πατήστε τον διακόπτη λειτουργίας
Το μηχάνημα σταματά κατά τη λειτουργία	Ενεργοποιείται η ενσωματωμένη συσκευή υπερφόρτωσης.	<ul style="list-style-type: none">- Απενεργοποιήστε το μηχάνημα πατώντας το διακόπτη σε κατάσταση ΑΝΑΜΟΝΗΣ και αποσυνδέστε το μηχάνημα από την πρίζα.- Αφήνοντας το μηχάνημα για ψύξη για περίπου 30 λεπτά και στη συνέχεια ξεκινήστε ξανά.

Εγγύηση

Κάθε ελάττωμα που επηρεάζει τη λειτουργικότητα της συσκευής και παρουσιάζεται εντός ενός έτους μετά την αγορά θα επισκευάζεται με δωρεάν επισκευή ή αντικατάσταση, με την προϋπόθεση ότι η συσκευή έχει χρησιμοποιηθεί και συντηρηθεί σύμφωνα με τις οδηγίες και δεν έχει υποστεί οποιoδήποτε κατάχρηση ή κακή χρήση. Τα νόμιμα δικαιώματά σας δεν επηρεάζονται. Εάν η συσκευή καλύπτεται από εγγύηση, δηλώστε που και πότε αγοράστηκε και συμπεριλάβετε απόδειξη αγοράς (π.χ. απόδειξη). Σύμφωνα με την πολιτική μας για τη συνεχή ανάπτυξη προϊόντων, διατηρούμε το δικαίωμα να αλλάξουμε τις προδιαγραφές προϊόντων, συσκευασίας και τεκμηρίωσης χωρίς προειδοποίηση.

Απόρριψη και περιβάλλον

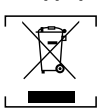

Κατά τον παρολιισμό της συσκευής, το προϊόν δεν πρέπει να απορρίπτεται μαζί με άλλα οικιακά απορρίμματα. Αντί αυτού, είναι δική σας ευθύνη να απορρίψετε τον απόβλητο εξοπλισμό σας παραδίδοντάς τον σε ένα καθορισμένο σημείο συλλογής. Η μη τήρηση αυτού του κανόνα μπορεί να τιμωρηθεί σύμφωνα με τους ισχύοντες κανονισμούς για την απόρριψη αποβλήτων. Η ξεχωριστή συλλογή και ανακύκλωση του άχρηστου εξοπλισμού σας κατά τη στιγμή της απόρριψης θα βοηθήσει στη διατήρηση των φυσικών πόρων και θα διασφαλίσει ότι ανακυκλώνεται με τρόπο που προστατεύει την ανθρώπινη υγεία και το περιβάλλον.

Για περισσότερες πληροφορίες σχετικά με το πού μπορείτε να αποθέσετε τα απορρίμματα για ανακύκλωση, επικοινωνήστε με την τοπική εταιρεία συλλογής απορριμμάτων. Οι κατασκευαστές και οι εισαγωγείς δεν αναλαμβάνουν ευθύνη για την ανακύκλωση, την επεξεργασία και την οικολογική απόρριψη, είτε απευθείας είτε μέσω ενός δημόσιου συστήματος.

ΣΕΡΒΙΣ ΕΛΛΑΔΟΣ:

Τηλ.: 213 0 998989 (10 γραμμές)

info@pks-hendi.com

HRVATSKI

Poštovani korisniče,

Hvala vam što ste kupili ovaj HENDI uređaj. Pažljivo pročitate ovaj priručnik za uporabu i pritom obratite posebnu pozornost na niže navedene sigurnosne propise, prijne upravnje i uporabe uređaja.

Sigurnosne upute

- Uređaj upotrebljavajte samo u svrhu za koju je namijenjen, kako je opisano u ovom priručniku.
- Proizvođač nije odgovoran za bilo kakva oštećenja uzrokovana neispravnim radom i nepravilnom uporabom.
-  **OPASNOST! OPASNOST OD STRUJNOG UDARA!** Ne pokušavajte sami popraviti uređaj. Električne dijelove uređaja nemojte uranjati u vodu ili neku drugu tekućinu. Nikada nemojte držati uređaj pod tekućom vodom.
- **NIKADA NEMOJTE KORISTITI OŠTEĆENI UREĐAJ!** Redovito provjeravajte električne spojeve i kabele za eventualna oštećenja. Ako je oštećen, uređaj isključite iz električne mreže. Popravke smije obavljati samo dobavljač ili kvalificirana osoba kako bi se izbjegle opasnosti ili ozljede.
- **UPOZORENJE!** Prilikom postavljanja uređaja, ako je potrebno, kabel za napajanje usmjerite na siguran način kako biste izbjegli nenamjerno povlačenje, oštećivanje, kontakt s površinom za grijanje ili opasnost od spoticanja.
- **UPOZORENJE!** Dok god je utikač u utičnici, uređaj je priključen na napajanje.
- **UPOZORENJE!** UVIJEK isključite uređaj prije isključivanja iz napajanja, čišćenja, održavanja ili pohrane.
- Uređaj spajajte samo na električnu utičnicu s naponom i frekvencijom navedenim na naljepnici uređaja.
- Ne dodirujte utikač/električne spojeve vlažnim rukama.
- Uređaj i električne priključke/priključke držite podalje od vode i drugih tekućina. Ako uređaj padne u vodu, odmah uklonite električne priključke. Uređaj ne upotrebljavajte



dok ga nije provjerio ovlašteni tehničar. Nepridržavanje ovih uputa može dovesti do po život opasnih rizika.

- Spojite napajanje u lako dostupnu električnu utičnicu kako biste mogli odmah isključiti uređaj u hitnom slučaju.
- Pazite da kabel ne dođe u dodir s oštrim ili vrućim predmetima i držite ga dalje od otvorenog požara. Nikada nemojte povlačiti kabel za napajanje kako biste ga isključili iz utičnice, uvijek povucite utikač.
- Nikada nemojte nositi uređaj za kabel.
- Nikad sami nemojte pokušavati otvoriti kućište uređaja.
- Ne stavljajte predmete u kućište uređaja.
- Nikad ne ostavljajte uređaj bez nadzora tijekom uporabe.
- Uređajem treba upravljati osposobljeno osoblje u kuhinji restorana, kantine ili osoblja bara, itd.
- Ovim uređajem ne smiju rukovati osobe sa smanjenim fizičkim, osjetilnim odnosno umnim sposobnostima ili osobe koje nemaju dovoljno iskustva i znanja.
- Ovaj uređaj djeca ne smiju upotrebljavati ni pod kojim okolnostima.
- Uređaj i električne spojeve držite izvan dohvata djece.
- Nikada ne upotrebljavajte pribor niti bilo koje dodatne uređaje osim onih koje je isporučio uređaj ili preporučio proizvođač. Ako to ne učinite, može doći do sigurnosnog rizika za korisnika i može oštetiti uređaj. Koristite samo originalne dijelove i dodatnu opremu.
- Ne upravljajte ovim uređajem pomoću vanjskog tajmera ili sustava daljinskog upravljanja.
- Nemojte stavljati uređaj na grijači predmet (benzin, električnu struju, štednjak s ugljenom itd.).
- Ne prekrivajte uređaj u radu.
- Ne stavljajte predmete na uređaj.
- Uređaj ne upotrebljavajte u blizini otvorenih plamena, eksplozivnih ili zapaljivih materijala. Uređaj uvijek koristite na vodoravnoj, stabilnoj, čistoj, otpornoj na toplinu i suhoj površini.
- Uređaj nije prikladan za postavljanje u prostor gdje se može koristiti mlaz vode.
- Ostavite najmanje 20 cm prostora oko uređaja radi prozračivanja tijekom uporabe.
- **UPOZORENJE!** Pazite da svi ventilacijski otvori na uređaju nisu blokirani.

Posebne sigurnosne upute

- Ovaj uređaj nije namijenjen uporabi u kućanstvu.
- **UPOZORENJE!** Budite oprezni prilikom rukovanja diskovima za rezanje. Po potrebi nosite zaštitne rukavice (nije isporučeno).
- **UPOZORENJE!** Uvijek držite ruke, dugu kosu i odjeću podalje od pokretnih dijelova.
- Nemojte stavljati previše sastojaka kako biste spriječili prelijevanje prehrambenih proizvoda.
- **UPOZORENJE!** Tijekom rada, držite ruke i pribor izvan spremnika kako biste smanjili rizik od teških tjelesnih ozljeda i/ili oštećenja blendera.
- **UPOZORENJE! OŠTRICE SU OŠTRE. DRŽITE RUKU DALEKO!**
- Ne koristite uređaj bez tereta kako biste spriječili pregrijavanje.
- **OPREZ!** UVIJEK isključite stroj i iskopčajte napajanje prije dodirivanja bilo kakvih dijelova za motor.
- **UPOZORENJE!** Ne pokušavajte zaobići sigurnosnu blokadu. Uređaj je opremljen sigurnosnom blokadom kako bi se spriječilo da krajnji korisnik dodiruje pokretne dijelove.

- Ako je kabel za napajanje oštećen, mora ga zamijeniti proizvođač, njegov servisni zastupnik ili slične kvalificirane osobe kako bi se izbjegla opasnost.
- **UPOZORENJE!** Ovaj se uređaj ne smije instalirati tamo gdje javnost ima pristup.
- Nikada nemojte koristiti ovaj uređaj bez vode.
- **OPASNOST OD PRSKANJA!** Polako unosite hranu u vodu.
- **PAŽNJA!** Nemojte puniti teret iznad razine MAX.
- **NIJE PRIKLADNO ZA KONTINUIRANU UPORABU!** Nemojte kontinuirano koristiti uređaj kako biste izbjegli pregrijavanje motora. Vrijeme neprekidnog rada ne smije trajati dulje od 5 minuta. Ponovno aktivirajte uređaj nakon što se ohladio.

Namjena

- Ovaj uređaj namijenjen je za komercijalne primjene, primjerice u kuhinjama restorana, kantinama, bolnicama i komercijalnim poduzećima kao što su pekare, butherije itd., ali ne i za neprekidnu masovnu proizvodnju hrane.
- Uređaj je dizajniran tako da miješa i miješa hranu. Svaka druga uporaba može dovesti do oštećenja uređaja ili tjelesnih ozljeda.
- Rukovanje uređajem u bilo koju drugu svrhu smatrat će se zlouporabom uređaja. Korisnik je isključivo odgovoran za nepropisnu uporabu uređaja.

Instalacija za uzemljenje

Ovaj je uređaj klasificiran kao **zaštitni razred I** i mora biti spojen na zaštitno uzemljenje. Uzemljenje smanjuje rizik od strujnog udara pružanjem žice za izlaz električne struje. Ovaj je uređaj opremljen kabelom za napajanje s utikačem za uzemljenje ili električnim priključcima sa žicom za uzemljenje. Priključci moraju biti pravilno montirani i uzemljeni.

Glavni dijelovi proizvoda

(Slika 1 na stranici 3)

1. Poklopac poklopača
2. Poklopac Jug
3. Jug
4. Sklop oštrice
5. Baza motora
6. Upravljačka ploča

Napomena: Sadržaj ovog priručnika odnosi se na sve navedene stavke, osim ako nije drugačije navedeno. Izgled se može razlikovati od prikazanih ilustracija.

Upravljačka ploča

(Slika 2 na stranici 4)

7. Prekidač napajanja [ON/ STANDBY]: Pritisnite za uključivanje stroja; pritisnite ponovo za prebacivanje u način rada STANDBY
8. Kontrola brzine: Odaberite i zatim pritisnite na željenu brzinu.
 - 8a. Niska
 - 8b. Srednja
 - 8c. Visoka
9. Tajmer: Odaberite i zatim pritisnite na željeno vrijeme [30s / 45s / 90s]
10. Gumb pulsa: Pokret impulsa pune brzine. Pritisnite i držite za rad, otpustite gumb za zaustavljanje.
11. Digitalni upravljački zaslon



Rezervni dijelovi ili pribor

(Slika 3 na stranici 4)

12. Potiskivač

Dijagram kruga

(Slika 3 na stranici 4)

- A. Ploča EMC-a
- B. Mikro sklopka
- C. Glavni PCB

Eksplodirani dijagram s popisom dijelova

(St. 4 na stranici 5)

Dio br.	Naziv dijela	Količina
1	Poklopac poklopca	1
2	Poklopac Jug	1
3	Jug	1
4	Komplet oštrica	1
5	Brtveni prsten sklopa oštrice	1
6	Fiksna ploča	1
7	Vijak za spojku	1
8	Spojka	1
9	Jug jastučić	1
10	montažni vijak	4
11	Gornji dio kućišta	1
12	sklop mikro sklopke	1
13	Sklop motora	1
14	Donje kućište	1
15	Kabel za napajanje	1
16	Posuda odbojnika vjetra	1
17	Potiskivač	1
18	Upravljačka ploča	1
19	Prikaz PCB-a	1
20	Zaštitni film	1
21	EMC PCB	1
22	Vijak za glavni PCB	4
23	Glavni PCB	1
24	Gumene nožice	4

- Držite pakiranje ako namjeravate pohraniti svoj uređaj u budućnosti.

- Čuvajte korisnički priručnik za buduće potrebe.

NAPOMENA! Zbog proizvodnih ostataka, uređaj tijekom prvih nekoliko uporaba može ispuštati lagani miris. To je normalno i ne ukazuje na bilo kakav nedostatak ili opasnost. Provjerite je li uređaj dobro prozračan.

Upute za uporabu

- **NAPOMENA!** Iz sigurnosnih razloga stroj može početi raditi samo s pravilno instaliranim vrčem na bazi motora.

- Provjerite je li stroj u načinu rada STANDBY.

- Isključite stroj, izvadite vrč iz baze motora.

- Uljite sve sastojke u vrč i zatvorite ga poklopcem vrča te pravilno postavite poklopac na mjesto.

- Postavite cijeli vrč na bazu motora.

- Priključite utikač u odgovarajuću utičnicu za napajanje.

- Pritisnite prekidač za napajanje jednom da biste ušli u način rada STANDBY.

Zatim ponovno pritisnite prekidač za uključivanje stroja i 20 (Napomena: Zadana brzina je 20) će se prikazati na digitalnom upravljačkom zaslonu ili odabrati odgovarajuću brzinu pritiskom na željeni gumb za kontrolu brzine: **L** / **Π** / **H** će se zatim prikazati na digitalnom upravljačkom zaslonu na odgovarajući način.

- Odaberite vrijeme rada (30s / 45s / 90s) pritiskom tipke tajmera. Preostalo vrijeme prikazat će se na digitalnom zaslonu. Nakon isteka postavljenog vremena, stroj će zaustaviti rad i prijeći u način rada STANDBY.

- Nakon upotrebe uvijek pritisnite prekidač za napajanje za način rada STANDBY i iskopčajte utikač iz strujne utičnice.

NAPOMENA! Digitalna upravljačka ploča ima 2 razine svjetline. Kada pritisnete, bit će svjetlije. U suprotnom će ostati u načinu rada minimalne svjetline.

Odabrana brzina		Opis
Gumb za kontrolu brzine	Mala brzina (L)	Za miješanje tekućina
	Srednja (Π) i visoka (H) brzina	Za miješanje tekućina i krutih sastojaka
Funkcija pulsa		Za drobljenje leda ili kratko kretanje impulsa snage. Napomena: Koristite pulsnu funkciju 1 ~ 2 sekunde svaki put. Po potrebi se ponavlja nekoliko puta.

Napomene:

1. Za najbolje rezultate pri miješanju čvrstih namirnica dodajte samo male porcije u nizu, a ne sve sastojke istovremeno.
2. Uvijek započinite s nižom brzinom (**L**). Ako je potrebno, prebacite se na funkciju velike brzine (**H**) ili na funkciju "Puls" kako ne biste zaglavili sklop oštrice.
3. Nemojte koristiti ovaj stroj za miješanje tvrdih namirnica, poput orašastih plodova.
4. Nemojte puniti tekućine iznad oznake MAX. oznake na vrču.
5. Tekućine koje treba miješati trebaju biti na sobnoj temperaturi ili ispod nje. Ako ćete miješati tople tekućine,

Priprema prije uporabe

- Uklonite svu zaštitnu ambalažu i omote.
- Provjerite je li uređaj u dobrom stanju i sa svim dodacima. U slučaju nepotpune ili oštećene isporuke odmah se obratite dobavljaču. U tom slučaju nemojte upotrebljavati uređaj.
- Očistite pribor i uređaj prije uporabe (pogledajte ==> Čišćenje i održavanje).
- Provjerite je li uređaj potpuno suh.
- Postavite uređaj na vodoravnu, stabilnu i toplinsku površinu koja je sigurna od prskanja vode.



pobrinute se da je poklopac vrča ispravno postavljen i koristite malu brzinu za obradu. Opasnost od opekline i budite oprezni.

- Izbjegavajte dugo razdoblje rada zbog glasne buke koja može oštetiti sluh.

Čišćenje i održavanje

- PAŽNJA!** Uvijek isključite uređaj iz napajanja i ohladite ga prije skladištenja, čišćenja i održavanja.
- Za čišćenje ne koristite mlaznicu ili parni čistač i nemojte gurati uređaj pod vodu jer će se dijelovi smočiti i može doći od strujnog udara.
- Ako se uređaj ne održava u dobrom stanju čistoće, to može negativno utjecati na životni vijek uređaja i rezultirati opasnom situacijom.
- Ostaci hrane moraju se redovito čistiti i vaditi iz uređaja. Ako uređaj nije pravilno očišćen, to će smanjiti njegov vijek trajanja i može dovesti do opasnog stanja tijekom uporabe.
- OPASNOST OD OZLJEDE!** Tijekom čišćenja potrebno je paziti pri rukovanju oštrim oštricama za rezanje.

Čišćenje

- Očistite ohlađenu vanjsku površinu krpom ili spužvom lagano navlaženom blagom otopinom sapuna.
- Zbog higijene uređaj treba očistiti prije i nakon upotrebe.
- Izbjegavajte dodirivanje vode s električnim komponentama.
- Očistite unutrašnjost spremnika neabrazivnim deterdžentom i isperite čistom vodom.
- Nikada ne uranjajte uređaj u vodu ili druge tekućine.
- Nikada nemojte koristiti agresivna sredstva za čišćenje, abrazivne spužve ili sredstva za čišćenje koja sadrže klor. Nemojte koristiti čeličnu vunu, metalni pribor ili oštre ili šiljaste predmete za čišćenje. Nemojte koristiti benzin ili otapala!
- Nijedan se dio ne može prati u perilici posuda.

Dijelovi	Kako čistiti	Učestalost
Baza motora	<ul style="list-style-type: none"> Nikada nemojte uranjati ovaj dio u vodu ili druge tekućine. Vlažnom krpom s malo deterdženta i vode isperite, dezinficirajte i temeljito osušite. 	Očistite nakon svake uporabe
Jug, poklopac Jug i poklopac	<ul style="list-style-type: none"> Očistite ga vodom i blagim deterdžentom. Zatim isperite pod tekućom vodom. Osušite sve dijelove prije ponovne uporabe. 	
Sklop oštrice	<ul style="list-style-type: none"> UPOZORENJE! Opasnost od ozljede! Budite oprezni prilikom čišćenja oštrica. Očistite ga vodom i blagim deterdžentom. Osušite sve dijelove prije ponovne uporabe. 	

Održavanje

- Redovito provjeravajte rad uređaja kako biste spriječili ozbiljne nezgode.
- Ako vidite da uređaj ne radi ispravno ili da postoji problem, prestanite ga koristiti, isključite ga i kontaktirajte dobavljača.

- Sve radove na održavanju, instalaciji i popravcima moraju obavljati specijalizirani i ovlašteni tehničari ili ih preporučuje proizvođač.

Prijevoz i skladištenje

- Prije skladištenja, uvijek provjerite je li uređaj isključen iz električne mreže i potpuno se ohladio.
- Uređaj čuvajte na hladnom, čistom i suhom mjestu.
- Nikada ne stavljajte teške predmete na uređaj jer bi ih to moglo oštetiti.
- Ne pomičite uređaj dok je u pogonu. Isključite uređaj iz napajanja prilikom pomicanja i držite ga na dnu.

Rješavanje problema

Ako uređaj ne radi ispravno, molimo provjerite otopinu u tablici u nastavku. Ako i dalje ne možete riješiti problem, obratite se dobavljaču / pružatelju usluga.

Problemi	Mogući uzrok	Moguće rješenje
Stroj ne počinje s radom	Jug nije pravilno postavljen.	Provjerite je li vrč pravilno postavljen.
	Prekidač napajanja nije pritisnut	Pritisnite prekidač za napajanje
Stroj se zaustavlja tijekom rada	Aktivira se ugrađeni uređaj za preopterećenje.	<ul style="list-style-type: none"> Isključite stroj pritiskom prekidača u način rada STANDBY i iskopčajte stroj. Ostavite stroj da se hladi oko 30 minuta, a zatim ga ponovno pokrenite.

Jamstvo

Neispravnosti koje utječu na funkcionalnost uređaja koje se pojave u roku od jedne godine nakon kupnje popravljat će se besplatnim popravkom ili zamjenom, pod uvjetom da je uređaj korišten i održavan u skladu s uputama i da nije na bilo koji način bio zlouporabljn ili pokvaren. To ne utječe na vaša zakonska prava. Ako je uređaj pokriven jamstvom, navedite gdje i kada je kupljen i uključite dokaz o kupnji (npr. račun).

U skladu s našim pravilima o kontinuiranom razvoju proizvoda pridržavamo pravo na promjenu opisa proizvoda, pakiranja i dokumentacije bez prethodne obavijesti.

Odbacivanje otpada i okoliš



Kada prestaje s uporabom uređaja, proizvod se ne smije odlagati s drugim kućnim otpadom. Umjesto toga, vaša je odgovornost odlagati na vašu otpadnu opremu predajući je na određeno sabirno mjesto. Nepridržavanje tog pravila može se kazniti u skladu s primjenjivim propisima o odlaganju otpada. Zasebno sakupljanjem i recikliranjem vaše otpadne opreme u vrijeme odlaganja čuvaju se prirodni resursi i osigurava se njezino recikliranje na način koji štiti ljudsko zdravlje i okoliš.

Za više informacija o tome gdje možete uskratiti svoj otpad radi recikliranja, obratite se lokalnoj tvrtki za prikupljanje otpada. Proizvođači i uvoznici ne preuzimaju odgovornost za recikliranje, tretman i ekološko zbrinjavanje, bilo izravno ili putem javnog sustava.



Vážení zákazníci,

Děkujeme vám za zakoupení tohoto spotřebiče HENDI. Před první instalací a použitím tohoto spotřebiče si pozorně přečtěte tuto uživatelskou příručku a věnujte zvláštní pozornost níže uvedeným bezpečnostním předpisům.

Bezpečnostní pokyny

- Spotřebič používejte pouze k určenému účelu, k němuž byl navržen, jak je popsáno v této příručce.
- Výrobce neodpovídá za žádné škody způsobené nesprávným provozem a nesprávným používáním.
-  **NEBEZPEČÍ! NEBEZPEČÍ ÚRAZU ELEKTRICKÝM PROUDEM!** Nepokoušejte se spotřebič opravovat sami. Elektrické části spotřebiče neponožujte do vody ani jiných kapalin. Nikdy nedržte spotřebič pod tekoucí vodou.
- NIKDY NEPOUŽÍVEJTE POŠKOZENÝ SPOTŘEBIČ!** Pravidelně kontrolujte, zda elektrické spoje a kabely nejsou poškozeny. Poškozený spotřebič odpojte od napájení. Opravy smí provádět pouze dodavatel nebo kvalifikovaná osoba, aby se zabránilo nebezpečí nebo zranění.
- VAROVÁNÍ!** Při umísťování spotřebiče vedte napájecí kabel bezpečně, pokud je to nutné, aby nedošlo k neúmyslnému vytáhnutí, poškození, kontaktu s topnou plochou nebo nebezpečí zakopnutí.
- VAROVÁNÍ!** Dokud je zástrčka v zásuvce, spotřebič je připojen k napájecí síti.
- VAROVÁNÍ!** Před odpojením od napájení, čištěním, údržbou nebo skladováním spotřebič VŽDY vypněte.
- Spotřebič připojujte pouze k elektrické zásuvce s napětím a frekvencí uvedenou na štítku spotřebiče.
- Nedotýkejte se zástrček / elektrických spojů mokřými nebo vlhkými rukama.
- Spotřebič a elektrické zástrčky/přípojky udržujte mimo dosah vody a jiných kapalin. Pokud spotřebič spadne do vody, okamžitě odpojte napájecí přípojky. Spotřebič nepoužívejte, dokud jej nezkontroluje kvalifikovaný technik. Nedodržení těchto pokynů bude mít za následek život ohrožující rizika.
- Napájecí zdroj zapojte do snadno přístupné elektrické zásuvky, abyste mohli v případě nouze spotřebič okamžitě odpojit.
- Dbejte na to, aby se kabel nedostal do kontaktu s ostrými nebo horkými předměty, a chraňte jej před otevřeným ohněm. Nikdy netahejte za napájecí kabel, abyste jej vypojili ze zásuvky, ale vždy vytáhněte zástrčku.
- Nikdy nepřeházejte přístroj za kabel.
- Nikdy se nepokoušejte sami otevřít kryt spotřebiče.
- Do krytu spotřebiče nevkládejte žádné předměty.
- Během používání nikdy nenechávejte spotřebič bez dozoru.
- Tento spotřebič by měl obsluhovat vyškolený personál v kuchyni restaurace, pracovníci jídelny nebo baru atd.
- Tento přístroj by neměly obsluhovat osoby se sníženými fyzickými, smyslovými nebo duševními schopnostmi nebo osoby s nedostatkem zkušeností a znalostí.
- Tento spotřebič by za žádných okolností neměly používat děti.
- Uchovávejte spotřebič a jeho elektrické přípojky mimo dosah dětí.
- Nikdy nepoužívejte jiné příslušenství nebo jiná zařízení než ta, která jsou dodávána se spotřebičem nebo která doporu-

čuje výrobce. Pokud tak nečiníte, může to představovat bezpečnostní riziko pro uživatele a poškodit spotřebič. Používejte pouze originální díly a příslušenství.

- Tento spotřebič nepoužívejte pomocí externího časovače nebo dálkového ovládnání.
- Nepokládejte spotřebič na topné těleso (benzín, elektrický, uhlíkový sporák atd.).
- Nezakrývejte provoz spotřebiče.
- Na spotřebič nepokládejte žádné předměty.
- Nepoužívejte spotřebič v blízkosti otevřeného ohně, výbušných nebo hořlavých materiálů. Spotřebič vždy provozujte na vodorovném, stabilním, čistém, tepelně odolném a suchém povrchu.
- Spotřebič není vhodný k instalaci v místě, kde lze použít vodní trysku.
- Během používání nechte kolem spotřebiče prostor alespoň 20 cm pro větrání.
- VAROVÁNÍ!** Udržujte všechny větrací otvory na spotřebiči bez překážek.

Zvláštní bezpečnostní pokyny

- Tento spotřebič není určen k použití v domácnosti.
- VAROVÁNÍ!** Při manipulaci s řeznými kotočiči budete velmi opatrní. V případě potřeby používejte ochranné rukavice (nejsou součástí balení).
- VAROVÁNÍ!** VŽDY udržujte ruce, dlouhé vlasy a oblečení mimo dosah pohyblivých částí.
- Nevkládejte příliš mnoho přísad, aby nedošlo k přetečení potravin.
- VAROVÁNÍ!** Během provozu držte ruce a náčiní mimo nádobu, aby se snížilo riziko vážného zranění osob a/nebo poškození mixéru.
- VAROVÁNÍ!** **BRÝTY JSOU OSTRÉ. DRŽTE RUCI MIMO DO-SAHI!**
- Spotřebič nepoužívejte bez náplně, aby se nepřehřál.
- UPOZORNĚNÍ!** Než se dotknete jakýchkoli částí motoru, VŽDY vypněte stroj a odpojte napájecí zdroj.
- VAROVÁNÍ!** Nepokoušejte se obejít bezpečnostní blokování. Spotřebič je vybaven bezpečnostním blokováním, které brání koncovému uživateli v kontaktu s pohyblivými částmi.
- Je-li napájecí kabel poškozen, musí být vyměněn výrobcem, jeho servisním zástupcem nebo podobně kvalifikovanou osobou, aby nedošlo k ohrožení.
- VAROVÁNÍ!** Tento spotřebič se nesmí instalovat tam, kde k němu má přístup veřejnost.
- Tento spotřebič nikdy nepoužívejte bez vody.
- RIZIKO POSTŘÍKÁNÍ!** Potraviny mohou ponořit do vody.
- POZOR!** Neplňte náplň nad MAXIMÁLNÍ úroveň.
- NENÍ VHDNÉ K NEPŘETŘÍŽITÉMU POUŽÍVÁNÍ!** Spotřebič nepoužívejte nepřetržitě, aby nedošlo k přehřátí motoru. Doba nepřetržitého provozu by neměla překročit 5 minut. Po vychladnutí spotřebič znovu zapněte.

Určené použití

- Tento spotřebič je určen k použití v komerčních aplikacích, například v kuchyních restaurací, jídelen, nemocnic a komerčních podnicích, jako jsou pekárny, butchery atd., ale nikoli k nepřetržitě hromadné výrobě potravin.
- Spotřebič je navržen pro mixování a mixování potravin. Jakékoli jiné použití může vést k poškození spotřebiče nebo zranění osob.



- Provoz spotřebiče k jakémukoli jinému účelu se považuje za zneužití přístroje. Uživatel nese výhradní odpovědnost za nesprávné použití zařízení.

Instalace uzemnění

Tento spotřebič je klasifikován jako **ochranný typ I** a musí být připojen k ochrannému uzemnění. Uzemnění snižuje riziko úrazu elektrickým proudem poskytnutím únikového vodiče pro elektrický proud.

Tento spotřebič je vybaven napájecím kabelem se zemnicí zástrčkou nebo elektrickými přípojkami se zemnicím vodičem. Přípojky musí být řádně nainstalovány a uzemněny.

Hlavní části výrobku

(Obr. 1 na straně 3)

1. Krytka
2. Víko konvice
3. Konvice
4. Sestava čepele
5. Základna motoru
6. Ovládací panel

CZ

Poznámka: Obsah této příručky se vztahuje na všechny uvedené položky, pokud není uvedeno jinak. Vzhled se může lišit od zobrazených ilustrací.

Ovládací panel

(Obr. 2 na straně 4)

7. Hlavní vypínač [ZAPNUTO/POHOTOVOST]: Stisknutím zapnete stroj; opětovným stisknutím přepnete do pohotovostního režimu
8. Regulace rychlosti: Zvolte a poté stiskněte na požadovanou rychlost.
 - 8a. Nízká
 - 8b. Střední
 - 8c. Vysoká
9. Časovač: Zvolte a poté stiskněte na požadovaný čas (30 s / 45 s / 90 s)
10. Pulzní tlačítko: Pohyb impulzu plné rychlosti. Stisknutím a podržením tlačítka jej spustíte, uvolněním tlačítka jej zastavíte.
11. Digitální ovládací displej

Náhradní díly nebo příslušenství

(Obr. 3 na straně 4)

12. Tlačný ovladač

Schéma zapojení

(Obr. 3 na straně 4)

- A. Deska EMC
- B. Mikrospínač
- C. Hlavní obvodová deska

Rozložený diagram se seznamem dílů

(Obr. 4 na straně 5)

Č. dílu	Název dílu	Množství
1	Krytka víčka	1
2	Víko konvice	1
3	Konvice	1

4	Sada čepeří	1
5	Těsnící kroužek sestavy čepele	1
6	Pevná deska	1
7	Šroub spojky	1
8	Spojka	1
9	Podložka na konvici	1
10	upevňovací šroub	4
11	Horní kryt	1
12	sestava mikrospínače	1
13	Sestava motoru	1
14	Spodní kryt	1
15	Napájecí kabel	1
16	Mísa deflektoru větru	1
17	Tlačný ovladač	1
18	Ovládací panel	1
19	Zobrazit PCB	1
20	Ochranný film	1
21	PCB EMC	1
22	Šroub pro hlavní obvodovou desku	4
23	Hlavní obvodová deska	1
24	Gumové nožičky	4

Příprava před použitím

- Odstraňte všechny ochranné obaly.
 - Zkontrolujte, zda je přístroj v dobrém stavu a s veškerým příslušenstvím. V případě neúplného nebo poškozeného doručení prosím okamžitě kontaktujte dodavatele. V takovém případě prostředek nepoužívejte.
 - Před použitím vyčistěte příslušenství a spotřebič (viz ==> Čištění a údržba).
 - Ujistěte se, že je spotřebič zcela suchý.
 - Spotřebič položte na vodorovný, stabilní a žáruvzdorný povrch, který je bezpečný proti stříkající vodě.
 - Pokud chcete spotřebič uložit v budoucnu, uschovejte jeho obal.
 - Návod k použití si uschovejte pro budoucí použití.
- POZNÁMKA!** Z důvodu zbytků z výroby může spotřebič během prvních několika použití vydávat lehký zápach. To je normální a neznamená to žádnou závadu ani nebezpečí. Ujistěte se, že je spotřebič dobře větraný.

Návod k obsluze

- **POZNÁMKA!** Z bezpečnostních důvodů může stroj začít pracovat pouze s konvicí řádně namontovanou na základně motoru.
- Zkontrolujte, zda je stroj v pohotovostním režimu.
- Odpojte stroj a vyjměte konvici ze základny motoru.
- Nalijte všechny přísady do konvice a zavřete ji víkem konvice a nasadte kryt správně na místo.
- Umístěte celou konvici na základnu motoru.
- Zapojte zástrčku do vhodné elektrické zásuvky.



- Jedním stisknutím vypínače napájení vstoupíte do pohotovostního režimu. Poté znovu stiskněte hlavní vypínač pro zapnutí stroje a na displeji digitálního ovládání se zobrazí 20 [Poznámka: Výchozí rychlost je 20], nebo zvolte vhodnou rychlost stisknutím tlačítka požadované rychlosti: **L** / **Π** / **H** se poté zobrazí na displeji digitálního ovládání.
 - Stisknutím tlačítka časovače zvolte provozní čas (30 s / 45 s / 90 s). Na displeji digitálního ovládání se zobrazí zbývající čas. Po uplynutí nastaveného času stroj zastaví provoz a přejde do pohotovostního režimu.
 - Po použití vždy stiskněte vypínač napájení do pohotovostního režimu a vytáhněte zástrčku z elektrické zásuvky.
- POZNÁMKA!** Digitální ovládací panel má 2 úrovně jasu. Když stisknete , bude jasnější. Jinak zůstane v režimu minimálního jasu.

- **NEBEZPEČÍ ZRANĚNÍ!** Při manipulaci s ostrými noži během čištění je třeba postupovat opatrně.

Čištění

- Očistěte ochlazený vnější povrch hadříkem nebo houbou mírně navlhčenou jemným mýdlovým roztokem.
- Z hygienických důvodů je nutné spotřebič před použitím a po něm vyčistit.
- Zabraňte kontaktu vody s elektrickými součástmi.
- Vyčistěte vnitřek nádoby neabrazivním čisticím prostředkem a opláchněte vodou.
- Spotřebič nikdy neponořujte do vody nebo jiných kapalin.
- Nikdy nepoužívejte agresivní čisticí prostředky, abrazivní houbičky nebo čisticí prostředky obsahující chlór. K čištění nepoužívejte ocelovou vlnu, kovové náčiní ani žádné ostré nebo špičaté předměty. Nepoužívejte benzín ani rozpouštědla!
- Žádné součásti nelze mýt v myčce nádobí.

Zvolená rychlost		Popis
Tlačítko ovládání rychlosti	Nízká rychlost (L)	Pro míchání kapalin
	Střední (Π) a vysoká (H) rychlost	Pro míchání tekutin a pevných složek
Pulzní funkce		Pro drčení ledu nebo krátké pohyby impulzů. Poznámka: Pokaždé použijte pulzní funkci po dobu 1 ~ 2 sekund. V případě potřeby se několikrát opakuje.

Poznámky:

1. Pro nejlepší výsledky při mixování pevných potravin přidávejte pouze malé porce po sobě, ne všechny přísady najednou.
2. Vždy začněte s nižší rychlostí (**L**). V případě potřeby přepněte na vysokou rychlost (**H**) nebo funkci „Pulse“, aby nedošlo k zaseknutí sestavy nože.
3. Tento spotřebič nepoužívejte k mixování tvrdých potravin, jako jsou například ořechy.
4. Neplňte tekutiny nad značku MAX. na konvici.
5. Tekutiny ke smísení by měly mít pokojovou teplotu nebo být nižší. Pokud hodláte míchat teplé tekutiny, ujistěte se, že je víko nádoby správně na svém místě a pro zpracování používejte nízkou rychlost. Hrozí nebezpečí popálení a buďte opatrní.
6. Vyhněte se dlouhé době provozu kvůli hlasitému hluku, který může poškodit sluch.

Čištění a údržba

- **POZOR!** Před skladováním, čištěním a údržbou vždy odpojte spotřebič od napájení a vychladněte.
- K čištění nepoužívejte vodní trysku ani parní čistící a netlačte spotřebič pod vodu, protože by se části namočily a mohlo by dojít k úrazu elektrickým proudem.
- Pokud není spotřebič udržován v dobrém stavu čistoty, může to nepříznivě ovlivnit jeho životnost a způsobit nebezpečnou situaci.
- Zbytky potravin je třeba pravidelně čistit a odstraňovat ze spotřebiče. Pokud není spotřebič řádně vyčištěn, sníží se jeho životnost a během používání může dojít k nebezpečnému stavu.

Díly	Jak čistit	Frekvence
Základna motoru	- Tuto část nikdy neponořujte do vody nebo jiných kapalin. - Pomocí vlhkého hadříku s trochou čisticího prostředku a vody důkladně opláchněte, vydezinfikujte a osušte.	Čištění po každém použití
Konvice, víko konvice a krytka	- Očistěte ji trochou vody a jemným čisticím prostředkem. - Poté opláchněte pod tekoucí vodou. - Před dalším použitím všechny součásti osušte.	
Sestava čepele	- VAROVÁNÍ! Nebezpečí zranění! Při čištění čepele! buďte velmi opatrní. - Očistěte ji trochou vody a jemným čisticím prostředkem. - Před dalším použitím všechny součásti osušte.	

CZ

Údržba

- Pravidelně kontrolujte provoz spotřebiče, abyste zabránili vážným nehodám.
- Pokud vidíte, že spotřebič nefunguje správně nebo že se vyskytl problém, přestaňte jej používat, vypněte jej a kontaktujte dodavatele.
- Veškerá údržba, instalace a opravy musí být prováděny specializovanými a autorizovanými technikami nebo doporučenými výrobcem.

Přeprava a skladování

- Před uskladněním se vždy ujistěte, že byl spotřebič odpojen od zdroje napájení a zcela vychladl.
- Spotřebič skladujte na chladném, čistém a suchém místě.
- Na spotřebič nikdy nepokládejte těžké předměty, protože by se mohly poškodit.
- Když je spotřebič v provozu, nepřemisťujte jej. Při přemisťování odpojte spotřebič od napájení a držte jej na dně.



Odstraňování problémů

Pokud spotřebič nefunguje správně, zkontrolujte prosím, zda je roztok v níže uvedené tabulce. Pokud problém stále nemůžete vyřešit, obraťte se na dodavatele/poskytovatele služeb.

Problémy	Možná příčina	Možné řešení
Stroj se nespustí	Konvice není správně umístěna.	Zkontrolujte, zda je konvice správně nastavena.
	Není stisknut hlavní vypínač	Stiskněte vypínač napájení
Stroj se během provozu zastaví	Aktivuje se vestavěné přetěžovací zařízení.	- Vypněte stroj stisknutím spínače do pohotovostního režimu a odpojte stroj od napájení. - Nechte spotřebič asi 30 minut vychladnout a poté jej znovu spusťte.

Záruka

Jakákoli závada ovlivňující funkci spotřebiče, která se objeví do jednoho roku od zakoupení, bude opravena bezplatnou opravou nebo výměnou za předpokladu, že byl spotřebič používán a udržován v souladu s pokyny a že nebyl žádným způsobem zneužit ani zneužit. Vaše zákonná práva nejsou dotčena. Pokud je spotřebič reklamován v rámci záruky, uveďte, kde a kdy byl zakoupen, a přiložte doklad o zakoupení (např. doklad o zakoupení).

V souladu s našimi zásadami neustálého vývoje produktů si vyhraujeme právo bez předchozího upozornění změnit specifikace produktu, balení a dokumentace.

Likvidace a prostředí



Při vyřazování spotřebiče z provozu se tento spotřebič nesmí likvidovat s jiným domácím odpadem. Namísto toho je vaší odpovědností likvidovat odpadní zařízení předáním na určené sběrné místo. Nedodržení tohoto pravidla může

být penalizováno v souladu s platnými předpisy o likvidaci odpadu. Samostatný sběr a recyklace vašich odpadních zařízení při likvidaci pomůže zachovat přírodní zdroje a zajistí, že budou recyklovány způsobem, který chrání lidské zdraví a životní prostředí.

Další informace o tom, kde můžete odpad odevzdat k recyklaci, získáte od místní společnosti pro sběr odpadu. Výrobci a dovozci nenesou odpovědnost za recyklaci, zpracování a ekologickou likvidaci, a to ani přímo, ani prostřednictvím veřejného systému.

Tisztelt Ügyfelünk!

Köszönjük, hogy megvásárolta ezt a HENDI készüléket. A készülék első üzembe helyezése és használata előtt figyelmesen olvassa el az felhasználói kézikönyvet, különös figyelmet fordítva az alább ismertetett biztonsági előírásokra.

Biztonsági utasítások

- A készüléket kizárólag a jelen kézikönyvben leírt rendeltetéseknek megfelelően használja.
- A gyártó nem vállal felelősséget a helytelen használatból és használatból eredő károkért.
- ⚠ VESZÉLY! ÁRAMÜTÉS VESZÉLYE!** Ne kísérelje meg saját maga megjavítani a készüléket. Ne merítse a készülék elektromos alkatrészeit vízbe vagy más folyadékba. Soha ne tartsa a készüléket folyó víz alatt.
- SOHA NE HASZNÁLJON SÉRÜLT KÉSZÜLÉKET!** Rendszeresen ellenőrizze az elektromos csatlakozásokat és a vezetéket, hogy nem sérültek-e. Ha sérült, válassza le a készüléket az elektromos hálózatról. A veszély vagy sérülés elkerülése érdekében a javításokat csak beszállító vagy képzett személy végezheti.
- FIGYELMEZTETÉS!** A készülék elhelyezésekor szükség esetén biztonságosan vezesse el a tápkábelt, hogy elkerülje a véletlen meghúzást, a károsodást, a fűtőfelülettel való érintkezést vagy a botlásveszélyt.
- FIGYELMEZTETÉS!** Amíg a dugasz az aljzatban van, a készülék csatlakoztatva van a tápegységhez.
- FIGYELMEZTETÉS!** MINDIG kapcsolja ki a készüléket, mielőtt leválasztja az áramellátásról, tisztításról, karbantartásról vagy tárolásról.
- A készüléket csak a készülék címkéjén feltüntetett feszültséggel és frekvenciával rendelkező elektromos aljzathoz csatlakoztassa.
- Ne érintse meg a dugaszt/elektromos csatlakozásokat nedves vagy nedves kézzel.
- Tartsa távol a készüléket és az elektromos dugaszt/csatlakozókat víztől és más folyadékoktól. Ha a készülék vízbe esik, azonnal távolítsa el a tápcsatlakozókat. Ne használja a készüléket addig, amíg azt szakképzett technikus nem ellenőrzi. Ezen utasítások be nem tartása életveszélyes kockázatokat okozhat.
- Csatlakoztassa a tápegységet egy könnyen hozzáférhető elektromos aljzathoz, hogy vészhelyzet esetén azonnal le tudja választani a készüléket.
- Ügyeljen arra, hogy a vezeték ne érintkezzen éles vagy forró tárgyakkal, és tartsa távol nyílt tűztől. Soha ne húzza ki a tápkábelt az aljzatról, hanem inkább mindig húzza ki a dugót.
- Soha ne szállítsa a készüléket a kábelénél fogva.
- Soha ne próbálja meg saját maga kinyitni a készülék burkolatát.
- Ne helyezzen tárgyakat a készülék házába.
- Használat közben soha ne hagyja felügyelet nélkül a készüléket.
- A készüléket kizárólag képzett személyzet használhatja az étterem konyhájában, étkezdéjében vagy bárjában stb.
- A készüléket nem használhatják csökkent fizikai, érzékszervi vagy szellemi képességekkel rendelkező személyek, illetve megfelelő tapasztalattal és tudással nem rendelkező személyek.



- A készüléket gyermekek semmilyen körülmények között nem használhatják.
- A készüléket és elektromos csatlakozásait gyermekektől elzárva tárolja.
- Soha ne használjon a készülékhez mellékelt vagy a gyártó által ajánlott tartozékoktól vagy kiegészítő eszközöktől eltérő tartozékokat. Ennek elmulasztása biztonsági kockázatot jelenthet a felhasználó számára, és károsíthatja a készüléket. Csak eredeti alkatrészeket és tartozékokat használjon.
- Ne működtesse a készüléket külső időzítővel vagy távvezérlő rendszerrel.
- Ne helyezze a készüléket fűtőtárgyra (benzin, elektromos, széntűzhely stb.).
- Ne takarja le a készüléket működés közben.
- Ne helyezzen semmilyen tárgyat a készülék tetejére.
- Ne használja a készüléket nyílt láng, robbanásveszélyes vagy gyúlékony anyagok közelében. A készüléket mindig vízszintes, stabil, tiszta, hőálló és száraz felületen üzemeltesse.
- A készülék nem alkalmas olyan helyre történő beszerelésre, ahol vízsugár használható.
- Hagyjon legalább 20 cm-es helyet a készülék körül, hogy használat közben szellőzhessen.
- **FIGYELMEZTETÉS!** A készülék szellőzőnyílásait tartsa akadálymentesen.

Speciális biztonsági utasítások

- Ez a készülék nem háztartási használatra készült.
- **FIGYELEM!** A vágótárcsák kezelésekor legyen nagyon óvatos. Szükség esetén viseljen védőkesztyűt (nincs mellékelve).
- **FIGYELEM!** MINDIG tartsa távol a kezét, hosszú haját és ruházatát a mozgó alkatrészektől.
- Ne töltsön be túl sok hozzávalót az élelmiszerek túlfolyásának megelőzése érdekében.
- **FIGYELEM!** Működés közben tartsa távol a kezét és az evőeszközöket a tartálytól, hogy csökkentsse a súlyos személyi sérülések és/vagy a turmixgép károsodásának kockázatát.
- **FIGYELEM! A PENGÉK ÉLESEK. TARTSA TÁVOL A KEZÉT!**
- Ne működtesse a készüléket terhelés nélkül a túlmelegedés megelőzése érdekében.
- **VIGYÁZAT!** MINDIG kapcsolja ki a gépet, és válassza le a tápellátást, mielőtt bármilyen motoralkatrészt megérintene.
- **FIGYELEM!** Ne próbálja megkerülni a biztonsági reteszelést. A készülék biztonsági zárral van ellátva, amely megakadályozza, hogy a felhasználó hozzáérjen a mozgó alkatrészekhez.
- Ha a tápkábel megsérül, azt a gyártónak, annak szervizének vagy hasonlóan képzett személynek kell kicserélnie a veszély elkerülése érdekében.
- **FIGYELEM!** A készüléket nem szabad olyan helyre telepíteni, ahol a nyilvánosság hozzáfér.
- Soha ne használja a készüléket víz nélkül.
- **FRÖCSKÖLÉS VESZÉLYE!** Lassan merítse az ételt a vízbe.
- **FIGYELEM!** Ne töltse a terhelést MAX szint fölé.
- **FOLYAMATOS HASZNÁLATRA NEM ALKALMAS!** A motor túlmelegedésének elkerülése érdekében ne működtesse folyamatosan a készüléket. A folyamatos működési idő nem haladhatja meg az 5 perct. Hűtés után ismét működtesse a készüléket.

Rendeltetésszerű használat

- Ez a készülék kereskedelmi célokra, például éttermek, étkezdék, kórházak konyháiban és kereskedelmi vállalkozásokban, például pékségekben, sütődékbén stb. való használatra szolgál, de nem használható folyamatos tömegtermelésre.
- A készülék az ételek turmixolására és keverésére szolgál. Minden egyéb használat a készülék károsodásához vagy személyi sérüléshez vezethet.
- A készülék bármilyen más célból történő üzemeltetése a készülék helytelen használatának minősül. Kizárólag a felhasználó felelős az eszköz nem megfelelő használatáért.

Földelés

Ez a készülék I. védelmi osztályba tartozik, és földelőföldeléshez kell csatlakoztatni. A földelés csökkenti az áramütés kockázatát azáltal, hogy az elektromos áramhoz elvezető vezetékét biztosít.

Ez a készülék földelt dugóval ellátott tápkábellel, vagy földelt vezetékkel ellátott elektromos csatlakozásokkal rendelkezik. A csatlakozásokat megfelelően kell felszerelni és földelni.

A termék fő részei

(1. ábra a 3. oldalon)

1. Fedősapka
2. Tüskfedél
3. Jug
4. Pengeszerelvény
5. Motor alap
6. Kezelőpanel

Megjegyzés: A jelen kézikönyv tartalma minden felsorolt elemre vonatkozik, kivéve, ha másként nem határozzák meg. A megjelenés eltérhet az ábrán láthatótól.

Kezelőpanel

(2. ábra a 4. oldalon)

7. Tápkapcsoló (BE/KÉSZENLÉT): Nyomja meg a gombot a gép BEkapcsolásához; nyomja meg ismét a KÉSZENLÉT módba való átkapcsoláshoz
8. Sebességszabályozás: Válassza a lehetőséget, majd nyomja meg a gombot a kívánt sebesség eléréséhez.
 - 8a. Alacsony
 - 8b. Közepes
 - 8c. Magas
9. Időzítő: Válassza ki, majd nyomja meg a kívánt időt (30 mp / 45 mp / 90 mp)
10. Impulzus gomb: Teljes sebességű impulzusmozgás. A működéshez nyomja meg és tartsa lenyomva, a leállítás-hoz engedje fel a gombot.
11. Digitális vezérlő kijelzője

Pótalkatrészek vagy tartozékok

(3. ábra a 4. oldalon)

12. Toló

Kapcsolási rajz

(3. ábra a 4. oldalon)

- A. EMC kártya
- B. Mikrokapcsoló
- C. Fő PCB



Robbantott diagram alkatrészlistával

(4. ábra az 5. oldalon)

Cikk-szám	Alkatrész neve	Mennyiség
1	Kupak burkolata	1
2	Tüskfedél	1
3	Jug	1
4	Pengekészlet	1
5	Pengeegység tömitőgyűrűje	1
6	Rögzített lemez	1
7	Csavar tengelykapcsolóhoz	1
8	Tengelykapcsoló	1
9	Tüske	1
10	rögzítőcsavar	4
11	Felső házrész	1
12	mikrokapcsoló szerelvény	1
13	Motor szerelvény	1
14	Alsó házrész	1
15	Tápkábel	1
16	Szélterelő tál	1
17	Toló	1
18	Kezelőpanel	1
19	PCB megjelenítése	1
20	Védőfólia	1
21	EMC PCB	1
22	Csavar a fő PCB-hez	4
23	Fő PCB	1
24	Gumilábak	4

Használat előtti előkészítés

- Távolítsa el az összes védőcsomagolást és csomagolást.
- Ellenőrizze, hogy a készülék jó állapotban van-e és az összes tartozékkal együtt. Hiányos vagy sérült szállítás esetén azonnal forduljon a szállítóhoz. Ebben az esetben ne használja a készüléket.
- Használat előtt tisztítsa meg a tartozékokat és a készüléket (lásd ==> Tisztítás és karbantartás).
- Ellenőrizze, hogy a készülék teljesen száraz-e.
- Helyezze a készüléket vízszintes, stabil és hőálló felületre, amely biztonságosan ellenáll a kifröccsenő víznek.
- Őrizze meg a csomagolást, ha a jövőben tárolni kívánja a készüléket.
- Őrizze meg a használati útmutatót későbbi használatra.

MEGJEGYZÉS! A gyártási maradványok miatt a készülék enyhe szagot bocsáthat ki az első néhány használat során. Ez normális jelenség, és nem jelez semmilyen hibát vagy veszélyt. Győződjön meg arról, hogy a készülék jól szellőzik.

Üzemeltetési utasítások

- **MEGJEGYZÉS!** Biztonsági okokból a gép csak akkor kezdhet el működni, ha a kancsó megfelelően van felszerelve a motor aljára.
- Ellenőrizze, hogy a gép KÉSZENLÉT üzemmódban van-e.
- Húzza ki a gépet, vegye ki a kancsót a motor aljából.
- Őntse az összes hozzávalót a kancsóba, zárja le a kancsó fedelével, és helyezze a fedőkupakot megfelelően a helyére.
- Helyezze az egész kancsót a motor aljára.
- Csatlakoztassa a hálózati dugaszt egy megfelelő elektromos aljzathoz.
- Nyomja meg egyszer a főkapcsolót a KÉSZENLÉT módba lépéshez.
Ezután nyomja meg ismét a főkapcsolót a gép BEkapcsolásához, és 20 [Megjegyzés: Az alapértelmezett sebesség 20] jelenik meg a digitális vezérlő kijelzőjén, vagy válassza ki a megfelelő sebességet a kívánt sebességszabályozó gomb megnyomásával: **L**/**H** jelenik meg a digitális vezérlő kijelzőjén ennek megfelelően.
- Az időzítő gomb megnyomásával válassza ki a működési időt (30 mp / 45 mp / 90 mp). A hátralévő idő megjelenik a digitális vezérlés kijelzőjén. A beállított idő leteltével a gép leáll és KÉSZENLÉT módba lép.
- Használat után mindig nyomja a főkapcsolót KÉSZENLÉT módba, és húzza ki a dugaszt az aljzathoz.

MEGJEGYZÉS! A digitális kezelőpanel fényerejének 2 szintje van. Ha megnyomja a gombot, az világosabb lesz. Ellenkező esetben minimális fényerősségi módban marad.

Sebesség kiválasztva		Leírás
Sebességszabályozó gomb	Alacsony fordulatszám (L)	Keverő folyadékokhoz
	Közepes (M) és magas (H) sebesség	Folyadékok és szilárd összetevők keveréséhez
Impulzus funkció		Jégaprításhoz vagy rövid, erőteljes impulzusmozgásokhoz. Megjegyzés: Az impulzus funkció minden alkalommal 1-2 másodpercig használja. Szükség esetén többször is ismétlje meg.

Megjegyzések:

1. A szilárd élelmiszerek keverésekor a legjobb eredmény érdekében csak kis adagokat adjon hozzá egymás után, nem minden hozzávalót egyszerre.
2. Mindig alacsonyabb fordulatszámmal kezdje (**L**). Szükség esetén kapcsoljon a nagy sebességre (**H**) vagy a „impulzus” funkcióra, hogy ne akadjon el a pengeszerelvény.
3. Ne használja ezt a gépet kemény élelmiszerek, például dió turmixolására.
4. Ne töltsön folyadékokat a kancsó MAX. jelzése fölé.
5. A keverendő folyadékoknak szobahőmérsékletűnek vagy alacsonyabbnak kell lenniük. Ha meleg folyadékokat kever össze, győződjön meg arról, hogy a tartály feделе megfelelően a helyén van, és alacsony sebességet használjon a feldolgozáshoz. Égésveszély és óvatosság.
6. Kerülje a hosszú üzemidőt a hallást károsító hangos zaj miatt.



Tisztítás és karbantartás

- **FIGYELEM!** Tárolás, tisztítás és karbantartás előtt mindig válassza le a készüléket az elektromos hálózatról, és hűtse le.
- Ne használjon vízsugarat vagy gőztisztítót a tisztításhoz, és ne nyomja a készüléket víz alá, mert az alkatrészek benedvesedhetnek, és áramütés következhet be.
- Ha a készüléket nem tartják megfelelő tisztaságú állapotban, az hátrányosan befolyásolhatja a készülék élettartamát, és veszélyes helyzetet okozhat.
- Az ételmaradványokat rendszeresen meg kell tisztítani, és el kell távolítani a készülékből. Ha a készüléket nem tisztítja meg megfelelően, az csökkenti annak élettartamát, és használat közben veszélyes állapotot okozhat.
- **SÉRÜLÉSVESZÉLY!** A tisztítás során óvatosan kell eljárni az éles vágópengék kezelésekor.

Tisztítás

- A hűtött külső felületet enyhé szappanos oldattal enyhén megnedvesített ruhával vagy szivaccsal tisztítsa meg.
- Higiéniai okokból a készüléket használat előtt és után meg kell tisztítani.
- Kerülje az elektromos alkatrészek vízzel való érintkezését.
- Tisztítsa meg a tartály belsejét nem sűrű hatású tisztítószerezrel, és öblítse le tiszta vízzel.
- Soha ne merítse a készüléket vízbe vagy más folyadékba.
- Soha ne használjon agresszív tisztítószereket, súrolószivacsokat vagy klórtartalmú tisztítószereket. A tisztításhoz ne használjon acélgyaprot, fémeszközöket vagy éles vagy hegyes tárgyakat. Ne használjon benzint vagy oldószereket!
- Egyetlen alkatrész sem tisztítható mosogatógépben.

Alkatrészek	Tisztítás	Gyakoriság
Motor alap	<ul style="list-style-type: none"> - Soha ne merítse ezt a részt vízbe vagy más folyadékba. - Egy kevés mosószert és vizet tartalmazó nedves ruhával öblítse le, fertőtlenítsé és alaposan szárítsa meg. 	Minden használat után tisztítsa meg
Tüske, kancsófedél és fedősapka	<ul style="list-style-type: none"> - Tisztítsa meg némi vízzel és enyhé mosószerezrel. - Ezután öblítse le folyó víz alatt. - Az ismételt használat előtt szárítsa meg az összes alkatrészt. 	
Pengeszerevelény	<ul style="list-style-type: none"> - FIGYELEM! Sérülésveszély! A pengék tisztításakor legyen nagyon óvatos. - Tisztítsa meg némi vízzel és enyhé mosószerezrel. - Az ismételt használat előtt szárítsa meg az összes alkatrészt. 	

Karbantartás

- A súlyos balesetek megelőzése érdekében rendszeresen ellenőrizze a készülék működését.
- Ha azt látja, hogy a készülék nem működik megfelelően, vagy probléma van, ne használja tovább, kapcsolja ki, és forduljon a forgalmazóhoz.
- Minden karbantartási, telepítési és javítási munkát szakképzett és felhatalmazott technikusoknak kell elvégezniük, vagy a gyártónak kell javasolnia.

Szállítás és tárolás

- Tárolás előtt mindig győződjön meg arról, hogy a készülék lett választva a hálózatról, és teljesen lehűt.
- A készüléket hűvös, tiszta és száraz helyen tárolja.
- Soha ne helyezzen nehéz tárgyakat a készülékre, mert ez károsíthatja azt.
- Ne mozgassa a készüléket működés közben. Mozgatás közben válassza le a készüléket az elektromos hálózatról, és tartsa alul.

Hibaelhárítás

Ha a készülék nem működik megfelelően, kérjük, ellenőrizze az alábbi táblázatban a megoldást. Ha továbbra sem tudja megoldani a problémát, kérjük, forduljon a szállítóhoz/szolgálatához.

Problémák	Lehetséges ok	Lehetséges megoldás
A gép nem indul el	A kancsó nincs megfelelően elhelyezve.	Ellenőrizze, hogy a kancsó megfelelően van-e beállítva.
	A főkapcsoló nincs megnyomva	Nyomja meg a főkapcsolót
A gép működés közben leáll	Aktiválódik a beépített túlterhelés-kezelő eszköz.	<ul style="list-style-type: none"> - Kapcsolja KI a gépet a kapcsolót KÉSZENLÉT módba nyomva, és húzza ki a gép csatlakozódugóját. - Hagyja a gépet kb. 30 percig lehűlni, majd indítsa újra.

HU

Jótállás

A készülék működését befolyásoló minden olyan hiba, amely a vásárlást követő egy éven belül válik nyilvánvalóvá, javításra vagy cserére szorul, feltéve, hogy a készüléket az utasításoknak megfelelően használták és karbantartották, és semmilyen módon nem használták fel helytelenül vagy használták fel helytelenül. Az Ön törvényben biztosított jogait ez nem érinti. Ha a készülékre garanciális igény vonatkozik, adja meg, hogy hol és mikor vásárolta meg, és mellékelje a vásárlást igazoló bizonylatot (pl. nyugtát).

A folyamatos termékfejlesztésre vonatkozó irányelvünkkel összhangban fenntartjuk a jogot a termék, a csomagolás és a dokumentáció előzetes értesítés nélküli módosítására.

Elvetés és környezet



A készülék üzemem kívül helyezése során a terméket nem szabad más háztartási hulladékkal együtt ártalmatlanítani. Ehelyett az Ön felelőssége, hogy a hulladékgyűjtő berendezéseket a kijelölt gyűjtőhelyre szállítsa. Ennek a szabálynak a figyelmen kívül hagyása a hulladék ártalmatlanítására vonatkozó hatályos előírásokkal összhangban büntetést vonhat maga után. A hulladéktároló berendezések ártalmatlanítási eljárási útmutatója segít a termék elhelyezését és újrahasznosítását a termelési erőforrások megőrzésében, és biztosítja, hogy az emberi egészséget és a környezetet védő módon kerül újrahasznosításra.

Ha többet szeretne megtudni arról, hogy hová lehet a hulladékokat újrahasznosítani, forduljon a helyi hulladékgyűjtő vállalat



лати. А гартіорк іс аз іпортіоріорк не вартілатне фееліосісегет аз ұрһарһасносітасірт, аз кеелісерт іс аз ікологіаі һулладік-кеелісерт сем коівтетені, сем педег нівліанос реңсерең кересітіл.

УКРАЇНСЬКИЙ

Шановний клієнте!

Дякуемо, що придбали цей прилад HENDI. Уважно прочитайте цей посібник користувача, звертаючи особливу увагу на правила техніки безпеки, описані нижче, перед першим встановленням і використанням цього приладу.

Інструкції з техніки безпеки

- Використовуйте прилад лише за призначенням, як описано в цьому посібнику.
- Виробник не несе відповідальності за будь-які збитки, спричинені неправильно експлуатацією та неправильним використанням.
-  **НЕБЕЗПЕКА! РИЗИК УРАЖЕННЯ ЕЛЕКТРИЧНИМ СТРУМОМ!** Не намагайтеся ремонтувати прилад самостійно. Не занурюйте електричні частини приладу у воду або інші рідини. Ніколи не тримайте прилад під проточною водою.
- **НИКОЛИ НЕ ВИКОРИСТОВУЙТЕ ПОШКОДЖЕНИЙ ПРИЛАД!** Регулярно перевіряйте електричні з'єднання та шнур на наявність пошкоджень. У разі пошкодження від'єднайте прилад від джерела живлення. Будь-який ремонт має виконуватися лише постачальником або кваліфікованою особою, щоб уникнути небезпеки або травми.
- **ПОПЕРЕДЖЕННЯ!** Під час розміщення приладу безпечно прокладіть кабель живлення, якщо це необхідно, щоб уникнути ненавмисного натягу, пошкодження, контакту з поверхнею нагрівання або небезпеки відключення.
- **ПОПЕРЕДЖЕННЯ!** Поки штекер знаходиться у гнізді, прилад підключається до електромережі.
- **ПОПЕРЕДЖЕННЯ!** ЗАВЖДИ вимикайте прилад, перш ніж від'єднувати його від електромережі, чищення, обслуговування або зберігання.
- Підключайте прилад до електричної розетки лише за допомогою напруги та частоти, зазначених на етикетці приладу.
- Не торкайтеся вилки/електричного з'єднання вологими або вологими руками.
- Тримайте прилад та електричну вилку/з'єднання подалі від води та інших рідин. Якщо прилад потрапив у воду, негайно вийміть з'єднання з джерелом живлення. Не використовуйте прилад, доки його не перевірить сертифікований спеціаліст. Недотримання цих інструкцій призведе до ризиків, що загрожують життю.
- Під'єднайте джерело живлення до легкодоступної електричної розетки, щоб можна було негайно від'єднати прилад у разі виникнення надзвичайної ситуації.
- Переконайтеся, що шнур не контактує з гострими чи гарячими предметами, та тримайте його подалі від відкритого вогню. Ніколи не тягніть за шнур живлення, щоб від'єднати його від розетки; натомість завжди тягніть за вилку.
- Ніколи не носіть прилад за шнур.
- Ніколи не намагайтеся самостійно відкривати корпус приладу.

- Не вставляйте предмети в корпус приладу.
- Ніколи не залишайте прилад без нагляду під час використання.
- Цим приладом повинен керувати кваліфікований персонал на кухні ресторану, їдальні або бару тощо.
- Цей прилад не повинні експлуатувати особи з обмеженими фізичними, сенсорними або розумовими здібностями або особи з недостатнім досвідом і знаннями.
- Цей прилад за жодних обставин не повинен використовуватися дітьми.
- Зберігайте прилад та його електричні підключення в недоступному для дітей місці.
- Ніколи не використовуйте аксесуари або будь-які додаткові пристрої, окрім тих, що постачаються разом із приладом або рекомендованим виробником. Якщо цього не зробити, це може становити загрозу безпеці користувача та пошкодити прилад. Використовуйте лише оригінальні деталі та аксесуари.
- Не використовуйте цей прилад із зовнішнім таймером або системою дистанційного керування.
- Не ставте прилад на нагрівальний об'єкт (бензин, електрична плита, вугільна плита тощо).
- Не накривайте прилад під час роботи.
- Не ставте на прилад жодних предметів.
- Не використовуйте прилад поблизу відкритого вогню, вибухонебезпечних або легкозаймистих матеріалів. Завжди експлуатуйте прилад на горизонтальній, стійкій, чистій, жаростійкій і сухій поверхні.
- Прилад не можна встановлювати в місцях, де можна використовувати струмінь води.
- Під час роботи залиште місце на відстані принаймні 20 см навколо приладу для вентиляції.
- **ПОПЕРЕДЖЕННЯ!** Тримайте всі вентиляційні отвори на приладі вільними від перешкод.

Спеціальні інструкції з безпеки

- Цей прилад не призначений для використання в домашніх умовах.
- **ПОПЕРЕДЖЕННЯ!** Будьте обережні при роботі з ріжучими дисками. За необхідності надягайте захисні рукавички (не постачаються в комплекті).
- **ПОПЕРЕДЖЕННЯ!** ЗАВЖДИ тримайте руки, довге волосся та одяг подалі від рухомих частин.
- Не завантажуйте знадто багато інгредієнтів, щоб запобігти переливанню продуктів харчування.
- **ПОПЕРЕДЖЕННЯ!** Під час роботи тримайте руки та приладдя поза контейнером, щоб зменшити ризик серйозних травм та/або пошкодження блендера.
- **ПОПЕРЕДЖЕННЯ! ЛЕЗА ГОСТРІ. ТРИМАЙТЕ РУКИ ПОДАЛІ!**
- Не користуйтеся приладом без завантаження, щоб запобігти перегріванню.
- **УВАГА! ЗАВЖДИ вимикайте машину та від'єднуйте її, перш ніж торкатися будь-яких моторних частин.**
- **ПОПЕРЕДЖЕННЯ!** Не намагайтеся обійти запобіжник. Прилад обладнано захисним блокуванням, що запобігає торканню кінцевого користувача рухомими частинами.
- Якщо кабель живлення пошкоджений, його повинен замінити виробник, його сервісна служба або інші кваліфіковані особи, щоб уникнути небезпеки.
- **ПОПЕРЕДЖЕННЯ!** Цей прилад не можна встановлювати



- там, де є доступ до нього необмеженого кола осіб.
- Ніколи не використовуйте цей прилад без води.
 - **РИЗИК РОЗБРИЗКУВАННЯ!** Повільно занурте продукти у воду.
 - **УВАГА!** Не заповнюйте завантаження вище рівня MAX.
 - **НЕ ПІДХОДИТЬ ДЛЯ ПОСТІЙНОГО ВИКОРИСТАННЯ!** Не використовуйте прилад постійно, щоб уникнути перегрівання двигуна. Тривалість безперервної роботи не повинна перевищувати 5 хвилин. Знову експлуатуйте прилад після охолодження.

Цільове використання

- Цей прилад призначений для комерційного застосування, наприклад, у кухнях ресторанів, їдальні, лікарнях і комерційних підприємствах, таких як пекарні, пироги тощо, але не для постійного масового виробництва їжі.
- Прилад призначений для змішування та змішування продуктів. Будь-яке інше використання може призвести до пошкодження приладу або травм.
- Використання приладу з будь-якою іншою метою вважається неправильним використанням приладу. Користувач несе одноосібну відповідальність за неналежне використання пристрою.

Установка заземлення

Цей прилад належить до класу захисту I і має бути під'єднаний до захисного заземлення. Заземлення знижує ризик ураження електричним струмом, надаючи провід для виходу електричного струму.

Цей прилад оснащений кабелем живлення з вилкою заземлення або електричними з'єднаннями з дротом заземлення. З'єднання повинні бути належним чином встановлені та заземлені.

Основні частини виробу

(Рис. 1 на стор. 3)

1. Кришка кришки
2. Кришка глечика
3. Глечик
4. Лезо в зборі
5. Основа двигуна
6. Панель керування

Зауваження: Вміст цього посібника застосовується до всіх перелічених елементів, якщо не зазначено інше. Зовнішній вигляд може відрізнятися від зображених зображень.

Панель керування

(Рис. 2 на стор. 4)

7. Перемикач живлення (УВІМК./СТАНДБІЯ): Натисніть , щоб увімкнути машину; знову натисніть , щоб перемкнутися на режим STANDBY
8. Контроль швидкості: Виберіть і натисніть на бажану швидкість.
 - 8a. Низький
 - 8b. Середні
 - 8c. Високий
9. Таймер: Виберіть і натисніть до потрібного часу (30 с / 45 с / 90 с)
10. Кнопка імпульсу: Повношвидкісний рух імпульсивності. Натисніть і утримуйте для роботи, відпустіть кнопку

- , щоб зупинитися.
11. Цифровий дисплей керування

Запасні частини або аксесуари

(Рис. 3 на стор. 4)

12. Штовхач

Схема контуру

(Рис. 3 на стор. 4)

- A. Плата з ЕМС
- B. Мікроперемикач
- C. Основна друкована плата

Діаграма з розробленим списком деталей

(Рис. 4 на стор. 5)

Номер частини	Назва частини	Кількість
1	Кришка	1
2	Кришка глечика	1
3	Глечик	1
4	Лезо для набору	1
5	Герметичне кільце ріжучого вузла	1
6	Фіксована пластина	1
7	Гвинт для зчеплення	1
8	Зчеплення	1
9	Чашкова підкладка	1
10	монтажний гвинт	4
11	Верхній корпус	1
12	блок мікрокомутатора	1
13	Блок двигуна	1
14	Нижній корпус	1
15	Кабель живлення	1
16	Чаша дефлектора вітру	1
17	Штовхач	1
18	Панель керування	1
19	Відобразити РСВ	1
20	Захисна плівка	1
21	ЕМС РСВ	1
22	Гвинт для головної друкованої плати	4
23	Основна друкована плата	1
24	Гумові ніжки	4

Підготовка перед використанням

- Зніміть усі захисні упаковки та пакувальні матеріали.
- Переконайтеся, що пристрій у хорошому стані та з усіма аксесуарами. У разі неповної або пошкоджені доставки негайно зверніться до постачальника. У цьому випадку не використовуйте пристрій.



- Перед використанням почистіть аксесуари та прилад (див. ==> Очищення та догляд).
- Переконайтеся, що прилад повністю сухий.
- Поставте прилад на горизонтальну, стійку та жаростійку поверхню, безпечно для бризок води.
- Зберігайте упаковку, якщо ви плануєте зберігати ваш прилад у майбутньому.
- Зберігайте посібник користувача для подальшого використання.

ПРИМІТКА! Через виробничі залишки прилад може випускати легкий запах під час перших декількох застосувань. Це нормально і не вказує на будь-який дефект або небезпеку. Переконайтеся, що прилад добре провітрюється.

Інструкції з експлуатації

- **ПРИМІТКА!** З міркувань безпеки машина може почати працювати лише з чашею, встановленою належним чином на основі двигуна.
- Перевірте, чи знаходиться машина в режимі STANDBY.
- Від'єднайте машину від джерела живлення, вийміть глек з основи двигуна.
- Налийте всі інгредієнти в глек, закрийте його кришкою глека та правильно встановіть кришку кришки на місце.
- Помістіть весь глек на основу двигуна.
- Підключіть вилку до відповідної розетки електроживлення.
- Натисніть перемикач живлення один раз, щоб увійти в режим STANDBY. Потім знову натисніть перемикач живлення, щоб увімкнути машину, і на цифровому дисплеї відобразиться значення 20 (Примітка: швидкість за замовчуванням — 20) або виберіть потрібну швидкість, натиснувши потрібну кнопку керування швидкістю: **L / П / Н** а потім — на цифровому дисплеї керування.
- Виберіть час роботи (30 с / 45 с / 90 с), натиснувши кнопку таймера. На цифровому дисплеї керування відобразиться час, що залишився. Після закінчення встановленого часу машина зупинить роботу і перейде в режим STANDBY.
- Після використання завжди перемикайте перемикач живлення в режим STANDBY та виймайте вилку з електричної розетки.

ПРИМІТКА! Цифрова панель керування має 2 рівні яскравості. Коли ви натиснете, буде яскравіше. В іншому випадку вона залишатиметься в режимі мінімальної яскравості.

Вибрана швидкість		Опис
Кнопка регулювання швидкості	Низька швидкість (L)	Для змішування рідин
	Середня (П) і висока (Н) швидкість	Для змішування рідин та твердих інгредієнтів
Пульсова функція		Для подрібнення льоду або коротких потужних рухів. Примітка: Використовуйте функцію імпульсів протягом 1-2 секунд щоразу. За необхідності повторюється приблизно кілька разів.

Зауваження:

1. Для отримання найкращих результатів під час змішування твердих продуктів додайте лише невеликі порції посипль, а не всі інгредієнти одночасно.
2. Завжди починайте з меншої швидкості (**L**). За необхідності переключайте на високошвидкісну (**Н**) або на функцію «Потяг», щоб не засмічувати ріжучий блок.
3. Не використовуйте цей прилад для змішування твердих продуктів, наприклад горіхів.
4. Не наливайте рідини вище позначки MAX.
5. Рідини для змішування повинні бути кімнатної температури або нижче неї. Якщо ви збираєтеся змішати теплі рідини, переконайтеся, що кришка глека встановлена правильно та використовуйте низьку швидкість для обробки. Існує ризик опіків і будьте обережні.
6. Уникайте тривалого періоду роботи через гучний шум, який може завдати шкоди слуху.

Очищення та технічне обслуговування

- **УВАГА!** Завжди відключайте прилад від джерела живлення та охолоджуйте його перед зберіганням, очищенням та обслуговуванням.
- Не використовуйте струмінь води або пароочищувач для очищення та не штовхайте прилад під воду, оскільки деталі можуть стати вологими, і це може призвести до ураження електричним струмом.
- Якщо прилад не знаходиться в гарному стані чистоти, це може негативно вплинути на термін служби приладу та призвести до небезпечної ситуації.
- Залишки їжі слід регулярно чистити та видаляти з приладу. Якщо прилад не очищується належним чином, це скоротить його термін служби і може призвести до небезпечних умов під час використання.
- **НЕБЕЗПЕКА ТРАВМУВАННЯ!** Під час чищення слід бути обережними з гострими ріжучими лезами.

Очищення

- Очистіть охоложену зовнішню поверхню ганчіркою або губкою, злегка змоченою м'яким мильним розчином.
- З міркувань гігієни прилад слід чистити ді та після використання.
- Уникайте контакту води з електричними компонентами.
- Очистіть внутрішню частину контейнера неабразивним миючим засобом і промийте чистою водою.
- Ніколи не занурюйте прилад у воду або інші рідини.
- Ніколи не використовуйте агресивні засоби для чищення, абразивні губки або засоби для чищення, що містять хлор. Не використовуйте для чищення сталеві мочалки, металеве приладдя або будь-які гострі чи загострені предмети. Не використовуйте бензин або розчинники!
- Жодні деталі не можна мити в посудомийній машині.



Частина	Як очистити	Частота
Основа двигуна	<ul style="list-style-type: none"> - Ніколи не занурюйте цю частину у воду або інші рідини. - За допомогою вологої ганчірки з невеликою кількістю миючого засобу та води промийте, продезінфікуйте та ретельно висушіть. 	Очищуйте після кожного використання
Глечик, кришка глечика та кришка кришки	<ul style="list-style-type: none"> - Очистіть її невеликою кількістю води та м'яким миючим засобом. - Потім змийте під проточною водою. - Висушіть усі деталі перед повторним використанням. 	
Лезо в зборі	<ul style="list-style-type: none"> - ПОПЕРЕДЖЕННЯ! Існує ризик травмування! Будьте дуже обережні при чищенні лез. - Очистіть її невеликою кількістю води та м'яким миючим засобом. - Висушіть усі деталі перед повторним використанням. 	

Технічне обслуговування

- Регулярно перевіряйте роботу приладу, щоб уникнути серйозних нещасних випадків.
- Якщо ви помітили, що прилад не працює належним чином або виникла проблема, припиніть його використання, вимкніть його та зверніться до постачальника.
- Усі роботи з технічного обслуговування, монтажу та ремонту мають виконуватися спеціалізованими та уповноваженими фахівцями або рекомендовані виробником.

Транспортування та зберігання

- Перед зберіганням переконайтеся, що прилад від'єднано від джерела живлення та повністю охолоджено.
- Зберігайте прилад у прохолодному, чистому та сухому місці.
- Ніколи не ставте на прилад важкі предмети, оскільки це може пошкодити його.
- Не переміщуйте прилад під час його роботи. Під час переміщення від'єднайте прилад від джерела живлення та тримайте його вниз.

Усунення несправностей

Якщо прилад не працює належним чином, будь ласка, перевірте наведену нижче таблицю щодо розчину. Якщо ви все ще не можете вирішити проблему, зверніться до постачальника послуг/постачальника послуг.

Проблеми	Можлива причина	Можливе рішення
Машина не починає працювати	Глечик неправильно розміщений.	Переконайтеся, що глечик встановлено правильно.
	Перемикач живлення не натиснуто	Натисніть перемикач живлення
Під час роботи машина зупиняється	Активується вбудований пристрій перевантаження.	<ul style="list-style-type: none"> - Вимкніть машину, натиснувши перемикач у режим STANDBY, і від'єднайте машину від джерела живлення. - Залишити машину для охолодження протягом приблизно 30 хвилин, а потім запустити знову.

Гарантія

Будь-які дефекти, що впливають на функціональність приладу, які стають очевидними протягом одного року після покупки, будуть відремонтовані за допомогою безкоштовного ремонту або заміни за умови, що прилад використовувався та підтримувався відповідно до інструкції, а також не був зловживаний або не був використаний неналежним чином. Це не впливає на Ваші законні права. Якщо прилад вимагався за гарантією, вкажіть, де і коли він був придбаний, і додайте підтвердження покупки (наприклад, квитанцію). Відповідно до нашої політики постійної розробки продукції ми залишаємо за собою право змінювати технічні характеристики виробу, упаковки та документації без попереднього повідомлення.

Утилізація та довікля



При виведенні приладу з експлуатації його не можна утилізувати разом з іншими побутовими відходами. Замість цього ви несете відповідальність за утилізацію свого обладнання для відходів, передаючи його призначеному пункту збору. Недотримання цього правила може бути покаране відповідно до чинних правил утилізації відходів. Окреме збирання та переробка вашого обладнання для відходів під час утилізації допоможе зберегти природні ресурси та забезпечити їх переробку у спосіб, який захищає здоров'я людини та довкілля.

Для отримання додаткової інформації про те, де можна перекинути відходи для переробки, зверніться до місцевої компанії з збору відходів. Виробники та імпортери не несуть відповідальності за переробку, лікування та екологічну утилізацію, як безпосередньо, так і через загальнодоступну систему.



Lugupeetud klient!

Täname, et otsite selle HENDI seadme. Lugege käesolev kasutusjuhend tähelepanelikult läbi, pöörates erilist tähelepanu allpool toodud ohutusnõuetele, enne kui seadme esmakordselt paigaldate ja kasutate.

Ohutusjuhised

- Kasutage seadet ainult ettenähtud otstarbel, nagu käesolevas juhendis kirjeldatud.
- Tootja ei vastuta mis tahes kahjude eest, mis on põhjustatud ebaõigest kasutamisest või ebaõigest kasutusest.
-  **OHT! ELEKTRILÖÖGIOHT!** Ärge püüdke seadet ise parandada. Ärge kastke seadme elektrilisi osi vette ega muudesse vedelikesse. Ärge kunagi hoidke seadet voolava vee all.
- **ÄRGE KUNAGI KASUTAGE KAHJUSTATUD SEADET!** Kontrollige elektriühendusi ja toitejuhet regulaarselt kahjustuste suhtes. Kui seade on kahjustatud, eemaldage see vooluvõrgust. Ohu ja vigastuste vältimiseks tohib parandustöid teha ainult tarnija või kvalifitseeritud isik.
- **HOIATUS!** Seadme paigutamisel suunake toitejuhe ohutult, et vältida juhuslikku sissetömbamist, kahjustamist, kokkupuutes kuumaga või komistamist.
- **HOIATUS!** Kui pistik on seinakontaktis, on seade toiteallikaga ühendatud.
- **HOIATUS!** Enne vooluvõrgust lahutamist, puhastamist, hooldamist või ladustamist lülitage seade ALATI välja.
- Ühendage seade pistikupessa ainult seadme etiketil toodud pinge ja sagedusega.
- Ärge puudutage pistikut/elektrilisi ühendusi märgade või niiskete kättega.
- Hoidke seade ja elektripistikud veest ning teistest vedelikest eemal. Kui seade kukub vette, eemaldage kohe toiteühendused. Ärge kasutage seadet enne, kui kvalifitseeritud tehnik on seda kontrollinud. Nende juhiste eiramine võib põhjustada eluohtlikke riske.
- Ühendage toiteallikas kergesti ligipääsetavas pistikupes- sa, et saaksite seadme hädaolukorras kohe vooluvõrgust eemaldada.
- Veenduge, et juhe ei puutu kokku teravate või kuumade esemetega ja hoidke seda eemal lahtisest tulest. Ärge kunagi tõmmake toitejuhtmest, et see pistikupesast eemaldada, vaid tõmmake selle asemel alati pistikust.
- Ärge kunagi kandke seadet selle juhtmest.
- Ärge kunagi püüdke seadme korpust ise avada.
- Ärge sisestage esemeid seadme korpusesse.
- Ärge jätke seadet kasutamise ajal järelevalveta.
- Seda seadet peaks kasutama ainult koolitatud personal restoranis köögis, sööklates, baarides jne.
- Seda seadet ei tohi kasutada füüsilise, sensoorse või vaimse puudega inimesed ega isikud, kellel puuduvad vastavad kogemused ja teadmised.
- Lapsed ei tohi seda seadet mingil juhul kasutada.
- Hoidke seade ja selle elektriühendused lastele kättesaamatus kohas.
- Ärge kunagi kasutage muid tarvikuid ega lisaseadmeid peale nende, mis on seadmega kaasas või tootja poolt soovitatud. Vastasel juhul riskite kasutaja ohutusega ja võite seadet kahjustada. Kasutage ainult originaalvaruosi ja -tarvikuid.

- Ärge kasutage seadet välise taimeri või kaugjuhtimissüsteemi abil.
- Ärge asetage seadet kuumusobjektile (bensiin, elektripliit, söepliit jne).
- Ärge katke töötavat seadet kinni.
- Ärge asetage seadme peale mingeid esemeid.
- Ärge kasutage seadet lahtise tule, plahvatusohtlike või kergesisüttivate materjalide läheduses. Kasutage seadet alati horisontaalsel, stabiilsel, puhtal, kuumakindlal ja kuival pinnal.
- Seade ei sobi paigaldamiseks kohta, kus võib olla veejuga.
- Jätke kasutamise ajal seadme ümber vähemalt 20 cm ruumi ventileerimiseks.
- **HOIATUS!** Hoidke kõik seadme ventilatsiooniavad takistusteta.

Ohutuslased erijuhtumid

- See seade ei ole ette nähtud koduseks kasutamiseks.
- **HOIATUS!** Olge löikeketaste käsitsemisel väga ettevaatlik. Vajaduse korral kandke kaitsekindaid (ei kuulu komplekti).
- **HOIATUS!** Hoidke käed, pikad juuksed ja riided alati liikuvatest osadest eemal.
- Ärge laadige liiga palju koostisosi, et vältida toiduainete ülevoolu.
- **HOIATUS!** Kasutamise ajal hoidke käed ja nõud mahutist eemal, et vähendada raskete kehavigastuste ja/või blenderi kahjustuste ohtu.
- **HOIATUS! TERAD ON TERAVAD. HOIDKE KÄED EEMAL!**
- Ärge kasutage seadet ilma koormuseta, et vältida ülekuumenemist.
- **ETTEVAATUST!** Enne mootoriosade puudutamist lülitage masin ALATI välja ja lahutage toiteallikas.
- **HOIATUS!** Ärge üritage turvalukust mööda minna. Seade on varustatud ohutuslukuga, mis takistab lõppkasutajal liikuvate osade puudutamist.
- Kui toitejuhe on kahjustatud, peab selle ohu vältimiseks välja vahetama tootja, tema teenindusagent või sarnase kvalifikatsiooniga isikud.
- **HOIATUS!** Seda seadet ei paigaldata kohta, kuhu üldsusel on juurdepääs.
- Ärge kunagi kasutage seda seadet ilma veeta.
- **PRITSIMISE OHT!** Kastke toit aeglaselt vette.
- **TÄHELEPANU!** Ärge täitke koormust üle MAX-taseme.
- **EI SOBI PIDEVAKS KASUTAMISEKS!** Ärge kasutage seadet pidevalt, et vältida mootori ülekuumenemist. Pidev tööaeg ei tohi ületada 5 minutit. Pärast jahutamist kasutage seadet uuesti.

Ettenähtud kasutus

- See seade on mõeldud kasutamiseks kommertsrakendustes, näiteks restoranide, sööklate, haiglate ja äriettevõtete, näiteks pagariäride, lihukaupade jne köögis, kuid mitte toidu pidevaks masstoodmiseks.
- Seade on mõeldud toidu segamiseks ja segamiseks. Mis tahes muu kasutamine võib seadet kahjustada või põhjustada kehavigastusi.
- Seadme mis tahes muul otstarbel kasutamist loetakse seadme väärkasutuseks. Kasutaja vastutab ainuisikuliselt seadme ebaõige kasutamise eest.



Maanduse paigaldamine

See seade on klassifitseeritud I kaitseklassi ja see peab olema ühendatud kaitsemaandusega. Maandamine vähendab elektrilöögi ohtu, pakkudes elektrivoolu jaoks väljapääsjuhet.

See seade on varustatud toitejuhtmega, millel on maanduspistik, või elektrühendustega, millel on maandusjuhe. Ühendused peavad olema õigesti paigaldatud ja maandatud.

Toote peamised osad

(Joonis 1 lk 3)

1. Katte kate
2. Jug-kaas
3. Jug
4. Tera koost
5. Mootori alus
6. Juhtpaneel

Märkus: Selle juhendi sisu kehtib kõigi loetletud esemete kohta, kui pole teisiti öeldud. Välimus võib joonisel näidatud illustatsioonidest erineda.

Juhtpaneel

(Joonis 2 lk 4)

7. Toitelüliti (ON/ STANDBY): Vajutage masina SISSE lülitamiseks; vajutage uuesti, et lülitada STANDBY-režiimi
8. Kiiruse juhtimine: Valige ja seejärel vajutage soovitud kiirusele.
 - 8a. Madal
 - 8b. Keskmine
 - 8c. Kõrge
9. Taimer: Valige ja seejärel vajutage soovitud ajani (30 s / 45 s / 90 s)
10. Pulsli nupp: Täiskiiruse impulsi liikumine. Vajutage ja hoidke all, et töö lõpetada, vabastage nupp.
11. Digitaalne juhtkraan

Varuosad või tarvikud

(Joonis 3 lk 4)

12. Pusher

Vooluringi diagramm

(Joonis 3 lk 4)

- A. EMC laud
- B. Mikrolüliti
- C. Peamine PCB

Plahvatusdiagramm koos osa loendiga

(Joonis 4 lk 5)

Osa nr	Osa nimi	Kogus
1	Kaane kate	1
2	Jug-kaas	1
3	Jug	1
4	Tera komplekt	1
5	Terakoostu tihendusrõngas	1
6	Fikseeritud plaat	1
7	Kruvi siduri jaoks	1

8	Clutch	1
9	Jug padi	1
10	kruvi paigaldamine	4
11	Ülemine korpus	1
12	mikrolüliti koost	1
13	Mootori koost	1
14	Alumine korpus	1
15	Toitekaabel	1
16	Tuuletõkke kauss	1
17	Pusher	1
18	Juhtpaneel	1
19	Kuva PCB	1
20	Kaitsekile	1
21	EMC PCB	1
22	Kruvi peamisele PCB-le	4
23	Peamine PCB	1
24	Kummijalad	4

Ettevalmistus enne kasutamist

- Eemaldage kogu kaitsepakend ja mähkimine.
 - Kontrollige, kas seade on heas seisukorras ja koos kõigi tarvikutega. Ebatäieliku või kahjustatud kohaletoimetamise korral võtke kohe ühendust tarnijaga. Sellisel juhul ärge seadet kasutage.
 - Enne kasutamist puhastage tarvikud ja seade (vt ==> Puhastamine ja hooldus).
 - Veenduge, et seade on täiesti kuiv.
 - Asetage seade horisontaalsele, stabiilsele ja kuumakindlale pinnale, mis on veepritsmete eest ohutu.
 - Hoidke pakend alles, kui kavatsete seadet tulevikus hoida.
 - Hoidke kasutusjuhendit edaspidiseks kasutamiseks.
- MÄRKUS!** Tootmisjätkide tõttu võib seade esimestel kasutustel tekitada kerge lõhna. See on normaalne ega viita defektile ega ohule. Veenduge, et seade on hästi ventileeritud.

Kasutusjuhend

- **MÄRKUS!** Ohutuse huvides saab masin käivitada ainult siis, kui kann on paigaldatud õigesti mootori alusele.
- Kontrollige, kas masin on STANDBY-režiimis.
- Eemaldage masin vooluvõrgust, võtke kann mootori alusest välja.
- Valage kõik koostisosad kannu ja sulgege see kannu kaanega ning asetage kattekork õigesti oma kohale.
- Asetage kogu kann mootori alusele.
- Ühendage toitepistik sobiva toiteallika pesaga.
- STANDBY-režiimi sisenemiseks vajutage üks kord toitelüliti.
Seejärel vajutage uuesti toitelüliti masina SISSE lülitamiseks ja 20 (Märkus: vaikelkiiruse 20) kuvatakse digitaalsel juhtkraanil või valige sobiv kiirus, vajutades soovitud kiiruse juhtimise nuppu: **L / Π /** kuvatakse **H** seejärel vastavalt digitaalsel juhtkraanil.
- Valige tööaeg (30 s / 45 s / 90 s), vajutades taimeril nuppu.



Digitaalsel juhtkraanil kuvatakse järelejäänud aeg. Kui määratud aeg on möödunud, lõpetab masin töö ja läheb režiimi STANDBY.

- Pärast kasutamist vajutage alati toitelüliti asendisse STANDBY ja ühendage pistik pistikupesast lahti.

MÄRKUS! Digitaalsel juhtpaneelil on heleduse jaoks 2 taset. Kui vajutate, on see heledam. Vastasel juhul jääb see minimaalse heleduse režiimi.

Valitud kiirus		Kirjeldus
Kiiruse juhtimise nupp	Väike kiirus (L)	Vedelike segamiseks
	Keskmine (M) ja suur (H) kiirus	Vedelike ja tahkete koostisosade segamiseks
Pulss-funktsioon		Jää purustamiseks või lühikesteks jõuimpulsside liigutusteks. Märkus: Kasutage pulsifunktsiooni iga kord 1 – 2 sekundit. Vajadusel korrake mitu korda.

Märkused:

1. Parimate tulemuste saamiseks tahkete toiduainete segamisel lisage ainult väikesed portsjonid järjest, mitte kõik koostisosad samal ajal.
2. Alustage alati väiksema kiirusega (**L**). Vajaduse korral lülitage see üle suurele kiirusele (**H**) või funktsioonile „Pulse“, et lõiketera koost mitte kinni keerata.
3. Ärge kasutage seda masinat kõvade toiduainete, näiteks pähklite segamiseks.
4. Ärge täitke vedelikke üle kannu MAX märgi.
5. Segunevad vedelikud peavad olema toatemperatuuril või alla selle. Kui te kavatsete sooja vedelikku segada, veenduge, et kannu kaas on õigesti paigas ja kasutage töötlemiseks väikest kiirust. Põletusohu ja olge ettevaatlik.
6. Vältige pikka tööaega valju müra tõttu, mis võib kuulmist kahjustada.

Puhastamine ja hooldus

- **TÄHELEPANU!** Enne hoiustamist, puhastamist ja hooldamist eemaldage seade alati vooluvõrgust ja jahutage maha.
- Ärge kasutage puhastamiseks veejuga ega aurupuhastit ning ärge lükake seadet vee alla, sest osad saavad märjaks ja tulemuseks võib olla elektrilöök.
- Kui seadet ei hoita heas puhtuses, võib see kahjustada seadme eluiga ja põhjustada ohtliku olukorra.
- Toidujääke tuleb regulaarselt puhastada ja seadmest eemaldada. Kui seadet ei puhastata korralikult, vähendab see selle eluiga ja võib kasutamise ajal põhjustada ohtlikke seisundeid.
- **VIGASTUSTE OHT!** Puhastamise ajal tuleb teravate lõiketerade käsitsemisel olla ettevaatlik.

Puhastamine

- Puhastage jahutatud välispinda lapi või käsnaaga, mida on kergelt niisutatud pehmetoimelise seebilahusega.
- Hügieenilistel põhjustel tuleb seadet enne ja pärast kasutamist puhastada.
- Vältige vee kokkupuudet elektrikomponentidega.
- Puhastage mahuti sisemust mitteabasiivse pesuainega ja loputage puhta veega.
- Ärge kunagi kastke seadet vette ega muudesse vedelikesse.
- Ärge kunagi kasutage agressiivseid puhastusvahendeid, abrasiivseid käsnasid ega kloori sisaldavaid puhastusvahendeid. Ärge kasutage puhastamiseks terasvilla, metallist nõusid ega teravaid või teravaid esemeid. Ärge kasutage bensini ega lahusteid!
- Ükski osa ei ole nõudepesumasinakindel.

Osad	Kuidas puhastada	Sagedus
Mootori alus	- Ärge kunagi kastke seda osa vette või muudesse vedelikesse. - Loputage, desinfitseerige ja kuivatage põhjalikult niiske lapiga, kasutades pesuvahendit ja vett.	Puhastage pärast iga kasutuskorda
Jug, kannu kaas ja kattekork	- Puhastage seda vee ja õrnatoimelise pesuainega. - Seejärel loputage maha voolava vee all. - Kuivatage kõik osad enne uuesti kasutamist.	
Tera koost	- HOIATUS! Vigastuse oht! Olge terade puhastamisel väga ettevaatlik. - Puhastage seda vee ja õrnatoimelise pesuainega. - Kuivatage kõik osad enne uuesti kasutamist.	

Hooldus

- Kontrollige seadme tööd regulaarselt, et vältida tõsiseid õnnetusi.
- Kui näete, et seade ei tööta korralikult või esineb probleem, lõpetage selle kasutamine, lülitage see välja ja võtke ühendust tarnijaga.
- Kõik hooldus-, paigaldus- ja remonditööd peavad läbi viima spetsialiseerunud ja volitatud tehnikud või tootja poolt soovitatud.

Transport ja hoiustamine

- Enne hoiustamist veenduge alati, et seade on vooluvõrgust lahti ühendatud ja täielikult maha jahtunud.
- Hoidke seadet jahedas, puhtas ja kuivas kohas.
- Ärge kunagi asetage seadmele raskeid esemeid, kuna see võib seda kahjustada.
- Ärge liigutage seadet, kui see on töös. Eemaldage seade liigutamisel vooluvõrgust ja hoidke seda all.

Tõrkeotsing

Kui seade ei tööta korralikult, kontrollige lahust allolevast tabelist. Kui te ikka veel ei suuda probleemi lahendada, võtke ühendust tarnija/teenuse osutajaga.



Probleemid	Võimalik põhjus	Võimalik lahendus
Masin ei hakka tööle	Jug ei ole õigesti paigutatud.	Kontrollige, kas kann on õigesti seadistatud.
	Toitelülitit ei vajutata	Vajutage toitelülitit
Masin peatub töötamise ajal	Sisseehitatud ülekoormusseade aktiveerub.	<ul style="list-style-type: none"> Lülitage masin VÄLJA, vajutades lüliti režiimile STANDBY ja eemaldage seade vooluvõrgust. Laske masinal umbes 30 minutit maha jahtuda ja käivitage seejärel uuesti.

Garantii

Kõik defektid, mis mõjutavad seadme funktsionaalsust ja mis ilmnevad ühe aasta jooksul pärast ostu sooritamist, parandatakse tasuta remondi või asendamisega, kui seadet on kasutatud ja hooldatud vastavalt juhiste ning seda ei ole mingil viisil kuritarvitatud või väärkasutatud. See ei mõjuta teie seadusest tulenevaid õigusi. Kui seadet nõutakse garantii alusel, siis märkige, kus see osteti, ja lisage ostutõend (nt kvitтинг). Kooskõlas meie toote pideva arendamise poliitikaga jätame endale õiguse muuta toote, pakendi ja dokumentatsiooni tehnilisi andmeid ette teatamata.

Kõrvaldamine ja keskkond



Seadme väljalülitamisel ei tohi seda kõrvaldada koos muude olmejäätmetega. Selle asemel on teie kohustus visata jäätmed kogumispunkti. Selle reegli mittejärgimine võib olla kooskõlas jäätmete kõrvaldamist käsitlevate kohalduvate eeskirjadega sanaliseeritud. Teie seadmete jäätmete eraldi kogumine ja ringlussevõtt kõrvaldamise ajal aitab säilitada loodusressursse ja tagab selle ringlussevõtu viisil, mis kaitseb inimeste tervist ja keskkonda.

Lisateabe saamiseks selle kohta, kuhu võite oma jäätmed ringlussevõtuks viia, võtke ühendust kohaliku jäätmekogumisettevõttega. Tootjad ja importijad ei võta vastutust ringlussevõtu, töötlemise ja ökoloogilise hävitamise eest, kas otse või avaliku süsteemi kaudu.

LATVISKI

Cienijamais klient,

Pateicamies, ka iegādājāties šo HENDI ierīci. Pirms ierīces pirmās uzstādīšanas un lietošanas reizes uzmanīgi izlasiet šo lietotāja rokasgrāmatu, īpašu uzmanību pievēršot drošības noteikumiem, kas izklāstīti tālāk.

Drošības norādījumi

- Izmantojiet ierīci tikai paredzētajam mērķim, kā aprakstīts šajā rokasgrāmatā.
- Ražotājs neatbild par bojājumiem, kas radušies nepareizas ekspluatācijas un nepareizas lietošanas rezultātā.

⚡ NEKĀDĀ GADĪJUMĀ NEIZMANTOJĒT BOJĀTU IERĪCI! Nemēģiniet remontēt ierīci patstāvīgi. Neiegrēmdzījiet ierīces elektriskās daļas ūdenī vai citos šķidrumos.

mos. Nekad neturiet ierīci tekošā ūdenī.

- NEVER USE A DAMAGED APPLIANCE!** Regulāri pārbaudiet, vai elektriskie savienojumi un vads nav bojāti. Ja ierīce ir bojāta, atvienojiet to no elektrotīkla. Lai izvairītos no briesmām vai ievainojumiem, visus remontdarbus drīkst veikt tikai piegādātājs vai kvalificēts speciālists.
- BRĪDINĀJUMS!** Novietojiet ierīci, droši izvietojiet barošanas vadu, ja nepieciešams, lai izvairītos no nejuaušas vilkšanas, sabojāšanas, saskares ar sildivirsu vai pakļūšanas riska.
- BRĪDINĀJUMS!** Kamēr spraudnis ir kontaktlīdzdā, ierīce ir pievienota strāvas padevei.
- BRĪDINĀJUMS!** VIENMĒR izslēdziet ierīci, pirms atvienojat to no elektrotīkla, tīrīšanas, apkopes vai uzglabāšanas.
- Pieslēdziet ierīci elektrības kontaktlīdzdā tikai ar spriegumu un frekvenci, kas norādīta uz ierīces etiķetes.
- Nepieskarieties kontaktdakšas/elektriskajiem savienojumiem ar slapjām vai mitrām rokām.
- Turiet ierīci un elektrisko aizgriezni/savienojumus atstātus no ūdens un citiem šķidrumiem. Ja ierīce iekrīt ūdenī, nekavējoties atvienojiet strāvas padevi. Nelietojiet ierīci, kamēr to nav pārbaudījis kvalificēts speciālists. Šo norādījumu neievērošana var radīt dzīvībai bīstamus riskus.
- Pievienojiet strāvas avotu viegli pieejamai kontaktlīdzdai, lai ārkārtas gadījumā varētu nekavējoties atvienot ierīci.
- Pārliedzinieties, ka vads nesaskaras ar asiem vai karstiem priekšmetiem, un nēļaujiet tiem aizdedties. Nekad nevelciet strāvas vadu, lai atvienotu to no kontaktlīdzdas. Tā vietā vienmēr velciet kontaktdakšu.
- Nekādā gadījumā neturiet ierīci aiz vada.
- Nekādā gadījumā nemēģiniet atvērt ierīces korpusu.
- Neievietojiet ierīcē priekšmetus.
- Nekad neatstājiet ierīci bez uzraudzības lietošanas laikā.
- Šo ierīci drīkst izmantot tikai apmācīti darbinieki restorāna virtuvē, ēdnīcās vai bāros utt.
- Šo ierīci nedrīkst izmantot personas ar ierobežotām fiziskām, sensorām vai garīgām spējām, kā arī personas ar nepietiekamu pieredzi un zināšanām.
- Šo ierīci nekādā gadījumā nedrīkst lietot bērni.
- Glabājiet ierīci un tās elektriskos savienojumus bērniem nepieejamā vietā.
- Nekad neizmantojiet ierīces komplektācijā iekļautos vai ražotāja ieteiktos piederumus vai ierīces. Pretējā gadījumā pastāv drošības risks lietotājam un ierīces bojājumi. Izmantojiet tikai oriģinālās daļas un piederumus.
- Neizmantojiet šo ierīci ar ārēju laika slēdzi vai tālvadības sistēmu.
- Neievietojiet ierīci uz sildāmā priekšmeta (benzīna, elektriskā, ogles plīts utt.).
- Ne nosedziet ierīci, ja tā darbojas.
- Neievietojiet nekādus priekšmetus uz ierīces virsmas.
- Nelietojiet ierīci atklātas liesmas, sprādzienbīstamu vai viegli uzliesmojošu materiālu tuvumā. Vienmēr darbiniet ierīci uz horizontālas, stabilas, tīras, karstumizturīgas un sausas virsmas.
- Ierīce nav piemērota uzstādīšanai vietā, kur varētu izmantot ūdens strūklu.
- Atstājiet vismaz 20 cm lielu vietu ap ierīci, lai nodrošinātu ventilāciju lietošanas laikā.
- BRĪDINĀJUMS!** Nenobloķējiet ierīces ventilācijas atveres.



Īpašas drošības instrukcijas

- Šī ierīce nav paredzēta izmantošanai mājāsaimniecībā.
- **BRĪDINĀJUMS!** Rīkojieties ar griešanas diskiem ļoti uzmanīgi. Ja nepieciešams, lietojiet aizsargcimdus (nav komplektā).
- **BRĪDINĀJUMS!** VIENMĒR turiet rokas, garus matus un apģērbus atstatu no kustīgajām daļām.
- Neievietojiet pārāk daudz produktu, lai novērstu pārtikas produktu pārplūšanu.
- **BRĪDINĀJUMS!** Lai samazinātu nopietnu traumu risku un/ vai blendera bojājumu risku, darba laikā neturiet rokas un piederumus tvirtnē.
- **BRĪDINĀJUMS! ASMENI IR ASI. NENOVIETOT ROKAS!**
- Nelietojiet ierīci bez veļas, lai novērstu pārkaršanu.
- **UZMANĪBU!** VIENMĒR izslēdziet mašīnu un atvienojiet to no elektrotīkla pirms pieskaraties kādai no motora daļām.
- **BRĪDINĀJUMS!** Nemēģiniet apiet drošības bloķētāju. Ierīce ir aprīkota ar drošības bloķētāju, kas neļauj gala lietotājam pieskarties kustīgajām daļām.
- Ja strāvas padeves vads ir bojāts, lai izvairītos no nelaimes gadījumiem, to jānomaina ražotājam, tā servisa pārstāvim vai kvalificētam speciālistam.
- **BRĪDINĀJUMS!** Šo ierīci nedrīkst uzstādīt vietās, kur tai var piekļūt apmeklētāji.
- Nekādā gadījumā nelietojiet šo ierīci bez ūdens.
- **IZŠĻAKSTĪŠANĀS RISKS!** Lēnām iegremdējiet ēdienu ūdenī.
- **UZMANĪBU!** Neuzpildiet līdz MAX līmenim.
- **NAV PIEMĒROTA NEPĀRTRAUKTAI LIETOŠANAI!** Nedarbiniet ierīci nepārtraukti, lai nepārkarsētu motoru. Nepārtrauktas darbības laiks nedrīkst pārsniegt 5 minūtes. Darbiniet ierīci vēlreiz pēc tam, kad tā ir atdzisusi.

Paredzētā lietošana

- Šī ierīce ir paredzēta izmantošanai komerciālos nolūkos, piemēram, restorānu, ēdnīcu, slimnīcu virtuvēs, kā arī komerciālos uzņēmumos, piemēram, maizes ceptuvēs, restorānos u.c., bet ne nepārtrauktā pārtikas lielapjoma ražošanā.
- Ierīce ir veidota pārtikas produktu sajaukšanai un jaukšanai. Izmantojot ierīci citos veidos, tā var tikt sabojāta vai gūt miesas bojājumus.
- Ierīces lietošana jebkādiem citiem nolūkiem uzskatāma par ierīces ļaunprātīgu izmantošanu. Lietotājs ir atbildīgs tikai par ierīces neatbilstošu lietošanu.

Zemējuma uzstādīšana

Šī ierīce ir klasificēta kā **I aizsardzības klase** un tai jābūt savienotai ar aizsargzemējumu. Zemējums samazina strāvas trieciena risku, nodrošinot strāvas novadīšanas vadu. Šī ierīce ir aprīkota ar strāvas vadu ar zemējuma spraudni vai elektriskajiem savienojumiem ar zemējuma vadu. Savienojumiem jābūt pareizi uzstādītiem un iezemētiem.

Izstrādājuma galvenās daļas

(1. att. 3. lappusē)

1. Vāka vāciņš
2. Krūzes vāks
3. Krūze
4. Asmens mezgls
5. Motora pamatne

6. Vadības panelis

Piezīme: Šīs rokasgrāmatas saturs attiecas uz visiem uzskaitītajiem vienumiem, ja vien nav norādīts citādi. Izskats var atšķirties no attēlā redzamā.

Vadības panelis

(2. attēls 4. lpp.)

7. Barošanas slēdzis (IESLĒGTS/STĀVĒŠANA): Nospiediet , lai ieslēgtu iekārtu; nospiediet vēlreiz, lai pārslēgtos uz STANDBY režīmu
8. Ātruma kontrole: Izvēlieties un pēc tam nospiediet līdz vēlamajam ātrumam.
8a. Zems
8b. Vidējs
8c. Augsts
9. Taimeris: Izvēlieties un pēc tam nospiediet līdz vēlamajam laikam (30s / 45s / 90s)
10. Impulsa poga: Pilna ātruma impulso kustība. Nospiediet un turiet, lai darbotos, atlaidiet pogu, lai apturētu.
11. Digitālais vadības displejs

Rezerves daļas vai piederumi

(3. attēls 4. lappusē)

12. Stūmējs

Kontūra shēma

(3. attēls 4. lpp.)

- A. EMC plāksne
- B. Mikro slēdzis
- C. Galvenais PCB

Exploded diagrama ar daļu sarakstu

(4. attēls 5. lappusē)

Daļa Nr.	Daļas nosaukums	Daudzums
1	Vāciņa vāks	1
2	Krūzes vāks	1
3	Krūze	1
4	Asmens komplekts	1
5	Asmens mezgla blīvgredzens	1
6	Fiksēta plāksne	1
7	Sajūga skrūve	1
8	Sajūgs	1
9	Krūzes paliktis	1
10	montāžas skrūve	4
11	Augšējais korpuss	1
12	mikro slēdža mezgls	1
13	Motora mezgls	1
14	Apakšējais korpuss	1
15	Strāvas padeves vads	1
16	Vēja deflektora trauks	1
17	Stūmējs	1



18	Vadības panelis	1
19	Displeja PCB	1
20	Aizsardzības plēve	1
21	EMC PCB	1
22	Skrūve galvenajam PCB	4
23	Galvenais PCB	1
24	Gumijas kājiņas	4

Izvēlētais ātrums		Apraksts
Ātruma vadības taustiņš	Mazs ātrums (L)	Šķidrumu samaisīšanai
	Vidējs (M) un liels (H) ātrums	Šķidrumu un cietu sastāvdaļu sajaukšanai
Impulsa funkcija		Ledus sasmalcināšanai vai īslaicīgām, strāvas impulsu kustībām. Piezīme: Katru reizi izmantojiet pulsa funkciju 1-2 sekundes. Nepieciešamības gadījumā atkārtoti aptuveni vairākas reizes.

Sagatavošana pirms lietošanas

- Noņemiet visu aizsargiekpakojumu un iesaiņojumu.
 - Pārbaudiet, vai ierīce ir labā stāvoklī un ar visiem piederumiem. Nepilnīgas vai bojātas piegādes gadījumā, lūdz, nekavējoties sazinieties ar piegādātāju. Šajā gadījumā nelietojiet ierīci.
 - Pirms lietošanas notīriet piederumus un ierīci (skatiet ==> Tīrīšana un apkope).
 - Pārliedzieties, ka ierīce ir pilnīgi sausa.
 - Novietojiet ierīci uz horizontālas, stabilas un karstumizturīgas virsmas, kas ir droša pret ūdens šļakatām.
 - Saglabājiet iepakojumu, ja plānojat turpmāk uzglabāt savu ierīci.
 - Saglabājiet lietotāja rokasgrāmatu turpmākai atsaucei.
- PIEZĪME!** Ražošanas atlieku dēļ ierīce var izdalīt vieglu smaku pirmajās lietošanas reizēs. Tas ir normāli un neuzrāda nekādus defektus vai apdraudējumus. Pārliedzieties, ka ierīce ir labi ventilēta.

Lietošanas norādījumi

- **PIEZĪME!** Drošības apsvērumu dēļ mašīna var sākt darboties tikai tad, ja krūze ir pareizi uzstādīta uz motora pamatnes.
- Pārbaudiet, vai mašīna ir STANDBY režīmā.
- Atvienojiet iekārtu no strāvas padeves, izņemiet krūzi no motora pamatnes.
- Ielejiet visas sastāvdaļas krūzē un aizveriet to ar krūzes vāku un pareizi uzlieciet vāku.
- Novietojiet visu krūzi uz motora pamatnes.
- Pievienojiet kontaktdakšu piemērotai strāvas padeves kontaktlīdzdai.
- Vienu reizi nospiediet strāvas slēdzi, lai atvērtu STANDBY režīmu.

Pēc tam vēlreiz nospiediet strāvas slēdzi, lai ieslēgtu mašīnu, un 20 (Piezīme: noklusējuma ātrums ir 20) tiks parādīts digitālā vadības displejā vai atlasiet piemērotu ātrumu, nospiežot vēlamo ātruma vadības pogu: **L/M/H**/ pēc tam tiks attiecīgi parādīts digitālā vadības displejā.

- Izvēlieties darbības laiku (30s / 45s / 90s), nospiežot taimera pogu. Atlikušais laiks tiks parādīts digitālās vadības displejā. Kad iestātais laiks ir pagājis, mašīna pārtrauks darbību un pārslēgsies uz režīmu STANDBY.
- Pēc lietošanas vienmēr nospiediet strāvas slēdzi STANDBY režīmā un atvienojiet kontaktdakšu no kontaktlīdzdas.

PIEZĪME! Digitālajam vadības panelim ir 2 spilgtuma līmeņi. Nospiežot to, tas būs spilgtāks. Pretējā gadījumā tas paliks minimālā spilgtuma režīmā.

Piezīmes:

1. Lai iegūtu vislabākos rezultātus, samaisot cietos produktus, pievienojiet tikai nelielas porcijas pēc kārtas, nevis visas sastāvdaļas vienlaicīgi.
2. Vienmēr sāciet ar zemāku ātrumu (**L**). Ja nepieciešams, pārslēdzieties uz lielu ātrumu (**H**) vai uz "Pulsu" funkciju, lai neiespiestu naži mezglu.
3. Nelietojiet šo ierīci, lai sajauktu cietus produktus, piemēram, riekstus.
4. Neuzpildiet šķidrumus virs krūzes atzīmes MAX.
5. Sajaucamajiem šķidrumiem ir jābūt istabas temperatūrā vai zem tās. Ja gatavojaties samaisīt siltus šķidrumus, pārliedzieties, ka krūzes vāks ir pareizi ievietots, un apstrādes laikā lietojiet mazu ātrumu. Apdedzināšanās risks un esiet uzmanīgs.
6. Izvairieties no ilgās darbības skaļa trokšņa dēļ, kas var kaitēt dzirdei.

Tīrīšana un apkope

- **UZMANĪBU!** Pirms uzglabāšanas, tīrīšanas un apkopes vienmēr atvienojiet ierīci no elektrotīkla un atdzesējiet.
- Tīrīšanai neizmantojiet ūdens strūklu vai tvaika tīrītāju un nespiediet ierīci zem ūdens, jo daļas var kļūt slapjas un var rasties elektriskās strāvas trieciens.
- Ja ierīce netiek uzturēta labā tīrības līmenī, tas var nelabvēlīgi ietekmēt ierīces darbību un izraisīt bīstamu situāciju.
- Ēdiena atliekas regulāri jānotīra un jāizņem no ierīces. Ja ierīce netiek pienācīgi iztīrīta, tā saīsinašās tās kalpošanas laiku un lietošanas laikā var izraisīt bīstamu stāvokli.
- **TRAUMU BRIESMAS!** Ievērojiet piesardzību, tīrīšanas laikā rīkojoties ar asajiem asmeņiem.

Tīrīšana

- Notīriet dzesēto ārējo virsmu ar drānu vai sūkli, kas nedaudz samitrināts ar maigu ziepju šķīdumu.
- Higiēnas apsvērumu dēļ ierīce jātīra pirms un pēc lietošanas.
- Izvairieties no ūdens saskares ar elektriskajiem komponentiem.
- Iztīriet tvirtnes iekšpusi ar neabrazīvu mazgāšanas līdzekli un noskalojiet ar tīru ūdeni.
- Nekādā gadījumā neiegremdējiet ierīci ūdenī vai citos šķidrumos.
- Neizmantojiet agresīvus tīrīšanas līdzekļus, abrazīvus sūkļus vai tīrīšanas līdzekļus, kas satur hloru. Tīrīšanai neizmantojiet tērauda sūkļi, metāla piederumus vai asus vai asus priekšmetus. Neizmantojiet benzīnu vai šķīdinātājus!



- Neviena detaļa nav mazgājama trauku mazgājamajā mašīnā.

Detaļas	Kā tīrīt	Biezums
Motora pamatne	<ul style="list-style-type: none"> - Nekādā gadījumā neiegremdējiet šo daļu ūdenī vai citos šķidrumos. - Izmantojot mitru drānu ar nelielu daudzumu mazgāšanas līdzekļa un ūdens, noskalojiet, dezinficējiet un rūpīgi nosusiniet. 	Tīriet pēc katras lietošanas reizes
krūze, krūze un pārsega vāciņš	<ul style="list-style-type: none"> - Notīriet to ar ūdeni un maigu mazgāšanas līdzekli. - Pēc tam noskalojiet zem tekoša ūdens. - Pirms atkārtotas lietošanas nosusiniet visas daļas. 	
Nažu mezgls	<ul style="list-style-type: none"> - BRĪDINĀJUMS! Pastāv savainošanās risks! Tīrot asmeņus, esiet ļoti piesardzīgs. - Notīriet to ar ūdeni un maigu mazgāšanas līdzekli. - Pirms atkārtotas lietošanas nosusiniet visas daļas. 	

Apkope

- Regulāri pārbaudiet ierīces darbību, lai novērstu nopietnus negadījumus.
- Ja redzat, ka ierīce nedarbojas pareizi vai ir radusies problēma, pārtrauciet tās lietošanu, izslēdziet to un sazinieties ar piegādātāju.
- Visus apkopes, uzstādīšanas un labošanas darbus drīkst veikt tikai kvalificēti un pilnvaroti speciālisti vai to drīkst veikt ražotājs.

Transportēšana un glabāšana

- Pirms uzglabāšanas vienmēr pārlicinieties, ka ierīce ir atvienota no elektrotīkla un pilnībā atdzisusi.
- Glabājiet ierīci vēsā, tīrā un sausā vietā.
- Nenovietojiet uz ierīces smagus priekšmetus, jo tas var to sabojāt.
- Nepārvietojiet ierīci, kamēr tā darbojas. Pārvietojot ierīci, atvienojiet to no elektrotīkla un turiet apakšā.

Traucējummeklēšana

Ja ierīce nedarbojas pareizi, lūdz, skatiet risinājumu tabulā tālāk. Ja problēmu joprojām neizdodas atrisināt, sazinieties ar pakalpojuma sniedzēju.

Problēmas	Iespējamais iemesls	Iespējamais risinājums
Mašīna nesāk darboties	Krūze nav pareizi novietota.	Pārbaudiet, vai krūze uzstādīta pareizi.
	Barošanas slēdzis nav nospiests	Nospiediet barošanas slēdzi
Mašīna apstājas darbības laikā	Iebūvēta pārslodzes ierīce aktivizējas.	<ul style="list-style-type: none"> - IZSLĒDZIET mašīnu, nospiežot slēdzi STANDBY režīmā un atvienojot mašīnu no strāvas. - Atstājiet mašīnu atdzīšanās apmēram 30 minūtes un pēc tam atkal iedarbiniet.

Garantija

Defektus, kas ietekmē ierīces funkcionalitāti un parādās gada laikā pēc tās iegādes, var novērst, tos salabojot vai nomainot bez maksas, ja ierīce tiek izmantota un uzturēta atbilstoši instrukcijām un nav izmantota nepareizi vai nepareizi. Jūsu likumīgās tiesības netiek ietekmētas. Ja ierīces garantija tiek pieprasīta, norādiet, kur un kad ierīce tika iegādāta, un iekļaujiet pirkuma apliecinājumu (piem., kvīti).

Saskaņā ar mūsu pastāvīgas produktu izstrādes politiku mēs paturam tiesības bez brīdinājuma mainīt produktu, iepakojumu un dokumentācijas specifikācijas.

Likvidēšana un vide



Bojājot ierīci, to nedrīkst izmest kopā ar citiem sadzīves atkritumiem. Tā vietā jūs esat atbildīgs par atbrīvošanos no atkritumiem, nododot tos atkritumu savākšanas punktā. Šī noteikuma neieviešana var tikt sodīta saskaņā ar spēkā esošajiem noteikumiem par atkritumu likvidēšanu. Jūsu atkritumu aprīkojuma atsevišķa savākšana un pārstrāde iznīcināšanas laikā palīdzēs saglabāt dabas resursus un nodrošinās to pārstrādi tādā veidā, kas aizsargā cilvēku veselību un vidi.

Lai iegūtu plašāku informāciju par to, kur jūs varat atnest atkritumus pārstrādei, lūdz, sazinieties ar savu vietējo atkritumu savākšanas uzņēmumu. Ražotājs un importētājs neuzņemas atbildību par pārstrādi, apstrādi un ekoloģisku likvidēšanu ne tieši, ne izmantojot publisku sistēmu.



Gerb. kliente,

Dėkojame, kad įsigijote šį „HENDI“ prietaisą. Prieš montuodami ir naudodami šį prietaisą pirmą kartą, atidžiai perskaitykite šį naudotojo vadovą, ypač atkreipdami dėmesį į toliau pateiktas saugos taisykles.

Saugos instrukcijos

- Prietaisą naudokite tik pagal numatytą paskirtį, kaip aprašyta šiame vadove.
- Gamintojas neatsako už jokią žalą, atsiradusią dėl netinkamo naudojimo ir netinkamo naudojimo.
-  **PAVOJUS! ELEKTROS SMŪGIO PAVOJUS!** Nebandykite patys taisyti prietaiso. Nemerkite prietaiso elektrinių dalių į vandenį ar kitus skysčius. Niekada nelaikykite prietaiso po tekančiu vandeniu.
- **NIEKADA NENAUDOKITE PAŽEISTO PRIETAISO!** Reguliariai tikrinkite elektros jungtis ir laidą, ar nėra pažeidimų. Jeigu prietaisas pažeistas, atjunkite jį nuo maitinimo šaltinio. Visus remonto darbus turi atlikti tik tiekėjas arba kvalifikuotas asmuo, kad būtų išvengta pavojaus ar sužalojimo.
- **ĮSPĖJIMAS!** Pastatydami prietaisą, jei reikia, saugiai veskite maitinimo laidą, kad netyčia nesitrauktumėte, nenukentėtumėte, nesuliestumėte su kaitinimo paviršiumi arba nekiltų pavojus suklypti.
- **ĮSPĖJIMAS!** Kol kištukas yra lizde, prietaisas yra prijungtas prie maitinimo šaltinio.
- **ĮSPĖJIMAS!** VISADA išjunkite prietaisą prieš atjungdami nuo maitinimo šaltinio, valymo, priežiūros ar laikymo.
- Prietaisąjunkite tik prie elektros lizdo, kurio įtampa ir dažnis nurodyti prietaiso etiketėje.
- Nelieskite kištuko / elektros jungčių šlapiomis arba drėgnomis rankomis.
- Prietaisą ir elektros kištuką / jungtis laikykite atokiai nuo vandens ir kitų skysčių. Jeigu prietaisas patenka į vandenį, nedelsdami ištraukite maitinimo jungtis. Nenaudokite prietaiso, kol jo nepatikrino sertifikuotas technikas. Nesilaikant šių nurodymų kyla pavojus gyvybei.
- Prijunkite maitinimo šaltinį prie lengvai pasiekiamo elektros lizdo, kad avarijos atveju prietaisą būtų galima nedelsiant atjungti.
- Įsitinkinkite, kad laidas nesiliečia su aštriais ar karštais daiktais ir saugo jį nuo atviros ugnies. Niekada netraukite maitinimo laido, kad jį ištrauktumėte iš lizdo, visada traukite kištuką.
- Niekada nenešiotkite prietaiso už jo laido.
- Niekada nebandykite patys atidaryti prietaiso korpuso.
- Nekiškite daiktų į prietaiso korpusą.
- Niekada nepalikite prietaiso be priežiūros naudojimo metu.
- Šį prietaisą turi naudoti apmokytas personalas restorano virtuvėje, valgykla arba baro personalas ir t. t.
- Šio prietaiso neturėtų naudoti asmenys, turintys fizinį, jutiminių ar protinių gebėjimų, arba asmenys, neturintys patirties ir žinių.
- Šio prietaiso jokių būdu negalima naudoti vaikams.
- Laikykite prietaisą ir jo elektros jungtis vaikams nepasiekiamose vietose.
- Niekada nenaudokite priedų ar kitų papildomų prietaisų, išskyrus tuos, kurie tiekiami su prietaisu arba kuriuos rekomenduoja gamintojas. To nepadarius, naudotoji gali kilti pavojus saugai ir prietaisas gali būti sugadintas. Naudokite

tik originalias dalis ir priedus.

- Nenaudokite šio prietaiso išoriniu laikmačiu arba nuotolinio valdymo sistema.
- Nedėkite prietaiso ant kaitinimo objekto (dujinės, elektrinės, anglies viryklės ir pan.).
- Neuždenkite veikiančio prietaiso.
- Ant prietaiso viršaus nedėkite jokių daiktų.
- Nenaudokite prietaiso šalia atviros liepsnos, sprogių ar degių medžiagų. Prietaisą visada naudokite ant horizontalaus, stabilaus, švaraus, karščiui atsparaus ir sauso paviršiaus.
- Prietaisas netinka montuoti toje vietoje, kurioje galima naudoti vandens srovę.
- Naudojimo metu palikite bent 20 cm plotą aplink prietaisą ventilacijai.
- **ĮSPĖJIMAS!** Visas prietaiso ventilacijos angas laikykite neužkimštas.

Specialios saugos instrukcijos

- Šis prietaisas nėra skirtas naudoti namuose.
- **ĮSPĖJIMAS!** Būkite ypač atsargūs, kai dirbate su pjovimo diskais. Jei reikia, mėvėkite apsaugines pirštines (nepridedamas).
- **ĮSPĖJIMAS!** Visada laikykite rankas, ilgus plaukus ir drabužius atokiai nuo judančių dalių.
- Nekraukite per daug ingredientų, kad išvengtumėte maisto produktų perpildymo.
- **ĮSPĖJIMAS!** Eksploatavimas metu laikykite rankas ir indus iš konteinerio, kad sumažintumėte sunkių sužalojimų ir / arba maišytuvo sugadinimo riziką.
- **ĮSPĖJIMAS! PEILIAI YRA AŠTRŪS. LAIKYKITE RANKAS ATOKIAU!**
- Nenaudokite prietaiso be skalbinių, kad neperkaistumėte.
- **PERSPĖJIMAS!** VISADA išjunkite mašiną ir atjunkite maitinimo šaltinį prieš liedsdami bet kokias motorines dalis.
- **ĮSPĖJIMAS!** Nebandykite pralenkti apsauginio blokavimo. Prietaisas turi apsauginį blokatorių, kad galutinis naudotojas nepaliesytų judančių dalių.
- Jei maitinimo laidas pažeistas, jį turi pakeisti gamintojas, jo techninės priežiūros atstovas arba panašios kvalifikacijos asmuo, kad būtų išvengta pavojaus.
- **ĮSPĖJIMAS!** Šis prietaisas negali būti įrengtas ten, kur turi prieigą visuomenė.
- Niekada nenaudokite šio prietaiso be vandens.
- **RIZIKUOJAME APŠLAKSTYTI!** Lėtai panardinkite maistą į vandenį.
- **Dėmesys!** Nepilkite skalbinių virš MAX lygio.
- **NETINKA NUOLATINIAM NAUDOJIMUI!** Nenaudokite prietaiso nuolat, kad variklis neperkaistų. Nepertraukiamas veikimo laikas neturi viršyti 5 minučių. Po to, kai prietaisas atvėsintas, vėl įjunkite prietaisą.

Numatytoji paskirtis

- Šis prietaisas skirtas naudoti komerciniams tikslams, pavyzdžiui, restoranų, valgyklų, ligoninių ir komercinių įmonių, pvz., kepyklų, skerdyklų ir kt., virtuvėse, bet ne nuolatiniai masinei maisto gamybai.
- Prietaisas skirtas maisto maišymui ir maišymui. Bet koks kitoks naudojimas gali sugadinti prietaisą arba sužaloti žmogų.
- Prietaiso naudojimas bet kokiais kitais tikslais laikomas netinkamu prietaiso naudojimui. Naudotojas yra išimtinai atsakingas už netinkamą prietaiso naudojimą.



Ižeminimo įrengimas

Šis prietaisas priskiriamas I apsaugos klasei ir turi būti prijungtas prie apsauginio įžeminimo. Įžeminimas sumažina elektros šoko riziką, suteikiant elektros srovės išėjimo laidą. Šiame prietaise įrengtas maitinimo laidas su įžeminimo kištuku arba elektros jungtimis su įžeminimo laidu. Jungtys turi būti tinkamai sumontuotos ir įžemintos.

Pagrindinės produkto dalys

(1 pav., 3 psl.)

1. Dangtelis
2. Jugo dangtis
3. Sukabinimas
4. Peilio blokas
5. Variklio pagrindas
6. Valdymo skydelis

Pastaba: Šio vadovo turinys taikomas visiems išvardytiems elementams, nebent nurodyta kitaip. Išvaizda gali skirtis nuo rodomų iliustracijų.

Valdymo skydelis

(2 pav., 4 psl.)

7. Maitinimo jungiklis (IJUNGIMAS / PASTABA): Paspauskite , kad įjungtumėte mašiną; dar kartą paspauskite , kad pereitumėte prie STANDBY režimo
8. Greičio valdymas: Pasirinkite ir tada paspauskite norimą greitį.
8a. Žemas
8b. Vidutinė
8c. Aukštas
9. Laikmatis: Pasirinkite ir paspauskite norimą laiką (30s / 45s / 90s)
10. Pulso mygtukas: Greičio impulsų judėjimas. Paspauskite ir palaikykite, kad galėtumėte veikti, atleiskite mygtuką, kad sustabdytumėte.
11. Skaitmeninio valdymo ekranas

Atsarginės dalys arba priedai

(3 pav., 4 psl.)

12. Stumtuvas

Grandinės diagrama

(3 pav., 4 psl.)

- A. EMS plokštė
- B. Mikro jungiklis
- C. Pagrindinis PCB

Sprogusi diagrama su dalių sąrašu

(4 pav., 5 psl.)

Dalies Nr.	Dalies pavadinimas	Kiekis
1	Dangtelio dangtelis	1
2	Jugo dangtis	1
3	Sukabinimas	1
4	Peilio rinkinys	1
5	Peilio bloko sandarinimo žiedas	1

6	Fiksuota plokštelė	1
7	Varžtas sankabai	1
8	Sankaba	1
9	Jug padas	1
10	montavimo varžtas	4
11	Viršutinis korpusas	1
12	mikrojungiklio blokas	1
13	Variklio blokas	1
14	Apatinis korpusas	1
15	Maitinimo laidas	1
16	Vejo kreiptuvo dubuo	1
17	Stumtuvas	1
18	Valdymo skydelis	1
19	PCB rodymas	1
20	Apsaugos plėvelė	1
21	EMS PCB	1
22	Varžtas pagrindiniam PCB	4
23	Pagrindinis PCB	1
24	Guminės pėdos	4

Paruošimas prieš naudojimą

- Nuimkite visas apsaugines pakuotes ir įvyniojimą.
- Patikrinkite, ar prietaisas yra geros būklės ir su visais priedais. Jei pristatymas nepilnas arba pažeistas, nedelsdami kreipkitės į tiekėją. Šiuo atveju nenaudokite prietaiso.
- Prieš naudodami, išvalykite priedus ir prietaisą (žr. ==> Valymas ir priežiūra).
- Patikrinkite, ar prietaisas visiškai sausas.
- Padėkite prietaisą ant horizontalaus, stabilaus ir karščiui atsparaus paviršiaus, kuris yra saugus nuo vandens purslų.
- Jei ateiityje ketinate laikyti prietaisą, laikykite pakuotę.
- Laikykite naudotojo vadovą, kad galėtumėte rasti būsimą nuorodą.

PASTABA! Dėl gamybos liekanų prietaisas gali skleisti lengvą kvapą per pirmuosius kelis naudojimo būdus. Tai yra normalu ir nerodo jokio defekto ar pavojaus. Patikrinkite, ar prietaisas gerai vėdinamas.

Naudojimo instrukcijos

- **PASTABA!** Saugumo sumetimais mašina gali pradėti veikti tik tinkamai įrengus ašotį ant variklio pagrindo.
- Patikrinkite, ar mašina veikia „STANDBY“ režimu.
- Atjunkite mašiną, ištraukite ašotį iš variklio pagrindo.
- Supilkite visus ingredientus į ašotį ir uždarykite jį ašočio dangčiu ir tinkamai uždėkite dangtelį.
- Uždėkite visą ašotį ant variklio pagrindo.
- Prijunkite maitinimo kištuką prie tinkamo elektros maitinimo lizdo.
- Vieną kartą paspauskite maitinimo jungiklį, kad įjungtumėte režimą STANDBY.
Tada dar kartą paspauskite maitinimo jungiklį, kad įjungtumėte mašiną, o 20 (Pastaba: numatytasis greitis yra 20) bus



rodama skaitmeniniame valdymo ekrane arba pasirinkite tinkamą greitį, paspausdami norimą greitio valdymo mygtuką: **L**/**H**/ bus rodoma skaitmeniniame valdymo ekrane atitinkamai.

- Pasirinkite veikimo laiką [30s / 45s / 90s], paspausdami laikmačio mygtuką. Likęs laikas bus rodomas skaitmeniniame valdymo ekrane. Pasibaigus nustatytam laikui, mašina nusistos veikti ir pereis į „STANDBY“ režimą.
- Po naudojimo visada paspauskite maitinimo jungiklį į STANDBY režimą ir atjunkite kištuką nuo elektros lizdo.

PASTABA! Skaitmeninis valdymo skydelis turi 2 ryškumo lygius. Kai paspausite, bus šviesiau. Priešingu atveju jis išliks minimalaus ryškumo režime.

Pasirinktas greitis		Aprašymas
Greičio valdymo mygtukas	Mažas greitis (L)	Skysčiams maišyti
	Vidutinis (M) ir didelis (H) greitis	Skysčiams ir kietosioms sudedamosioms dalims maišyti
Pulso funkcija		Ledo smulkinimui ar trumpiems, galios impulsų judėjimams. Pastaba: Kiekvieną kartą 1–2 sekundes naudokite pulso funkciją. Jei reikia, kartojama apie kelis kartus.

Pastabos:

1. Noredami gauti geriausius rezultatus maišant kietus maisto produktus, vienu metu pridėkite tik mažas porcijas iš eilės, o ne visus ingredientus.
2. Visada pradėkite nuo mažesnio greičio (**L**). Jei reikia, perjunkite į didelės spartos (**H**) arba „Pulse“ funkciją, kad peilio blokas nebūtų užstrigęs.
3. Nenaudokite šios mašinos kietiems maisto produktams, pvz., riešutams, maišyti.
4. Nepilkite skysčių virš ašočio žymės MAX.
5. Sumaišyti skirti skysčiai turi būti kambario temperatūroje arba žemesnėje. Jei ketinate maišyti šiltus skysčius, įsitinkinkite, kad ašočio dangtis yra tinkamai uždėtas ir apdorojimo metu naudokite mažą greitį. Nudėgimo pavojus ir būkite atsargūs.
6. Venkite ilgo veikimo dėl garsaus triukšmo, kuris gali pakenkti klausai.

Valymas ir priežiūra

- **Dėmesys!** Visada atjunkite prietaisą nuo maitinimo šaltinio ir atvesinkite prieš jį laikydami, valydami ir atlkdami techninę priežiūrą.
- Valydami nenaudokite vandens srovės ar garų siurblio ir nestumkite prietaiso po vandeniu, nes dalys sušlaps ir gali kilti elektros smūgis.
- Jeigu prietaisas nėra laikomas geros švaros būklės, tai gali neigiamai paveikti prietaiso veikimo trukmę ir sukelti pavojingą situaciją.
- Maisto likučius reikia reguliariai valyti ir išimti iš prietaiso. Jeigu prietaisas nėra tinkamai išvalytas, jo naudojimo trukmė bus trumpesnė ir naudojimo metu gali kilti pavojinga būklė.
- **SUŽEIDIMO PAVOJUS!** Valydami aštirus pjovimo peilius, būkite atsargūs.

Valymas

- Aušintą išorinį paviršių nuvalykite šluoste arba kempine, šiek tiek sudrėkinta švelniu muilo tirpalu.
- Higienos sumetimais prietaisą reikia valyti prieš ir po naudojimo.
- Saugokite, kad vanduo nepatektų į elektros komponentus.
- Išvalykite konteinerio vidų neabrazyviniu plovikliu ir nuplaukite švariu vandeniu.
- Niekada nemerkite prietaiso į vandenį ar kitus skysčius.
- Niekada nenaudokite agresyvių valymo priemonių, abrazyvinių kempinių ar valymo priemonių, kurių sudėtyje yra chloro. Valymui nenaudokite plieno vilnos, metalinių indų ar aštrių ar smailių daiktų. Nenaudokite benzino ar tirpiklių!
- Nėra jokių dalių, kurios būtų saugios plauti indaplovėje.

Dalys	Kaip valyti	Dažnis
Varišklio pagrindas	- Niekada nemerkite šios dalies į vandenį ar kitus skysčius. - Drėgna šluoste su šiek tiek ploviklio ir vandens nuplaukite, dezinfekuokite ir kruopščiai nusausinkite.	Išvalykite po kiekvieno naudojimo
ašotis, ašočio dangtis ir dangtelio dangtelis	- Nuvalykite jį šiek tiek vandens ir švelniu plovikliu. - Tada nuplaukite po tekančiu vandeniu. - Prieš vėl naudodami, išdžiovinkite visas dalis.	
Peilio blokas	- ISPĖJIMAS! Sužeidimo pavojus! Ypač atsargiai valykite peilius. - Nuvalykite jį šiek tiek vandens ir švelniu plovikliu. - Prieš vėl naudodami, išdžiovinkite visas dalis.	

Techninė priežiūra

- Reguliariai tikrinkite prietaiso veikimą, kad išvengtumėte rimtų nelaimingų atsitikimų.
- Jeigu pastebite, kad prietaisas veikia netinkamai arba kilo problemų, nustokite jį naudoti, išjunkite prietaisą ir kreipkitės į tiekėją.
- Visus techninės priežiūros, montavimo ir remonto darbus turi atlikti specializuoti ir įgalioti technikai arba rekomenduojama gamintojas.

Transportavimas ir laikymas

- Prieš saugodami prietaisą visada įsitinkinkite, kad jis atjungtas nuo maitinimo šaltinio ir visiškai atvėsęs.
- Prietaisą laikykite vėsioje, švarioje ir sausoje vietoje.
- Niekada nedėkite ant prietaiso sunkių daiktų, nes jie gali jį sugadinti.
- Nejudinkite prietaiso, kol jis veikia. Judėdami atjunkite prietaisą nuo maitinimo šaltinio ir laikykite jį apačioje.



Trikčių šalinimas

Jeigu prietaisas veikia netinkamai, žr. toliau pateiktą tarpalo lentelę. Jei vis dar negalite išspręsti problemos, kreipkitės į tiekėją / paslaugų teikėją.

Problemos	Galima priežastis	Galimas sprendimas
Mašina nepadeda veikti	Jug nėra tinkamai įdėtas.	Patikrinkite, ar šotis tinkamai nustatytas.
	Maitinimo jungiklis nespaustas	Paspauskite maitinimo jungiklį
Mašina sustoja veikimo metu	Suaktyvinamas integruotas perkrovos įrenginys.	<ul style="list-style-type: none"> Išjunkite mašiną, paspausdami jungiklį į režimą STANDBY ir atjunkite mašiną nuo elektros tinklo. Palikite mašiną atvėsti maždaug 30 minučių ir pradėkite iš naujo.

Garantija

Bet koks defektas, turintis įtakos prietaiso veikimui po vienerių metų nuo jo įsigijimo, bus pašalintas nemokamai jį pataisant arba pakeičiant, jeigu prietaisas buvo naudojamas ir prižiūrimas pagal instrukcijas ir juo nebuvo piktnaudžiaujama arba juo nebuvo piktnaudžiaujama. Jūsų įstatyminėms teisėms tai netaikoma. Jei prietaiso garantinė vertė yra ribota, nurodykite, kur ir kada jis buvo įsigytas, ir pateikite pirkimo įrodymą (pvz., čekį).

Laikydami savo nuolatinio gaminių kūrimo politikos, pasiilikame teisę keisti gaminio, pakuočių ir dokumentacijos specifikacijas be išankstinio įspėjimo.

Pašalinimas ir aplinka

Deaktyvuojant prietaisą, jo negalima išmesti kartu su kitomis buitinėmis atliekomis. Vietoje to, jūs atsakote už tai, kad jūsų atliekų tvarkymo įranga būtų atiduota specialiai tam skirtam surinkimo punktui. Šios taisyklės nesilaikymas gali būti nubaustas pagal atliekų šalinimo taisykles. Atskiras jūsų atliekų įrangos surinkimas ir perdirbimas atliekų šalinimo metu padės tausoti gamtos išteklius ir užtikrins, kad ji būtų perdirbama taip, kad būtų apsaugota žmonių sveikata ir aplinka.

Norėdami gauti daugiau informacijos apie tai, kur galite atiduoti atliekas perdirbti, susisiekite su vietine atliekų surinkimo įmone. Gamintojas ir importuotojas neprisiima atsakomybės už perdirbimą, apdorojimą ir ekologinį šalinimą tiesiogiai ar per viešąją sistemą.



PT

Caro Cliente,

Obrigado por adquirir este aparelho HENDI. Leia atentamente este manual do utilizador, prestando especial atenção aos regulamentos de segurança descritos abaixo, antes de instalar e utilizar este aparelho pela primeira vez.

Instruções de segurança

- Utilize o aparelho apenas para a finalidade para a qual foi concebido, conforme descrito neste manual.
- O fabricante não é responsável por quaisquer danos causados por um funcionamento incorreto e utilização incorreta.
-  **PERIGO! RISCO DE CHOQUE ELÉTRICO!** Não tente reparar o aparelho sozinho. Não mergulhe as peças elétricas do aparelho em água ou outros líquidos. Nunca segure o aparelho sob água corrente.
- **NUNCA UTILIZE UM APARELHO DANIFICADO!** Verifique regularmente as ligações elétricas e o cabo quanto a danos. Quando estiver danificado, desligue o aparelho da fonte de alimentação. Quaisquer reparações só devem ser realizadas por um fornecedor ou pessoa qualificada para evitar perigos ou ferimentos.
- **AVISO!** Quando posicionar o aparelho, encaminhe o cabo de alimentação em segurança, se necessário, para evitar puxar acidentalmente, danificar-se, entrar em contacto com a superfície de aquecimento ou causar um perigo de tropeçar.
- **AVISO!** Desde que a ficha esteja na tomada, o aparelho está ligado à fonte de alimentação.
- **AVISO!** Desligue SEMPRE o aparelho antes de o desligar da fonte de alimentação, limpeza, manutenção ou armazenamento.
- Ligue o aparelho apenas a uma tomada elétrica com a tensão e frequência mencionadas na etiqueta do aparelho.
- Não toque na ficha/ligações elétricas com as mãos molhadas ou húmidas.
- Mantenha o aparelho e a ficha/ligações elétricas afastados de água e outros líquidos. Se o aparelho cair na água, retire imediatamente as ligações da fonte de alimentação. Não utilize o aparelho até que tenha sido verificado por um técnico certificado. O incumprimento destas instruções irá causar riscos de vida.
- Ligue a fonte de alimentação a uma tomada elétrica de fácil acesso para que possa desligar o aparelho imediatamente em caso de emergência.
- Certifique-se de que o cabo não entra em contacto com objetos afiados ou quentes e mantenha-o afastado de fogo aberto. Nunca puxe o cabo de alimentação para o desligar da tomada; em vez disso, puxe sempre pela ficha.
- Nunca transporte o aparelho pelo cabo.
- Nunca tente abrir a estrutura do aparelho sozinho.
- Não insira objetos na caixa do aparelho.
- Nunca deixe o aparelho sem vigilância durante a utilização.
- Este aparelho deve ser operado por pessoal qualificado na cozinha do restaurante, cantinas ou pessoal do bar, etc.
- Este aparelho não deve ser operado por pessoas com capacidades físicas, sensoriais ou mentais reduzidas ou por pessoas que não tenham experiência e conhecimento.
- Este aparelho não deve, em circunstância alguma, ser utilizado por crianças.
- Mantenha o aparelho e as suas ligações elétricas fora do



alcançe das crianças.

- Nunca utilize acessórios ou quaisquer outros dispositivos além dos fornecidos com o aparelho ou recomendados pelo fabricante. Se não o fizer, pode representar um risco de segurança para o utilizador e pode danificar o aparelho. Utilize apenas peças e acessórios originais.
- Não utilize este aparelho através de um temporizador externo ou de um sistema de controlo remoto.
- Não coloque o aparelho sobre um objecto de aquecimento (gasolina, electricidade, fogão a carvão, etc.).
- Não tape o aparelho no funcionamento.
- Não coloque quaisquer objetos sobre o aparelho.
- Não utilize o aparelho perto de chamas abertas, materiais explosivos ou inflamáveis. Utilize sempre o aparelho numa superfície horizontal, estável, limpa, resistente ao calor e seca.
- O aparelho não é adequado para instalação numa área onde possa ser utilizado um jacto de água.
- Deixe um espaço de pelo menos 20 cm em redor do aparelho para ventilação durante a utilização.
- **AVISO!** Mantenha todas as aberturas de ventilação do aparelho livres de obstruções.

Instruções especiais de segurança

- Este aparelho não se destina a utilização doméstica.
- **AVISO!** Tenha muito cuidado ao manusear os discos de corte. Use luvas de proteção (não fornecidas), se necessário.
- **AVISO!** Mantenha SEMPRE as mãos, o cabelo comprido e a roupa afastados das peças móveis.
- Não carregue demasiados ingredientes para evitar o transbordamento dos produtos alimentares.
- **AVISO!** Durante o funcionamento, mantenha as mãos e os utensílios fora do recipiente para reduzir o risco de ferimentos graves e/ou danos na liquidificadora.
- **AVISO! AS LÂMINAS SÃO AFIADAS. MANTER AS MÃOS AFASTADAS!**
- Não utilize o aparelho sem carga para evitar sobreaquecimento.
- **ATENÇÃO!** Desligue SEMPRE a máquina e desligue a fonte de alimentação antes de tocar em quaisquer peças motorizadas.
- **AVISO!** Não tente ultrapassar o bloqueio de segurança. O aparelho está equipado com um bloqueio de segurança para evitar que o utilizador final toque nas peças móveis.
- Se o cabo de alimentação estiver danificado, tem de ser substituído pelo fabricante, pelo seu agente de assistência técnica ou por pessoas com qualificações equivalentes para evitar perigos.
- **AVISO!** Este aparelho não deve ser instalado onde o público tenha acesso.
- Nunca utilize este aparelho sem água.
- **RISCO DE SALPICOS!** Mergulhe lentamente os alimentos na água.
- **ATENÇÃO!** Não encha a carga acima do nível MAX.
- **NÃO É ADEQUADO PARA UTILIZAÇÃO CONTÍNUA!** Não utilize o aparelho continuamente para evitar o sobreaquecimento do motor. O tempo de funcionamento contínuo não deve exceder 5 minutos. Volte a utilizar o aparelho depois de arrefecer.

Utilização prevista

- Este aparelho destina-se a ser utilizado para aplicações comerciais, por exemplo, em cozinhas de restaurantes, cantinas, hospitais e em empresas comerciais, como padarias, talhos, etc., mas não para a produção contínua em massa de alimentos.
- O aparelho foi concebido para triturar e misturar alimentos. Qualquer outra utilização pode provocar danos no aparelho ou lesões pessoais.
- Operar o aparelho para qualquer outro fim será considerado uma utilização indevida do dispositivo. O utilizador será o único responsável pela utilização inadequada do dispositivo.

Instalação de ligação à terra

Este aparelho está classificado como sendo de **proteção de classe I** e tem de ser ligado a uma ligação à terra de protecção. A ligação à terra reduz o risco de choque eléctrico ao fornecer um fio de escape para a corrente eléctrica. Este aparelho está equipado com um cabo de alimentação com ficha de ligação à terra ou ligações eléctricas com fio de ligação à terra. As conexões devem estar devidamente instaladas e aterradas.

Principais partes do produto

(Fig. 1 na página 3)

1. Tampa de cobertura
2. Tampa do jarro
3. Jarro
4. Conjunto da lâmina
5. Base do motor
6. Painel de controlo

Observação: O conteúdo deste manual aplica-se a todos os itens listados, salvo especificação em contrário. A aparência pode variar das ilustrações mostradas.

Painel de controlo

(Fig. 2 na página 4)

7. Interruptor de alimentação (LIGADO/EM ESPERA): Prima para ligar a máquina; prima novamente para mudar para o modo de ESPERA
8. Controlo de velocidade: Selecione e, em seguida, prima até à velocidade pretendida.
 - 8a. Baixo
 - 8b. Médio
 - 8c. Alto
9. Temporizador: Selecione e, em seguida, prima até ao tempo pretendido (30s / 45s / 90s)
10. Botão de impulso: Movimento de impulso de velocidade total. Prima e mantenha premido para operar e solte o botão para parar.
11. Ecrã de controlo digital

Atsarginés dalyš arba priedai

(3 pav., 4 psl.)

12. Stumtuvas

Diagrama do circuito

(Fig. 3 na página 4)

- A. Placa EMC
- B. Microinterruptor
- C. PCB principal



Diagrama explodido com lista de peças

(Fig. 4 na página 5)

N.º de peça	Nome da peça	Quantidade
1	Tampa da tampa	1
2	Tampa do jarro	1
3	Jarro	1
4	Conjunto de lâminas	1
5	Anel de vedação do conjunto de lâminas	1
6	Placa fixa	1
7	Parafuso para embraiagem	1
8	Embraiagem	1
9	Almofada de jarro	1
10	parafuso de montagem	4
11	Compartimento superior	1
12	conjunto de microinterruptor	1
13	Conjunto do motor	1
14	Compartimento inferior	1
15	Cabo de alimentação	1
16	Taça do defletor de vento	1
17	Stumtuvas	1
18	Painel de controlo	1
19	Exibir PCB	1
20	Película de proteção	1
21	PCB EMC	1
22	Parafuso para PCB principal	4
23	PCB principal	1
24	Pés de borracha	4

Preparação antes da utilização

- Retire todas as embalagens e embalagens de protecção.
- Verifique se o dispositivo está em boas condições e com todos os acessórios. Em caso de entrega incompleta ou danificada, contacte imediatamente o fornecedor. Neste caso, não utilize o dispositivo.
- Limpe os acessórios e o aparelho antes da utilização (Consulte ==> Limpeza e manutenção).
- Certifique-se de que o aparelho está completamente seco.
- Coloque o aparelho numa superfície horizontal, estável e resistente ao calor que seja segura contra salpicos de água.
- Guarde a embalagem se pretender guardar o seu aparelho no futuro.
- Guarde o manual do utilizador para referência futura.

NOTA! Devido a resíduos de fabrico, o aparelho pode emitir um odor ligeiro durante as primeiras utilizações. Isto é normal e não indica qualquer defeito ou perigo. Certifique-se de que o aparelho está bem ventilado.

Instruções de funcionamento

- **NOTA!** Por motivos de segurança, a máquina só pode começar a funcionar com o jarro instalado corretamente na base com motor.
- Verifique se a máquina está no modo de ESPERA.
- Desligue a máquina da tomada e retire o jarro da base com motor.
- Verta todos os ingredientes no jarro, feche-o com a tampa do jarro e coloque a tampa corretamente no lugar.
- Coloque o jarro inteiro na base com motor.
- Ligue a ficha de alimentação a uma tomada de alimentação elétrica adequada.
- Prima o interruptor de alimentação uma vez para entrar no modo de ESPERA.
Em seguida, prima novamente o interruptor de alimentação para ligar a máquina e 20 (Nota: A velocidade predefinida é 20) será apresentada no visor de controlo digital ou seleccione uma velocidade adequada premindo o botão de controlo de velocidade pretendido: **L** / **M** / **H** será apresentada no visor de controlo digital correspondentemente.
- Seleccione o tempo de funcionamento (30s / 45s / 90s) premindo o botão do temporizador. O tempo restante será apresentado no visor de controlo digital. Uma vez decorrido o tempo definido, a máquina parará o funcionamento e entrará no modo de ESPERA.
- Após a utilização, prima sempre o interruptor de alimentação para o modo de ESPERA e desligue a ficha da tomada elétrica.

NOTA! O painel de controlo digital tem 2 níveis de luminosidade. Quando premir, será mais brilhante. Caso contrário, permanecerá no modo de luminosidade mínima.

Velocidade selecionada		Descrição
Botão de controlo da velocidade	Velocidade baixa (L)	Para misturar líquidos
	Velocidade média (M) e alta (H)	Para misturar líquidos e ingredientes sólidos
Função de pulso		Para esmagamento de gelo ou movimentos de impulso de energia curtos. Nota: Utilize a função de impulso durante 1 - 2 segundos de cada vez. Repetiu umas várias vezes se necessário.

Observações:

1. Para obter os melhores resultados ao misturar alimentos sólidos, adicione apenas pequenas porções em sucessão, nem todos os ingredientes ao mesmo tempo.
2. Comece sempre com uma velocidade mais baixa (**L**). Se necessário, mude para a velocidade alta (**H**) ou para a função "Pulso", para não obstruir o conjunto de lâminas.
3. Não utilize esta máquina para misturar alimentos duros, como frutos secos.
4. Não encha líquidos acima da marca MAX. do jarro.
5. Os líquidos a misturar devem estar à temperatura ambiente ou abaixo dela. Se pretender misturar líquidos quentes, certifique-se de que a tampa do jarro está corretamente colocada e utilize uma velocidade baixa para o

processamento. Risco de queimaduras e cuidado.

6. Evite um longo período de funcionamento devido ao ruído alto que pode prejudicar a audição.

Limpeza e manutenção

- **ATENÇÃO!** Desligue sempre o aparelho da fonte de alimentação e arrefeça antes de armazenar, limpar e fazer a manutenção.
- Não utilize jacto de água ou produto de limpeza a vapor para limpar e não empurre o aparelho debaixo de água, uma vez que as peças ficarão molhadas e poderá resultar em choque eléctrico.
- Se o aparelho não for mantido em bom estado de limpeza, tal pode afectar adversamente a vida útil do aparelho e resultar numa situação perigosa.
- Os resíduos de alimentos devem ser limpos regularmente e removidos do aparelho. Se o aparelho não for limpo correctamente, reduzirá a sua vida útil e poderá resultar em condições perigosas durante a utilização.
- **PERIGO DE LESÃO!** Deve ter-se cuidado ao manusear as lâminas de corte afiadas durante a limpeza.

Limpeza

- Limpe a superfície exterior arrefecida com um pano ou esponja ligeiramente humedecida com uma solução de sabão suave.
- Por motivos de higiene, o aparelho deve ser limpo antes e depois da utilização.
- Evite que a água entre em contacto com os componentes eléctricos.
- Limpe o interior do recipiente com um detergente não abrasivo e enxágue com água limpa.
- Nunca mergulhe o aparelho em água ou outros líquidos.
- Nunca utilize agentes de limpeza agressivos, esponjas abrasivas ou agentes de limpeza que contenham cloro. Não utilize palha-de-aço, utensílios metálicos ou objetos afiados ou pontiagudos para limpar. Não utilize gasolina ou solventes!
- Nenhuma peça pode ser lavada na máquina de lavar loiça.

Peças	Como limpar	Frequência
Base do motor	- Nunca mergulhe esta peça em água ou outros líquidos. - Utilizando um pano húmido com algum detergente e água, enxágue, higienize e seque bem.	Limpe após cada utilização
Jarro, tampa do jarro e tampa	- Limpe-o com água e detergente suave. - Em seguida, enxágue com água corrente. - Seque todas as peças antes de utilizar novamente.	
Conjunto da lâmina	- AVISO! Risco de lesão! Tenha muito cuidado ao limpar as lâminas. - Limpe-o com água e detergente suave. - Seque todas as peças antes de utilizar novamente.	

Manutenção

- Verifique o funcionamento do aparelho regularmente para evitar acidentes graves.
- Se verificar que o aparelho não está a funcionar correctamente ou que existe um problema, pare de o utilizar, desligue-o e contacte o fornecedor.
- Todos os trabalhos de manutenção, instalação e reparação devem ser realizados por técnicos especializados e autorizados, ou recomendados pelo fabricante.

Transporte e armazenamento

- Antes de armazenar, certifique-se sempre de que o aparelho foi desligado da fonte de alimentação e arrefecido completamente.
- Guarde o aparelho num local fresco, limpo e seco.
- Nunca coloque objectos pesados sobre o aparelho, pois isso pode danificá-lo.
- Não desloque o aparelho enquanto este estiver em funcionamento. Desligue o aparelho da fonte de alimentação quando o deslocar e mantenha-o na parte inferior.

Resolução de problemas

Se o aparelho não funcionar correctamente, verifique a solução na tabela abaixo. Se continuar a não conseguir resolver o problema, contacte o fornecedor/prestador de serviços.

Problemas	Causa possível	Solução possível
A máquina não começa a funcionar	O jarro não está colocado corretamente.	Verifique se o jarro está bem colocado.
	O interruptor de alimentação não está premido	Prima o interruptor de alimentação
A máquina pára durante o funcionamento	O dispositivo de sobrecarga incorporado é ativado.	- Desligue a máquina premindo o interruptor para o modo de ESPERA e desligue a máquina. - Deixar a máquina arrefecer durante cerca de 30 minutos e voltar a arrancar.

Garantia

Qualquer defeito que afecte a funcionalidade do aparelho que se torne aparente no prazo de um ano após a compra será reparado através de reparação ou substituição gratuita, desde que o aparelho tenha sido utilizado e mantido de acordo com as instruções e não tenha sido utilizado de forma abusiva ou indevida. Os seus direitos legais não são afetados. Se o aparelho for reclamado ao abrigo da garantia, indique onde e quando foi comprado e inclua um comprovativo de compra (por exemplo, recibo).

De acordo com a nossa política de desenvolvimento contínuo de produtos, reservamo-nos o direito de alterar as especificações do produto, embalagem e documentação sem aviso prévio.



Eliminación e ambiente



Ao desativar o aparelho, o produto não deve ser eliminado juntamente com outros resíduos domésticos. Em vez disso, é da sua responsabilidade eliminar os seus resíduos de equipamento entregando-os num ponto de recolha designado. O incumprimento desta regra pode ser penalizado de acordo com os regulamentos aplicáveis sobre eliminação de resíduos. A recolha e reciclagem separadas dos seus equipamentos residuais no momento da eliminação ajudarão a conservar os recursos naturais e a garantir que são reciclados de forma a proteger a saúde humana e o ambiente.

Para mais informações sobre onde pode depositar os seus resíduos para reciclagem, contacte a sua empresa local de recolha de resíduos. Os fabricantes e importadores não assumem a responsabilidade pela reciclagem, tratamento e eliminação ecológica, quer diretamente quer através de um sistema público.

ESPAÑOL

Estimado cliente:

Gracias por comprar este electrodoméstico HENDI. Lea atentamente este manual del usuario, prestando especial atención a las normativas de seguridad descritas a continuación, antes de instalar y utilizar este aparato por primera vez.

Instrucciones de seguridad

- Utilice el aparato únicamente para el fin para el que fue diseñado, tal como se describe en este manual.
- El fabricante no se hace responsable de ningún daño causado por un funcionamiento incorrecto y un uso inadecuado.
-  **¡PELIGRO! ¡RIESGO DE DESCARGA ELÉCTRICA!** No intente reparar el aparato usted mismo. No sumerja las piezas eléctricas del aparato en agua u otros líquidos. Nunca sostenga el aparato bajo el agua corriente.
- **¡NUNCA UTILICE UN APARATO DAÑADO!** Compruebe regularmente si hay daños en las conexiones eléctricas y el cable. Si está dañado, desconecte el aparato de la fuente de alimentación. Las reparaciones solo deben ser realizadas por un proveedor o persona cualificada para evitar peligros o lesiones.
- **¡ADVERTENCIA!** Al colocar el aparato, coloque el cable de alimentación de forma segura si es necesario para evitar tirones accidentales, daños, contacto con la superficie térmica o riesgo de tropiezo.
- **¡ADVERTENCIA!** Mientras el enchufe esté en la toma de corriente, el aparato estará conectado a la fuente de alimentación.
- **¡ADVERTENCIA!** Apague SIEMPRE el aparato antes de desconectarlo de la fuente de alimentación, de la limpieza, del mantenimiento o del almacenamiento.
- Conecte el aparato únicamente a una toma de corriente con la tensión y frecuencia mencionadas en la etiqueta del aparato.
- No toque el enchufe/las conexiones eléctricas con las manos húmedas o mojadas.
- Mantenga el aparato y el enchufe/las conexiones eléctricas alejados del agua y otros líquidos. Si el aparato cae al

agua, retire inmediatamente las conexiones de la fuente de alimentación. No utilice el aparato hasta que un técnico certificado lo haya comprobado. Si no se siguen estas instrucciones, se producirán riesgos potencialmente mortales.

- Conecte la fuente de alimentación a una toma de corriente de fácil acceso para poder desconectar el aparato inmediatamente en caso de emergencia.
- Asegúrese de que el cable no entre en contacto con objetos afilados o calientes y manténgalo alejado del fuego abierto. Nunca tire del cable de alimentación para desenchufarlo de la toma; tire siempre del enchufe en su lugar.
- Nunca lleve el aparato con el cable.
- Nunca intente abrir la carcasa del aparato usted mismo.
- No introduzca objetos en la carcasa del aparato.
- Nunca deje el aparato sin supervisión durante su uso.
- Este aparato debe ser utilizado por personal formado en la cocina del restaurante, comedores o personal del bar, etc.
- Este aparato no debe ser utilizado por personas con capacidades físicas, sensoriales o mentales reducidas, ni por personas que carezcan de experiencia y conocimientos.
- Este aparato no debe ser utilizado por niños bajo ninguna circunstancia.
- Mantenga el aparato y sus conexiones eléctricas fuera del alcance de los niños.
- Nunca utilice accesorios ni dispositivos adicionales que no sean los suministrados con el aparato o recomendados por el fabricante. De lo contrario, podría suponer un riesgo para la seguridad del usuario y dañar el aparato. Utilice únicamente piezas y accesorios originales.
- No utilice este aparato mediante un temporizador externo o un sistema de control remoto.
- No coloque el aparato sobre un objeto calefactor (gasolina, electricidad, cocina de carbón, etc.).
- No cubra el aparato en funcionamiento.
- No coloque ningún objeto encima del aparato.
- No utilice el aparato cerca de llamas abiertas, materiales explosivos o inflamables. Utilice siempre el aparato sobre una superficie horizontal, estable, limpia, resistente al calor y seca.
- El aparato no es adecuado para su instalación en zonas en las que se pueda utilizar un chorro de agua.
- Deje un espacio de al menos 20 cm alrededor del aparato para que se ventile durante el uso.
- **¡ADVERTENCIA!** Mantenga todas las aberturas de ventilación del aparato libres de obstrucciones.

Instrucciones especiales de seguridad

- Este aparato no está diseñado para uso doméstico.
- **¡ADVERTENCIA!** Tenga mucho cuidado al manipular los discos de corte. Use guantes protectores (no suministrados) si es necesario.
- **¡ADVERTENCIA!** Mantenga SIEMPRE las manos, el cabello largo y la ropa lejos de las partes móviles.
- No cargue demasiados ingredientes para evitar el desbordamiento de los productos alimenticios.
- **¡ADVERTENCIA!** Durante el funcionamiento, mantenga las manos y los utensilios fuera del recipiente para reducir el riesgo de lesiones personales graves y/o daños a la batidora.
- **¡ADVERTENCIA! LAS CUCHILLAS ESTÁN AFILADAS. ¡MANTENGA LAS MANOS ALEJADAS!**
- No utilice el aparato sin carga para evitar el sobrecalen-



tamiento.

- **¡PRECAUCIÓN!** Apague SIEMPRE la máquina y desconecte la fuente de alimentación antes de tocar cualquier pieza motorizada.
- **¡ADVERTENCIA!** No intente omitir el enclavamiento de seguridad. El aparato está equipado con un bloqueo de seguridad para evitar que el usuario final toque las piezas móviles.
- Si el cable de alimentación está dañado, debe ser reemplazado por el fabricante, su agente de servicio o personas con cualificación similar para evitar riesgos.
- **¡ADVERTENCIA!** Este aparato no debe instalarse donde el público tenga acceso.
- No utilice nunca este aparato sin agua.
- **¡RIESGO DE SALPICADURAS!** Sumerja lentamente los alimentos en el agua.
- **¡ATENCIÓN!** No llene la carga por encima del nivel MAX.
- **NO APTO PARA USO CONTINUO.** No utilice el aparato continuamente para evitar el sobrecalentamiento del motor. El tiempo de funcionamiento continuo no debe superar los 5 minutos. Vuelva a poner en funcionamiento el aparato una vez que se haya enfriado.

Uso previsto

- Este aparato está diseñado para su uso en aplicaciones comerciales, por ejemplo, en cocinas de restaurantes, cafeterías, hospitales y empresas comerciales como panaderías, carnicerías, etc., pero no para la producción masiva continua de alimentos.
- El aparato está diseñado para mezclar y mezclar alimentos. Cualquier otro uso puede provocar daños en el aparato o lesiones personales.
- El uso del aparato para cualquier otro fin se considerará un uso indebido del dispositivo. El usuario será el único responsable del uso indebido del dispositivo.

Instalación de conexión a tierra

Este aparato está clasificado como **protección de clase I** y debe conectarse a una toma de tierra protectora. La conexión a tierra reduce el riesgo de descarga eléctrica al proporcionar un cable de escape para la corriente eléctrica.

Este aparato está equipado con un cable de alimentación con enchufe de conexión a tierra o conexiones eléctricas con cable de conexión a tierra. Las conexiones deben estar correctamente instaladas y conectadas a tierra.

Partes principales del producto

(Fig. 1 de la página 3)

1. Tapa de la cubierta
2. Tapa de jarra
3. Jarra
4. Conjunto de cuchilla
5. Base del motor
6. Panel de control.

Observación: El contenido de este manual se aplica a todos los elementos enumerados a menos que se especifique lo contrario. El aspecto puede variar con respecto a las ilustraciones mostradas.

Panel de control.

(Fig. 2 de la página 4)

7. Interruptor de alimentación (ENCENDIDO/EN ESPERA):
Pulse para encender la máquina; pulse de nuevo para cambiar al modo EN ESPERA
8. Control de velocidad: Seleccione y pulse hasta la velocidad deseada.
8a. Bajo
8b. Medio
8c. Alto
9. Temporizador: Seleccione y pulse hasta el tiempo deseado (30 s / 45 s / 90 s)
10. Botón Pulse: Movimiento de impulso a velocidad máxima.
Pulse y mantenga pulsado el botón para que funcione, y suéltelo para que se detenga.
11. Pantalla de control digital

Piezas de repuesto o accesorios

(Fig. 3 en la página 4)

12. Empujador

Diagrama de circuito

(Fig. 3 en la página 4)

- A. Placa EMC
- B. Microinterruptor
- C. PCB principal

Diagrama detallado con lista de piezas

(Fig. 4 en la página 5)

N.º de pieza	Nombre de la pieza	Cantidad
1	Cubierta de la tapa	1
2	Tapa de jarra	1
3	Jarra	1
4	Juego de cuchillas	1
5	Anillo de sellado del conjunto de hoja	1
6	Placa fija	1
7	Tornillo para embrague	1
8	Embrague	1
9	Almohadilla para jarra	1
10	tornillo de montaje	4
11	Carcasa superior	1
12	conjunto de microinterruptor	1
13	Conjunto del motor	1
14	Carcasa inferior	1
15	Cable de alimentación	1
16	Cuenco deflector de viento	1
17	Empujador	1
18	Panel de control.	1
19	Pantalla PCB	1

ES



20	Película protectora	1
21	PCB EMC	1
22	Tornillo para PCB principal	4
23	PCB principal	1
24	Pies de goma	4

Preparación antes del uso

- Retire todo el embalaje protector y la envoltura.
 - Compruebe que el dispositivo está en buenas condiciones y con todos los accesorios. En caso de entrega incompleta o dañada, póngase en contacto con el proveedor inmediatamente. En este caso, no utilice el dispositivo.
 - Limpie los accesorios y el aparato antes de utilizarlos (consulte ==> Limpieza y mantenimiento).
 - Asegúrese de que el aparato esté completamente seco.
 - Coloque el aparato sobre una superficie horizontal, estable y resistente al calor que sea segura contra salpicaduras de agua.
 - Conserve el embalaje si desea guardar su electrodoméstico en el futuro.
 - Guarde el manual del usuario para futuras consultas.
- ¡NOTA!** Debido a los residuos de fabricación, el aparato puede emitir un ligero olor durante los primeros usos. Esto es normal y no indica ningún defecto o peligro. Asegúrese de que el aparato esté bien ventilado.

Instrucciones de funcionamiento

- **¡NOTA!** Por motivos de seguridad, la máquina solo puede empezar a funcionar con la jarra instalada correctamente en la base del motor.
- Compruebe si la máquina está en el modo EN ESPERA.
- Desenchufe la máquina y saque la jarra de la base del motor.
- Vierta todos los ingredientes en la jarra, ciérrela con la tapa de la jarra y coloque la tapa en su lugar.
- Coloque toda la jarra en la base del motor.
- Conecte el enchufe a una toma de corriente eléctrica adecuada.
- Pulse el interruptor de alimentación una vez para entrar en el modo EN ESPERA.

A continuación, vuelva a pulsar el interruptor de encendido para encender la máquina y se mostrará 20 [Nota: La velocidad predeterminada es 20] en la pantalla de control digital o seleccione una velocidad adecuada pulsando el botón de control de velocidad deseado: **L** / **M** / **H** se mostrará en la pantalla de control digital correspondiente.

- Seleccione el tiempo de funcionamiento (30 s/45 s/90 s) pulsando el botón del temporizador. El tiempo restante se mostrará en la pantalla de control digital. Una vez transcurrido el tiempo establecido, la máquina detendrá el funcionamiento y pasará al modo EN ESPERA.
- Después del uso, presione siempre el interruptor de alimentación hasta el modo EN ESPERA y desconecte el enchufe de la toma de corriente.

¡NOTA! El panel de control digital tiene 2 niveles de brillo. Al pulsar, será más brillante. De lo contrario, permanecerá en el modo de brillo mínimo.

Velocidad seleccionada		Descripción
Botón de control de velocidad	Baja velocidad (L)	Para mezclar líquidos
	Velocidad media (M) y alta (H)	Para mezclar líquidos e ingredientes sólidos
Función de pulso		Para triturar hielo o realizar movimientos de impulsos de potencia cortos. Nota: Utilice la función de pulso durante 1 ~ 2 segundos cada vez. Se repite varias veces si es necesario.

Observaciones:

1. Para obtener los mejores resultados al mezclar alimentos sólidos, agregue solo porciones pequeñas sucesivas, no todos los ingredientes al mismo tiempo.
2. Empiece siempre con una velocidad inferior (**L**). Si es necesario, cambie a la velocidad alta (**H**) o a la función "Pulse", para no atascar el conjunto de la hoja.
3. No utilice esta máquina para mezclar alimentos duros, como frutos secos.
4. No llene líquidos por encima de la marca MAX. de la jarra.
5. Los líquidos que se van a mezclar deben estar a temperatura ambiente o por debajo de ella. Si vas a mezclar líquidos calientes, asegúrate de que la tapa de la jarra esté correctamente colocada y utiliza baja velocidad para el procesamiento. Riesgo de quemaduras y tenga cuidado.
6. Evite un período prolongado de operación debido al ruido fuerte que puede dañar la audición.

Limpieza y mantenimiento

- **¡ATENCIÓN!** Desconecte siempre el aparato de la fuente de alimentación y enfríe antes de guardarlo, limpiarlo y realizar el mantenimiento.
- No utilice chorro de agua ni limpiador de vapor para la limpieza y no empuje el aparato bajo el agua, ya que las piezas se mojarán y podrían producirse descargas eléctricas.
- Si el aparato no se mantiene en buen estado de limpieza, esto puede afectar negativamente a su vida útil y provocar una situación peligrosa.
- Los residuos de alimentos deben limpiarse y eliminarse regularmente del aparato. Si el aparato no se limpia correctamente, reducirá su vida útil y puede resultar en una condición peligrosa durante su uso.
- **¡PELIGRO DE LESIONES!** Debe tenerse cuidado al manipular las cuchillas cortantes afiladas durante la limpieza.

Limpieza

- Limpie la superficie exterior enfriada con un paño o esponja ligeramente humedecido con una solución jabonosa suave.
- Por razones de higiene, el aparato debe limpiarse antes y después de su uso.
- Evite que el agua entre en contacto con los componentes eléctricos.
- Limpie el interior del recipiente con un detergente no abrasivo y enjuague con agua limpia.
- Nunca sumerja el aparato en agua u otros líquidos.
- No utilice nunca productos de limpieza agresivos, esponjas abrasivas ni productos de limpieza que contengan cloro. No utilice lana de acero, utensilios metálicos ni objetos afilados o puntiagudos para la limpieza. ¡No utilice gasolina ni disolventes!
- Ninguna pieza es apta para lavavajillas.

Piezas	Cómo limpiar	Frecuencia
Base del motor	<ul style="list-style-type: none"> - Nunca sumerja esta pieza en agua u otros líquidos. - Con un paño húmedo con un poco de detergente y agua, enjuague, desinfecte y seque bien. 	Limpiar después de cada uso
Taza, tapa de la jarra y tapa de la tapa	<ul style="list-style-type: none"> - Límpiolo con un poco de agua y un poco de detergente suave. - A continuación, enjuague con agua corriente. - Seque todas las piezas antes de volver a utilizarlas. 	
Conjunto de cuchilla	<ul style="list-style-type: none"> - ¡ADVERTENCIA! ¡Riesgo de lesiones! Tenga mucho cuidado al limpiar las cuchillas. - Límpiolo con un poco de agua y un poco de detergente suave. - Seque todas las piezas antes de volver a utilizarlas. 	

Mantenimiento

- Compruebe periódicamente el funcionamiento del aparato para evitar accidentes graves.
- Si ve que el aparato no funciona correctamente o que hay un problema, deje de usarlo, apáguelo y póngase en contacto con el proveedor.
- Todos los trabajos de mantenimiento, instalación y reparación deben ser realizados por técnicos especializados y autorizados, o recomendados por el fabricante.

Transporte y almacenamiento

- Antes de guardarlo, asegúrese siempre de que el aparato se ha desconectado de la fuente de alimentación y se ha enfriado por completo.
- Guarde el aparato en un lugar fresco, limpio y seco.
- Nunca coloque objetos pesados sobre el aparato, ya que podría dañarlo.
- No mueva el aparato mientras esté en funcionamiento. Desconecte el aparato de la fuente de alimentación cuando lo mueva y manténgalo en la parte inferior.

Resolución de problemas

Si el aparato no funciona correctamente, compruebe la solución en la tabla siguiente. Si sigue sin poder resolver el problema, póngase en contacto con el proveedor/proveedor de servicios.

Problemas	Causa posible	Posible solución
La máquina no empieza a funcionar	La jarra no está colocada correctamente.	Asegúrese de que la jarra esté bien colocada.
	El interruptor de alimentación no está pulsado	Pulse el interruptor de alimentación
La máquina se detiene durante el funcionamiento	Se activa el dispositivo de sobrecarga integrado.	<ul style="list-style-type: none"> - Apague la máquina pulsando el interruptor en modo EN ESPERA y desenchufe la máquina. - Dejar la máquina para que se enfríe durante unos 30 minutos y volver a arrancar.

Garantía

Cualquier defecto que afecte a la funcionalidad del aparato que se haga evidente en el plazo de un año desde la compra se reparará o sustituirá gratuitamente siempre que el aparato se haya utilizado y mantenido de acuerdo con las instrucciones y no se haya abusado o utilizado indebidamente de ninguna manera. Sus derechos legales no se ven afectados. Si el aparato se reclama bajo garantía, indique dónde y cuándo se compró e incluya la prueba de compra (p. ej., recibo).

De acuerdo con nuestra política de desarrollo continuo de productos, nos reservamos el derecho de cambiar las especificaciones del producto, el embalaje y la documentación sin previo aviso.

Descarte y medio ambiente

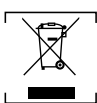

Al desmontar el aparato, el producto no debe desecharse junto con otros residuos domésticos. En su lugar, es su responsabilidad desechar el equipo de desecho entregándolo a un punto de recogida designado. El incumplimiento de esta norma puede ser penalizado de acuerdo con las normativas aplicables sobre eliminación de residuos. La recogida y el reciclaje separados de sus equipos de desecho en el momento de su eliminación ayudarán a conservar los recursos naturales y garantizarán que se reciclen de una manera que proteja la salud humana y el medio ambiente.

Para obtener más información sobre dónde puede depositar sus residuos para su reciclaje, póngase en contacto con su empresa local de recogida de residuos. Los fabricantes e importadores no asumen responsabilidad alguna por el reciclaje, el tratamiento y la eliminación ecológica, ya sea directamente o a través de un sistema público.



Vážený zákazník,

Ďakujeme, že ste si zakúpili tento spotrebič HENDI. Pred inštaláciou a prvým použitím spotrebiča si pozorne prečítajte tento návod na použitie, pričom osobitnú pozornosť venujte bezpečnostným predpisom uvedeným nižšie.

Bezpečnostné pokyny

- Spotrebič používajte iba na určený účel, na ktorý je určený, ako je opísané v tomto návode.
- Výrobca nezodpovedá za žiadne škody spôsobené nesprávnou prevádzkou a nesprávnym použitím.
-  **NEBEZPEČENSTVO! RIZIKO ZÁSAHU ELEKTRICKÝM PRÚDOM!** Nepokúšajte sa spotrebič opravíť sami. Neponárajte elektrické časti spotrebiča do vody ani iných tekutín. Spotrebič nikdy nedržte pod tečúcou vodou.
- **NIKDY NEPOUŽÍVAJTE POŠKODENÝ SPOTREBIČ!** Pravidelne kontrolujte elektrické pripojenia a kábel, či nie sú poškodené. Ak je spotrebič poškodený, odpojte ho od elektrickej siete. Všetky opravy smie vykonávať iba dodávateľ alebo kvalifikovaná osoba, aby sa predišlo nebezpečenstvu alebo zraneniu.
- **VAROVANIE!** Pri umiestňovaní spotrebiča v prípade potreby bezpečne vedte napájací kábel, aby ste predišli neúmyselnému ťahaniu, poškodeniu, kontaktu s vyhrievacím povrchom alebo nebezpečenstvu zakopnutia.
- **VAROVANIE!** Kým je zástrčka v zásuvke, spotrebič je pripojený k zdroju napájania.
- **VAROVANIE!** Pred odpojením od napájania, čistením, údržbou alebo uskladnením spotrebič VŽDY vypnite.
- Spotrebič pripájajte do elektrickej zásuvky iba s napätím a frekvenciou uvedenou na štítku spotrebiča.
- Nedotýkajte sa konektorov/elektrických prípojk mokrymi alebo vlhkými rukami.
- Spotrebič a elektrický zástrčku/pripojenia uchovávajte mimo dosahu vody a iných tekutín. Ak spotrebič spadne do vody, okamžite odpojte prípojky napájania. Spotrebič nepoužívajte, kým ho neskontroluje certifikovaný technik. Nedodržanie týchto pokynov bude mať za následok život ohrozujúce riziká.
- Pripojte napájanie do ľahko dostupnej elektrickej zásuvky, aby ste mohli v prípade núdze spotrebič okamžite odpojiť.
- Dbajte na to, aby sa kábel nedostal do kontaktu s ostrými alebo horúcimi predmetmi a nepribližujte ho k otvorenému ohňu. Nikdy nefahajte za napájací kábel, aby ste ho odpojili od zásuvky, vždy fahajte za zástrčku.
- Spotrebič nikdy neprenášajte za kábel.
- Nikdy sa nepokúšajte otvoríť kryt spotrebiča sami.
- Do krytu spotrebiča nekladajte žiadne predmety.
- Počas používania nenechávajte spotrebič bez dozoru.
- Tento spotrebič by mal obsluhovať vyškolený personál v kuchyni reštaurácie, jedálne, bary atď.
- Tento spotrebič by nemali obsluhovať osoby so zníženými fyzickými, zmyslovými alebo duševnými schopnosťami, ani osoby s nedostatocnými skúsenosťami a vedomosťami.
- Tento spotrebič by za žiadnych okolností nemali používať deti.
- Spotrebič a jeho elektrické pripojenia uchovávajte mimo dosahu detí.
- Nikdy nepoužívajte príslušenstvo ani žiadne ďalšie zaria-

denia okrem tých, ktoré sa dodávajú so spotrebičom alebo ktoré odporúča výrobca. V opačnom prípade by mohlo dôjsť k bezpečnostnému riziku pre používateľa a k poškodeniu spotrebiča. Používajte iba originálne diely a príslušenstvo.

- Spotrebič nepoužívajte s externým časovačom alebo diaľkovým ovládaním.
- Spotrebič neumiestňujte na vykurovací predmet (benzín, elektrina, sporák s dreveným uhlím atď.).
- Spotrebič nezakrývajte v prevádzke.
- Na spotrebič neumiestňujte žiadne predmety.
- Spotrebič nepoužívajte v blízkosti otvoreného ohňa, výbušných alebo horľavých materiálov. Spotrebič vždy prevádzkujte na vodorovnom, stabilnom, čistom, teplotvzdornom a suchom povrchu.
- Spotrebič nie je vhodný na inštaláciu na mieste, kde by sa dal použiť vodný prúd.
- Počas používania nechajte okolo spotrebiča priestor aspoň 20 cm na vetranie.
- **VAROVANIE!** Všetky vetracie otvory na spotrebiči udržiavajte bez prekážok.

Špeciálne bezpečnostné pokyny

- Tento spotrebič nie je určený na použitie v domácnosti.
- **VAROVANIE!** Pri manipulácii s rezacími diskami buďte veľmi opatrní. V prípade potreby noste ochranné rukavice (nie sú súčasťou balenia).
- **VAROVANIE!** Ruky, dlhé vlasy a oblečenie VŽDY držte mimo pohybujúcich sa častí.
- Nevkladajte príliš veľa prísad, aby ste zabránili pretečeniu potravín.
- **VAROVANIE!** Počas prevádzky držte ruky a pomôcky mimo nádoby, aby ste znížili riziko vážneho zranenia osôb a/alebo poškodenia mixéra.
- **VAROVANIE! ČEPELE SÚ OSTRÉ. DRŽTE RUKY PREČ!**
- Spotrebič nepoužívajte bez naplna, aby nedošlo k prehriatiu.
- **UPOZORNENIE!** Pred dotykom akýchkoľvek častí motora stroj VŽDY vypnite a odpojte od zdroja napájania.
- **VAROVANIE!** Nepokúšajte sa obísť bezpečnostné blokovanie. Spotrebič je vybavený bezpečnostným zámkom, ktorý zabraňuje tomu, aby sa koncový používateľ dotkol pohyblivých častí.
- Ak je napájací kábel poškodený, musí ho vymeniť výrobca, jeho servisný zástupca alebo podobne kvalifikovaná osoba, aby sa predišlo nebezpečenstvu.
- **VAROVANIE!** Tento spotrebič sa nesmie inštalovať tam, kde má prístup verejnosť.
- Nikdy nepoužívajte tento spotrebič bez vody.
- **RIZIKO POSTRIEKANIA!** Jedlo pomaly ponorte do vody.
- **POZOR!** Naplní nenaplnajte nad úroveň MAX.
- **NIE JE VHODNÉ NA NEPRETRŽITÉ POUŽITIE!** Spotrebič neprevádzkujte nepretržite, aby nedošlo k prehriatiu motora. Nepretržitá prevádzka by nemala prekročiť 5 minút. Po vychladnutí spotrebič znovu zapnite.

Určené použitie

- Tento spotrebič je určený na komerčné použitie, napríklad v kuchyniach reštaurácií, jedálňach, nemocniciach a komerčných podnikoch, ako sú pekárne, mäsiarne atď., ale nie na nepretržitú hromadnú výrobu potravín.
- Spotrebič je navrhnutý na miešanie a miešanie potravín. Akékoľvek iné použitie môže viesť k poškodeniu spotrebiča alebo



zraneniu osôb.

- Prevádzka spotrebiča na akýkoľvek iný účel sa považuje za zneužitie zariadenia. Používateľ nesie výhradnú zodpovednosť za nesprávne používanie zariadenia.

Inštalácia uzemnenia

Tento spotrebič je klasifikovaný ako **ochranná trieda I** a musí byť pripojený k ochrannému uzemneniu. Uzemnenie znižuje riziko zásahu elektrickým prúdom zabezpečením únikového drôtu pre elektrický prúd.

Tento spotrebič je vybavený napájacím káblom s uzemňovacou zástrčkou alebo elektrickými pripojeniami s uzemňovacím vodičom. Prípojky musia byť správne nainštalované a uzemnené.

Hlavné časti výrobku

(obr. 1 na strane 3)

1. Kryt
2. Veko kanvice
3. Kanvica
4. Zostava čepele
5. Základňa motora
6. Ovládací panel

Poznámka: Obsah tejto príručky sa vzťahuje na všetky uvedené položky, pokiaľ nie je uvedené inak. Vzhľad sa môže líšiť od zobrazených ilustrácií.

Ovládací panel

(obr. 2 na strane 4)

7. Hlavný vypínač [ZAP/STOJA]: Stlačte na zapnutie stroja; stlačte znovu na prepnutie do POHOTOVOSTNÉHO režimu
8. Ovládanie rýchlosti: Zvoľte a potom stlačte na požadovanú rýchlosť.
 - 8a. Nízka
 - 8b. Stredná
 - 8c. Vysoká
9. Časovač: Zvoľte a potom stlačte na požadovaný čas [30 s/45 s/90 s]
10. Tlačidlo pulzu: Impulzný pohyb pri plnej rýchlosti. Stlačte a podržte , ak chcete pracovať, uvoľnite tlačidlo a zastavte.
11. Digitálny ovládací displej

Náhradné diely alebo príslušenstvo

(obr. 3 na strane 4)

12. Zatláčač

Schéma okruhu

(obr. 3 na strane 4)

- A. Doska EMC
- B. Mikrospínač
- C. Hlavná DPS

Rozbuchnutá schéma so zoznamom dielov

(obr. 4 na strane 5)

Č. dielu	Názov dielu	Množstvo
1	Kryt krytu	1
2	Veko kanvice	1
3	Kanvica	1

4	Súprava čepeľí	1
5	Tesniaci kružok zostavy čepele	1
6	Pevná doska	1
7	Skrutka spojky	1
8	Spojka	1
9	Podložka na kanvice	1
10	montážna skrutka	4
11	Horné puzdro	1
12	zostava mikrospínača	1
13	Zostava motora	1
14	Spodný kryt	1
15	Napájací kábel	1
16	Miska veterného deflektora	1
17	Zatláčač	1
18	Ovládací panel	1
19	Zobrazíť DPS	1
20	Ochranný film	1
21	DPS EMC	1
22	Skrutka pre hlavnú DPS	4
23	Hlavná DPS	1
24	Gumené nožičky	4

Príprava pred použitím

- Odstráňte všetky ochranné obaly a obaly.
 - Skontrolujte, či je zariadenie v dobrom stave a so všetkým príslušenstvom. V prípade neúplného alebo poškodeného doručenia okamžite kontaktujte dodávateľa. V takom prípade zariadenie nepoužívajte.
 - Pred použitím príslušenstvo a spotrebič vyčistite (pozrite => Čistenie a údržba).
 - Uistite sa, že je spotrebič úplne suchý.
 - Spotrebič umiestnite na vodorovný, stabilný a teplovzdorný povrch, ktorý je bezpečný proti postriekaniu vodou.
 - Obal si uschovajte, ak plánujete spotrebič v budúcnosti uskladniť.
 - Používateľskú príručku si odložte na budúce použitie.
- POZNÁMKA!** Z dôvodu zvyškov z výroby môže spotrebič počas prvých niekoľkých použití uvoľňovať mierny zápach. Je to normálne a neznamená to žiadnu chybu ani nebezpečenstvo. Uistite sa, že je spotrebič dobre vetraný.

Prevádzkové pokyny

- **POZNÁMKA!** Z bezpečnostných dôvodov môže stroj začať pracovať len s kanvicou nainštalovanou správne na základni motora.
- Skontrolujte, či je stroj v POHOTOVOSTNOM režime.
- Odpojte stroj, vyberte kanvicu zo základne motora.
- Nalejte všetky prísady do kanvice a zatvorte ju vekom kanvice a kryciu čiapočku umiestnite správne na miesto.
- Celú kanvicu položte na základňu motora.
- Pripojte zástrčku do vhodnej elektrickej zásuvky.

SK



- Jedným stlačením hlavného vypínača vstúpte do pohotovostného režimu.

Potom opätovným stlačením hlavného vypínača zapnite stroj a 20 (Poznámka: Predvolená rýchlosť je 20) sa zobrazí na displeji digitálneho ovládania alebo zvolíte vhodnú rýchlosť stlačením požadovaného tlačidla ovládania rýchlosti: **L / Π / sa H** potom zobrazí na displeji digitálneho ovládania zodpovedajúcim spôsobom.

- Nastavte čas prevádzky (30 s/45 s/90 s) stlačením tlačidla časovača. Zostávajúci čas sa zobrazí na digitálnom ovládacom displeji. Po uplynutí nastaveného času stroj zastaví prevádzku a prejde do POHOTOVOSTNÉHO režimu.
- Po použití vždy stlačte hlavný vypínač do POHOTOVOSTNÉHO režimu a vyťahnite zástrčku z elektrickej zásuvky.

POZNÁMKA! Digitálny ovládací panel má 2 úrovne jasu. Keď stlačíte tlačidlo , bude jasnejšie. V opačnom prípade zostane v režime minimálneho jasu.

Zvolená rýchlosť		Popis
Tlačidlo ovládania rýchlosti	Nízka rýchlosť (L)	Na miešanie tekutín
	Stredná (Π) a vysoká (H) rýchlosť	Na miešanie tekutín a pevných prísad
Funkcia pulzu		Na drvenie ľadu alebo krátke impulzné pohyby. Poznámka: Použijete funkciu pulzu vždy na 1 ~ 2 sekundy. V prípade potreby sa opakuje približne niekoľkokrát.

Poznámky:

1. Na dosiahnutie najlepších výsledkov pri mixovaní pevných potravín pridávajte len malé porcie za sebou, nie všetky prísady súčasne.
2. Vždy začnite s nižšou rýchlosťou (**L**). V prípade potreby prepnite na vysokú rýchlosť (**H**) alebo na funkciu „Pulzovať“, aby ste nezasekli zostavu čepele.
3. Nepoužívajte tento stroj na miešanie tvrdých potravín, ako sú orechy.
4. Neplňte tekutiny nad značku MAX. nádoby.
5. Kvapaliny určené na miešanie by mali mať izbovú teplotu alebo nižšiu. Ak chcete zmiešať teplé tekutiny, uistite sa, že veko nádoby je správne na svojom mieste a na spracovanie použijete nízku rýchlosť. Nebezpečenstvo popálenín a buďte opatrní.
6. Vyhnite sa dlhému prevádzkovému času kvôli hlasnému huku, ktorý môže poškodiť sluch.

Čistenie a údržba

- **POZOR!** Pred uskladnením, čistením a údržbou vždy odpojte spotrebič od elektrickej siete a nechajte ho vychladnúť.
- Na čistenie nepoužívajte prúd vody ani parný čistič a netlačte spotrebič pod vodu, pretože diely sa namočia a môže dôjsť k zásahu elektrickým prúdom.
- Ak spotrebič nie je v dobrom stave čistoty, môže to nepriaznivo ovplyvniť jeho životnosť a spôsobiť nebezpečnú situáciu.
- Zvyšky jedla by sa mali pravidelne čistiť a odstraňovať zo spotrebiča. Ak spotrebič nie je správne vyčistený, skráti jeho životnosť a môže spôsobiť nebezpečné podmienky počas používania.
- **NEBEZPEČENSTVO PORANENIA!** Pri manipulácii s ostrými

rezacími čepeľami počas čistenia je potrebné postupovať opatrne.

Čistenie

- Ochladený vonkajší povrch vyčistite handričkou alebo špongiou mierne navlhčenou jemným mydlovým roztokom.
- Z hygienických dôvodov je potrebné spotrebič pred použitím a po ňom vyčistiť.
- Zabráňte kontaktu elektrických komponentov s vodou.
- Vnútro nádoby vyčistite neabrazívnym čistiacim prostriedkom a opláchnite ju čistou vodou.
- Spotrebič nikdy neponárajte do vody ani iných tekutín.
- Nikdy nepoužívajte agresívne čistiace prostriedky, abrazívne špongie ani čistiace prostriedky s obsahom chlóru. Na čistenie nepoužívajte oceľovú vlnu, kovové pomôcky ani žiadne ostré alebo špicaté predmety. Nepoužívajte benzín ani rozpúšťadlá!
- Nie sú vhodné do umývačky riadu.

Diely	Ako čistiť	Frekvencia
Základňa motora	- Nikdy neponárajte túto časť do vody ani iných tekutín. - Pomocou vlhkej handričky s trochu čistiaceho prostriedku a vody dôkladne opláchnite, vydezinfikujte a vysušte.	Po každom použití vyčistite
Nádoby, veko kanvice a kryt	- Vyčistite ho trochou vody a jemného čistiaceho prostriedku. - Potom opláchnite pod tečúcou vodou. - Pred opätovným použitím všetky časti osušte.	
Zostava čepele	- VAROVANIE! Nebezpečenstvo poranenia! Pri čistení čepele! buďte veľmi opatrní. - Vyčistite ho trochou vody a jemného čistiaceho prostriedku. - Pred opätovným použitím všetky časti osušte.	

Údržba

- Pravidelne kontrolujte činnosť spotrebiča, aby ste predišli vážnym nehodám.
- Ak zistíte, že spotrebič nefunguje správne alebo že sa vyskytol problém, prestaňte ho používať, vypnite ho a kontaktujte dodávateľa.
- Všetku údržbu, inštaláciu a opravy musia vykonávať špecializovaní a oprávnení technici alebo musí ich odporúčať výrobca.

Preprava a skladovanie

- Pred uskladnením sa vždy uistite, že spotrebič je odpojený od napájania a úplne vychladnutý.
- Spotrebič skladujte na chladnom, čistom a suchom mieste.
- Nikdy nekladte na spotrebič ťažké predmety, pretože by sa mohli poškodiť.
- Spotrebič nepremiestňujte, keď je v prevádzke. Pri presúvaní odpojte spotrebič od napájania a podržte ho nasopduku.



Riešenie problémov

Ak spotrebič nefunguje správne, skontrolujte nižšie uvedené tabuľku pre roztok. Ak problém stále nedokážete vyriešiť, obráťte sa na dodávateľa/poskytovateľa služieb.

Problémy	Možná príčina	Možné riešenie
Stroj sa nespustí	Nádoba nie je správne umiestnená.	Skontrolujte, či je kanvica správne nastavená.
	Nie je stlačený hlavný vypínač	Stlačte hlavný vypínač
Stroj sa počas prevádzky zastaví	Aktivuje sa zabudované preťažujúce zariadenie.	<ul style="list-style-type: none">- Vypnite stroj stlačením spínača do POHOTOVOSTNÉHO režimu a odpojte stroj.- Nechajte stroj asi 30 minút vychladnúť a potom ho znova spustite.

Záruka

Všetky chyby ovplyvňujúce funkčnosť spotrebiča, ktoré sa objavujú do jedného roka po zakúpení, budú opravené bezplatnou opravou alebo výmenou za predpokladu, že spotrebič bol použitý a udržiavaný v súlade s pokynmi a že nebol nijakým spôsobom zneužitý ani nesprávne použitý. Vaše zákonné práva nie sú ovplyvnené. Ak sa na spotrebič vzťahuje záruka, uveďte, kde a kedy bol zakúpený a uveďte doklad o kúpe (napr. potvrdenie).

V súlade s našimi zásadami neustáleho vývoja produktov si vyhradujeme právo zmeniť špecifikácie produktu, balenia a dokumentácie bez predchádzajúceho upozornenia.

Likvidácia a životné prostredie



Pri vyradení spotrebiča z prevádzky sa výrobok nesmie likvidovať s iným komunálnym odpadom. Namiesto toho je vaša zodpovednosťou zlikvidovať odpadové zariadenie jeho odovzdaním na určenom zbernom mieste. Nedodržanie tohto pravidla môže byť penalizované v súlade s platnými predpismi o likvidácii odpadu. Separovaný zber a recyklácia vášho odpadového zariadenia v čase jeho likvidácie pomôže chrániť prírodné zdroje a zabezpečiť, aby bolo recyklované spôsobom, ktorý chráni ľudské zdravie a životné prostredie.

Ďalšie informácie o tom, kde môžete odovzdať svoj odpad na recykláciu, získate od miestnej spoločnosti na zber odpadu. Výrobcovia a dovozci nenesú zodpovednosť za recykláciu, spracovanie a ekologickú likvidáciu, a to ani priamo, ani prostredníctvom verejného systému.

DANSK

Kære kunde

Tak, fordi du købte dette HENDI-apparat. Læs denne brugervejledning omhyggeligt, og vær især opmærksom på de sikkerhedsbestemmelser, der er beskrevet nedenfor, før du installerer og bruger dette apparat første gang.

Sikkerhedsanvisninger

- Apparatet må kun bruges til det tilsigtede formål, som beskrevet i denne vejledning.
- Producenten er ikke ansvarlig for skader, der skyldes forkert betjening og forkert brug.



FARE! RISIKO FOR ELEKTRISK STØD! Forsøg ikke

- selv at reparere apparatet. Nedsænk ikke apparatets elektriske dele i vand eller andre væsker. Hold aldrig apparatet under rindende vand.
- **BRUG ALDRIG ET BESKADIGET APPARAT!** Kontrollér de elektriske forbindelser og ledningen regelmæssigt for skader. Hvis apparatet er beskadiget, skal du koble det fra strømforsyningen. Reparationer må kun udføres af en leverandør eller en kvalificeret person for at undgå fare eller personskade.
- **ADVARSEL!** Når apparatet placeres, skal strømkablet om nødvendigt føres sikkert for at undgå utilsigtet træk, beskadigelse, kontakt med varmefladen eller risiko for at snuble.
- **ADVARSEL!** Så længe stikket er i stikkontakten, er apparatet sluttet til strømforsyningen.
- **ADVARSEL!** Sluk ALTID for apparatet, før du kobler det fra strømforsyningen, rengør, vedligeholder eller opbevarer det.
- Tilslut kun apparatet til en stikkontakt med den spænding og frekvens, der er angivet på apparatets mærkat.
- Rør ikke ved stikket/de elektriske forbindelser med våde eller fugtige hænder.
- Hold apparatet og det elektriske stik væk fra vand og andre væsker. Hvis apparatet falder i vand, skal du straks fjerne strømforsyningstilslutningerne. Brug ikke apparatet, før det er blevet kontrolleret af en autoriseret tekniker. Manglende overholdelse af disse instruktioner vil medføre livstruende risici.
- Tilslut strømforsyningen til en lettilgængelig stikkontakt, så du straks kan tage stikket ud af kontakten i nødstilfælde.
- Sørg for, at ledningen ikke kommer i kontakt med skarpe eller varme genstande, og hold den væk fra åben ild. Træk aldrig i netledningen for at tage den ud af stikkontakten, men træk altid i stikket i stedet for.
- Bær aldrig apparatet i ledningen.
- Forsøg aldrig selv at åbne kabinettet.
- Indsæt ikke genstande i apparatets kabinet.
- Efterlad aldrig apparatet uden opsyn under brug.
- Dette apparat skal betjenes af uddannet personale i restauranternes køkken, kantiner eller barpersonale osv.
- Apparatet må ikke betjenes af personer med nedsatte fysiske, sansemæssige eller mentale evner, eller personer med manglende erfaring og viden.
- Apparatet må under ingen omstændigheder bruges af børn.
- Opbevar apparatet og dets elektriske tilslutninger utilgængeligt for børn.
- Brug aldrig andet tilbehør eller andet end det, der følger med apparatet, eller som producenten anbefaler. Hvis dette ikke gøres, kan det udgøre en sikkerhedsrisiko for brugeren og beskadige apparatet. Brug kun originale dele og tilbehør.

DK



- Betjen ikke dette apparat ved hjælp af en ekstern timer eller et fjernbetjeningsystem.
- Stil ikke apparatet på en varmegenstand (benzin, el, komfur osv.).
- Tildæk ikke apparatet, mens det er i brug.
- Stil ikke genstande oven på apparatet.
- Brug ikke apparatet i nærheden af åben ild, eksplosive eller brandfarlige materialer. Brug altid apparatet på en vandret, stabil, ren, varmebestandig og tør overflade.
- Apparatet er ikke egnet til installation i et område, hvor der kan anvendes en vandstråle.
- Der skal være mindst 20 cm fri plads omkring apparatet til ventilation under brug.
- **ADVARSEL!** Hold alle ventilationsåbninger på apparatet fri for forhindringer.

Særlige sikkerhedsanvisninger

- Dette apparat er ikke beregnet til husholdningsbrug.
- **ADVARSEL!** Vær meget forsigtig ved håndtering af skæreskiverne. Brug beskyttelseshandsker (medfølger ikke), hvis det er nødvendigt.
- **ADVARSEL!** Hold ALTID hænder, langt hår og tøj væk fra de bevægelige dele.
- Fyld ikke for mange ingredienser for at forhindre overløb af fødevarerne.
- **ADVARSEL!** Hold hænder og redskaber væk fra beholderen under drift for at reducere risikoen for alvorlig personskade og/eller beskadigelse af blenderen.
- **ADVARSEL! BLADENE ER SKARPE. HOLD HÆNDERNE VÆK!**
- Brug ikke apparatet uden fyldning for at undgå overophedning.
- **FORSIGTIG!** Sluk ALTID for maskinen, og afbryd strømforsyningen, før du rører ved nogen af motordelene.
- **ADVARSEL!** Forsøg ikke at omgå sikkerhedslåsen. Apparatet er udstyret med en sikkerhedslås for at forhindre slutbrugeren i at røre ved de bevægelige dele.
- Hvis netledningen er beskadiget, skal den udskiftes af producenten, dennes servicerepræsentant eller tilsvarende kvalificerede personer for at undgå fare.
- **ADVARSEL!** Dette apparat må ikke installeres, hvor offentligheden har adgang.
- Brug aldrig dette apparat uden vand.
- **RISIKO FOR SPRØJT!** Sænk langsomt maden ned i vandet.
- **BEMÆRKNING!** Fyld ikke lasten over MAX-niveau.
- **IKKE EGNET TIL KONTINUERLIG BRUG!** Brug ikke apparatet kontinuerligt for at undgå overophedning af motoren. Den kontinuerlige driftstid må ikke overstige 5 minutter. Betjen apparatet igen, når det er kølet af.

Tilslaget brug

- Dette apparat er beregnet til at blive brugt til kommercielle anvendelser, f.eks. i køkkener på restauranter, kantiner, hospitaler og i kommercielle virksomheder som bagerier, støberier osv., men ikke til kontinuerlig masseproduktion af fødevarer.
- Apparatet er designet til at blende og blande mad. Enhver anden brug kan føre til beskadigelse af apparatet eller personskade.
- Brug af apparatet til andre formål skal anses for at være misbrug af apparatet. Brugeren er eneansvarlig for forkert brug af enheden.

Installation af jordforbindelse

Dette apparat er klassificeret som **beskyttelsesklasse I** og skal tilsluttes en beskyttende jordforbindelse. Jordforbindelse reducerer risikoen for elektrisk stød ved at levere en flugtledning til den elektriske strøm.

Dette apparat er udstyret med en netledning med jordstik eller elektriske forbindelser med jordledning. Forbindelserne skal være korrekt installeret og jordforbundet.

Produktets hoveddele

(Fig. 1 på side 3)

1. Dækhætte
2. Jug-låg
3. Jug
4. Samling af blad
5. Motorens base
6. Kontrolpanel

Bemærkning: Indholdet i denne vejledning gælder for alle anførte elementer, medmindre andet er angivet. Udseendet kan variere fra de viste illustrationer.

Kontrolpanel

(Fig. 2 på side 4)

7. Tænd/sluk-knap [ON/STANDBY]: Tryk for at tænde for maskinen. Tryk igen for at skifte til STANDBY-tilstand
8. Hastighedskontrol: Vælg , og tryk derefter på til den ønskede hastighed.
 - 8a. Lav
 - 8b. Medium
 - 8c. Høj
9. Timer: Vælg , og tryk derefter på til den ønskede tid (30 / 45 / 90 s)
10. Puls-knap: Impulsbevægelse med fuld hastighed. Tryk og hold for at betjene, slip knappen for at stoppe.
11. Digitalt betjeningsdisplay

Reserve dele eller tilbehør

(Fig. 3 på side 4)

12. Skubber

Diagram over kredsløb

(Fig. 3 på side 4)

- A. EMC-kort
- B. Mikrokontakt
- C. Primær PCB

Eksploderet diagram med reservedelsliste

(Fig. 4 på side 5)

Delnr.	Delnavn	Mængde
1	Dæksel til hætte	1
2	Jug-låg	1
3	Jug	1
4	Bladsæt	1
5	Forselingsring på knivenheden	1
6	Fast plade	1

7	Skrue til kobling	1
8	Kobling	1
9	Jug pad	1
10	monteringsskrue	4
11	Øverste hus	1
12	samling af mikrokontakt	1
13	Motorsamling	1
14	Nederste hus	1
15	Strømforsyningskabel	1
16	Skål til vinddeflektor	1
17	Skubber	1
18	Kontrolpanel	1
19	Vis PCB	1
20	Beskyttelsesfilm	1
21	EMC PCB	1
22	Skrue til hovedkredsløbskort	4
23	Primær PCB	1
24	Gummifødder	4

ses på det digitale kontroldisplay, eller vælg en passende hastighed ved at trykke på den ønskede hastighedskontrolknap: **L** / **Π** / **H** vises derefter på det digitale kontroldisplay tilsvarende.

- Vælg driftstiden (30 sek./45 sek./90 sek.) ved at trykke på timerknappen. Den resterende tid vises på det digitale kontroldisplay. Når den indstillede tid er gået, stopper maskinen driften og går i STANDBY-tilstand.
- Efter brug skal du altid trykke på tænd/sluk-knappen til STANDBY-tilstand og tage stikket ud af stikkontakten.

BEMÆRK! Det digitale kontrolpanel har 2 niveauer for lysstyrke. Når du trykker på , bliver det lysere. Ellers forbliver den i minimum lysstyrketilstand.

Hastighed valgt		Beskrivelse
Knap til hastighedskontrol	Lav hastighed (L)	Til blanding af væsker
	Mellem (Π) og høj (H) hastighed	Til blanding af væsker og faste ingredienser
Pulsfunktion		Til knusning af is eller korte power-impulsbevægelser. Bemærk: Brug pulsfunktionen i 1 ~ 2 sekunder hver gang. Gentages om nødvendigt flere gange.

Bemærkninger:

1. For de bedste resultater, når du blander fast føde, skal du kun tilføje små portioner efter hinanden, ikke alle ingredienser på samme tid.
2. Start altid med lavere hastighed (**L**). Skift om nødvendigt til høj hastighed (**H**) eller til funktionen "Pulse", så knivenheden ikke blokeres.
3. Brug ikke denne maskine til at blande hårde fødevarer, såsom nødder.
4. Fyld ikke væsker over MAX-mærket på kanden.
5. Væsker, der skal blendes, skal være ved eller under stuetemperatur. Hvis du skal blande varme væsker, skal du sørge for, at kandelåget er korrekt på plads, og bruge lav hastighed til behandling. Risiko for forbrændinger og vær forsigtig.
6. Undgå langvarig drift på grund af den høje støj, der kan skade hørelsen.

DK

Rengøring og vedligeholdelse

- **BEMÆRKNING!** Afbryd altid apparatet fra strømforsyningen, og afkøl det før opbevaring, rengøring og vedligeholdelse.
- Brug ikke vandstråle eller damprensere til rengøring, og skub ikke apparatet under vandet, da delene bliver våde, og der kan opstå elektrisk stød.
- Hvis apparatet ikke holdes i en god renlighedstilstand, kan det påvirke apparatets levetid negativt og resultere i en farlig situation.
- Madrester skal regelmæssigt rengøres og fjernes fra apparatet. Hvis apparatet ikke rengøres korrekt, vil det reducere dets levetid og kan resultere i en farlig tilstand under brug.
- **FARE FOR PERSONSKADE!** Der skal udvises forsigtighed ved håndtering af de skarpe skæreblade under rengøring.

Klargøring før brug

- Fjern al beskyttende emballage og indpakning.
- Kontrollér, at apparatet er i god stand og med alt tilbehør. I tilfælde af ufuldstændig eller beskadiget levering bedes du straks kontakte leverandøren. I dette tilfælde må enheden ikke anvendes.
- Rengør tilbehøret og apparatet før brug (se ==> Rengøring og vedligeholdelse).
- Sørg for, at apparatet er helt tørt.
- Anbring apparatet på en vandret, stabil og varmebestandig overflade, der er sikker mod vandstænk.
- Behold emballagen, hvis du vil opbevare dit apparat i fremtiden.
- Gem brugervejledningen til fremtidig reference.

BEMÆRK! På grund af produktionsrester kan apparatet udsende en let lugt under de første få anvendelser. Dette er normalt og angiver ikke nogen defekt eller fare. Sørg for, at apparatet er godt ventileret.

Betjeningsvejledning

- **BEMÆRK!** Af sikkerhedsmæssige årsager kan maskinen kun begynde at køre med kanden monteret korrekt på motorenheden.
- Kontrollér, om maskinen er i STANDBY-tilstand.
- Tag maskinens stik ud, tag kanden ud af motorenheden.
- Hæld alle ingredienserne i kanden, og luk den med kandelåget, og sæt hættten korrekt på plads.
- Anbring hele kanden på motorenheden.
- Tilslut strømstikket til en passende stikkontakt.
- Tryk én gang på tænd/sluk-knappen for at gå i STANDBY-tilstand.

Tryk derefter på tænd/sluk-knappen igen for at tænde for maskinen, og 20 [Bemærk: Standardhastigheden er 20] vi-



Rengøring

- Rengør den afkølede udvendige overflade med en klud eller svamp, der er let fugtet med en mild sæbeopløsning.
- Af hygiejnensyn skal apparatet rengøres før og efter brug.
- Udgå, at vand kommer i kontakt med de elektriske komponenter.
- Rengør indersiden af beholderen med et ikke-slibende rengøringsmiddel, og skyl med rent vand.
- Nedsænk aldrig apparatet i vand eller andre væsker.
- Brug aldrig aggressive rengøringsmidler, slibesvampe eller rengøringsmidler, der indeholder klor. Brug ikke ståluld, metalredskaber eller skarpe eller spidse genstande til rengøring. Brug ikke benzin eller opløsningsmidler!
- Ingen dele tåler opvaskemaskine.

Dele	Sådan rengøres	Frekvens
Motorens base	<ul style="list-style-type: none">- Denne del må aldrig nedsænkes i vand eller andre væsker.- Skyl, desinficer og tør grundigt med en fugtig klud med noget rengøringsmiddel og vand.	Rengør efter hver brug
Jug, Jug-låg og Cover cap	<ul style="list-style-type: none">- Rengør den med noget vand og et mildt rengøringsmiddel.- Skyl derefter af under rindende vand.- Tør alle dele inden brug igen.	
Samling af blad	<ul style="list-style-type: none">- ADVARSEL! Risiko for personskade! Vær meget forsigtig, når du rengør knivene.- Rengør den med noget vand og et mildt rengøringsmiddel.- Tør alle dele inden brug igen.	

Vedligeholdelse

- Kontrollér apparatets drift regelmæssigt for at forhindre alvorlige ulykker.
- Hvis du ser, at apparatet ikke fungerer korrekt, eller at der er et problem, skal du stoppe med at bruge det, slukke det og kontakte leverandøren.
- Alt vedligeholdelses-, installations- og reparationsarbejde skal udføres af specialiserede og autoriserede teknikere eller anbefales af producenten.

DK

Transport og opbevaring

- Før opbevaring skal du altid sørge for, at apparatet er blevet frakoblet strømforsyningen og helt afkølet.
- Opbevar apparatet på et køligt, rent og tørt sted.
- Anbring aldrig tunge genstande på apparatet, da det kan beskadige det.
- Flyt ikke apparatet, mens det er i drift. Afbryd apparatet fra strømforsyningen, når du flytter det, og hold det nede i bunden.

Fejlfinding

Hvis apparatet ikke fungerer korrekt, skal du tjekke nedenstående tabel for løsningen. Hvis du stadig ikke kan løse problemet, bedes du kontakte leverandøren/tjenesteudbyderen.

Problemer	Mulig årsag	Mulig løsning
Maskinen begynder ikke at køre	Jug er ikke placeret korrekt.	Kontrollér, at kanden er indstillet korrekt.
	Der er ikke trykket på tænd/sluk-knappen	Tryk på tænd/sluk-knappen
Maskinen stopper under drift	Indbygget overbelastningsenhed aktiveres.	<ul style="list-style-type: none">- Sluk for maskinen ved at trykke på kontakten til STANDBY-tilstand, og tag stikket ud af stikkontakten.- Lad maskinen køle af i ca. 30 minutter, og start derefter igen.

Garanti

Enhver defekt, der påvirker apparatets funktion, og som bliver synlig inden for et år efter købet, vil blive repareret gratis, forudsat at apparatet er blevet brugt og vedligeholdt i overensstemmelse med anvisningerne og ikke er blevet misbrugt eller misbrugt på nogen måde. Dine lovebestemte rettigheder påvirkes ikke. Hvis apparatet er dækket af garantien, skal du angive, hvor og hvornår det blev købt og inkludere købsbevis (f.eks. kvittering).

I overensstemmelse med vores politik om kontinuerlig produktudvikling forbeholder vi os ret til at ændre produkt-, emballage- og dokumentationsspecifikationer uden varsel.

Kassering og miljø



Når apparatet tages ud af drift, må produktet ikke bortskaffes sammen med andet husholdningsaffald. Det er i stedet dit ansvar at bortskaffe dit affaldsudstyr ved at aflevere det til et udpeget indsamlingssted. Manglende overholdelse af denne regel kan straffes i overensstemmelse med gældende regler for bortskaffelse af affald. Den separate indsamling og genbrug af dit affaldsudstyr på bortskaffelsestidspunktet vil bidrage til at bevare naturressourcerne og sikre, at det genbruges på en måde, der beskytter menneskers sundhed og miljøet.

For yderligere oplysninger om, hvor du kan aflevere dit affald til genbrug, bedes du kontakte dit lokale affaldsselskab. Producenterne og importørerne tager ikke ansvar for genbrug, behandling og økologisk bortskaffelse, hverken direkte eller gennem et offentligt system.



Hyvä asiakas,

Kiitos, että osit tämän HENDI-laitteen. Lue tämä käyttöopas huolellisesti ja kiinnitä erityistä huomiota alla oleviin turvallisuusmääräyksiin ennen laitteen ensimmäistä asennusta ja käyttöä.

Turvallisuusohjeet

- Käytä laitetta vain siihen tarkoitukseen, johon se on suunniteltu, tässä oppaassa kuvatulla tavalla.
- Valmistaja ei ole vastuussa mistään vahingoista, jotka johtuvat virheellisestä käytöstä tai virheellisestä käytöstä.
-  **VAARA! SÄHKÖISKUN VAARA!** Älä yritä korjata laitetta itse. Älä upota laitteen sähköisiä osia veteen tai muihin nesteisiin. Älä koskaan pidä laitetta juoksevan veden alla.
- **ÄLÄ KOSKAAN KÄYTÄ VAURIOITUNUTTA LAITETTA!** Tarkista sähköliitännät ja johto säännöllisesti vaurioiden varalta. Jos laite on vaurioitunut, irrota se virtalähteestä. Vain toimittaja tai pätevä henkilö saa tehdä korjauksia vaaratilanteiden ja loukkaantumisten välttämiseksi.
- **VAROITUS!** Kun sijoitat laitteen paikalleen, reititä virtajohto tarvittaessa turvallisesti, jotta vältetään tahaton vetäminen, vaurioituminen, kosketus lämmityspintaan tai kompastumisvaara.
- **VAROITUS!** Kun pistoke on pistorasiassa, laite on kytketty virtalähteeseen.
- **VAROITUS!** Sammuta AINA laite ennen sen irrottamista virtalähteestä, puhdistuksesta, kunnossapidosta tai varastoinnista.
- Kytke laite pistorasiaan vain laitteen merkinnoissa mainitulla jännitteellä ja taajuudella.
- Älä koske pistokkeeseen/sähköliitäntöihin märillä tai kosteilla käsillä.
- Pidä laite ja sähköpistoke/-liitännät poissa vedestä ja muista nesteistä. Jos laite putoaa veteen, irrota virransyöttöliitännät välittömästi. Älä käytä laitetta, ennen kuin valtuutettu teknikko on tarkistanut sen. Näiden ohjeiden noudattamatta jättäminen aiheuttaa hengenvaarallisia riskejä.
- Kytke virtalähde helposti saavutettavaan pistorasiaan, jotta voit irrottaa laitteen välittömästi hätätilanteessa.
- Varmista, että johto ei joudu kosketuksiin terävien tai kuumien esineiden kanssa ja pidä johto poissa avotulen läheisyydestä. Älä koskaan irrota virtajohtoa pistorasiasta vetämällä, vaan vedä sen sijaan aina pistokkeesta.
- Älä koskaan kanna laitetta sen johdosta.
- Älä koskaan yritä avata laitteen koteloa itse.
- Älä työnnä esineitä laitteen koteloon.
- Älä koskaan jätä laitetta ilman valvontaa käytön aikana.
- Koulutetun henkilökunnan on käytettävä tätä laitetta ravintolan keittiössä, ruokaloissa tai baarissa jne.
- Tätä laitetta eivät saa käyttää henkilöt, joiden fyysiset, aistinvaraiset tai henkiset kyvyt ovat rajoittuneet, tai henkilöt, joilla ei ole tarvittavaa kokemusta tai tietoa.
- Lapset eivät saa missään tapauksessa käyttää tätä laitetta.
- Pidä laite ja sen sähköliitännät poissa lasten ulottuvilta.
- Älä koskaan käytä muita kuin laitteen mukana toimitettuja tai valmistajan suosittelemia lisävarusteita tai lisälaitteita. Muussa tapauksessa vaarana voi olla käyttäjän turvallisuus ja laitteen vaurioituminen. Käytä vain alkuperäisiä osia ja

lisävarusteita.

- Älä käytä tätä laitetta ulkoisen ajastimen tai kauko-ohjauksjärjestelmän avulla.
- Älä aseta laitetta lämmityskohteen päälle (bensini, sähkö, hiitiliisi jne.).
- Älä peitä laitetta käytössä.
- Älä aseta mitään esineitä laitteen päälle.
- Älä käytä laitetta avotulen, räjähtävien tai tulenarkojen materiaalien läheisyydessä. Käytä laitetta aina vaakasuoralla, vakaalla, puhtaalla, lämmönkestävällä ja kuivalla pinnalla.
- Laite ei sovellu asennettavaksi paikkaan, jossa voidaan käyttää vesisuihkua.
- Jätä laitteen ympärille vähintään 20 cm tilaa ilmanvaihtoa varten käytön aikana.
- **VAROITUS!** Pidä laitteen kaikki tuuletusaukot esteettöminä.

Erityiset turvallisuusohjeet

- Tätä laitetta ei ole tarkoitettu kotitalouskäyttöön.
- **VAROITUS!** Ole varovainen käsitellessäsi leikkuvalevyjä. Käytä tarvittaessa suojakäsineitä (eivät sisälly toimitukseen).
- **VAROITUS!** Pidä AINA kädet, pitkät hiukset ja vaatteet kaukana liikkuvista osista.
- Älä täytä liikaa aineksia, jotta elintarvikkeet eivät ylivuoda.
- **VAROITUS!** Pidä kädet ja välineet poissa astiasta käytön aikana välttääksesi vakavien henkilövahinkojen ja/tai tehosekoittimen vaurioitumisen.
- **VAROITUS! TERÄT OVAT TERÄVIÄ. PIDÄ KÄDET KAUKANA!**
- Älä käytä laitetta ilman kuormaa ylikuumenemisen estämiseksi.
- **HUOMIO!** Sammuta AINA kone ja irrota virtalähde ennen moottorin osien koskettamista.
- **VAROITUS!** Älä yritä ohittaa turvalukitusta. Laitteessa on turvalukitus, joka estää loppukäyttäjää koskettamasta liikkuvia osia.
- Jos virtajohto vaurioituu, sen saa vaaratilanteiden välttämiseksi vaihtaa vain valmistaja, huoltoliike tai vastaava ammattitaitoinen henkilö.
- **VAROITUS!** Tätä laitetta ei saa asentaa paikkaan, johon yleisöllä on pääsy.
- Älä koskaan käytä tätä laitetta ilman vettä.
- **ROISKEVAARA!** Upota ruoka hitaasti veteen.
- **HUOMIO!** Älä täytä kuormaa yli MAX-tason.
- **EI SOVELLU JATKUVAAN KÄYTTÖÖN!** Älä käytä laitetta jatkuvasti, jotta moottori ei ylikuumene. Jatkuva käyttöaika ei saa ylittää 5 minuuttia. Käytä laitetta uudelleen, kun se on jäähtynyt.

Käyttötarkoitus

- Tämä laite on tarkoitettu käytettäväksi kaupallisissa sovelluksissa, esimerkiksi ravintoloiden, ruokaloiden, sairaaloiden ja liikeyritysten, kuten leipomoiden, butcheries-tuotteiden jne. keittiöissä, mutta ei jatkuvaan ruoan massatuotantoon.
- Laite on suunniteltu sekoittamaan ja sekoittamaan ruokaa. Muu käyttö voi vahingoittaa laitetta tai aiheuttaa henkilövahinkoja.
- Laitteen käyttö muihin tarkoituksiin katsotaan laitteen väärinkäytöksi. Käyttäjä on yksin vastuussa laitteen virheellisestä käytöstä.



Maadoituksen asennus

Tämä laite on luokiteltu **suojausluokan I laitteeksi**, ja se on kytkettävä suojamaadoitukseen. Maadoitus vähentää sähköiskun vaaraa antamalla sähkövirralle pakojohtimen.

Tässä laitteessa on virtajohto, jossa on maadoituspistoke, tai sähköliitännät, joissa on maadoitusjohto. Liitännät on asennettava ja maadoitettava asianmukaisesti.

Tuotteen pääosat

(Kuva 1 sivulla 3)

1. Kannen suojus
2. Pussin kansi
3. Jug
4. Terän kokoonpano
5. Moottorin jalusta
6. Ohjauspaneeli

Huomautus: Tämän oppaan sisältö koskee kaikkia lueteltuja kohteita, ellei toisin mainita. Ulkonäkö voi poiketa esitetyistä kuvista.

Ohjauspaneeli

(Kuva 2 sivulla 4)

7. Virtakytkin (PÄÄLLÄ/VALMIUS): Kytke kone PÄÄLLE painamalla -painiketta; siirry valmiustilaan painamalla -painiketta uudelleen
8. Nopeuden säätö: Valitse ja paina sitten haluamaasi nopeuteen.
 - 8a. Matala
 - 8b. Keskikokoinen
 - 8c. Korkea
9. Ajastin: Valitse ja paina sitten haluamaasi aikaan (30 s / 45 s / 90 s)
10. Pulsssi-painike: Täysinopeuksinen impulssin liike. Paina ja pidä painettuna käynnistääkseen laitteen, vapauta painike pysäyttääksesi sen.
11. Digitaalisen ohjauksen näyttö

Varaosat tai lisävarusteet

(Kuva 3 sivulla 4)

12. Työntäjä

Piirikaavio

(Kuva 3 sivulla 4)

- A. EMC-kortti
- B. Mikrokytkin
- C. Pääpiirilevy

Räjähdekaavio ja osaluettelo

(Kuva 4 sivulla 5)

Osan nro	Osan nimi	Määrä
1	Korkin kansi	1
2	Pussin kansi	1
3	Jug	1
4	Teräsarja	1
5	Teräkokoonpanon tiivisterengas	1

6	Kiinteä levy	1
7	Ruuvi kytkimelle	1
8	Kytkin	1
9	Pussin tyyny	1
10	kiinnitysruuvi	4
11	Yläkotelo	1
12	mikrokytkimen kokoonpano	1
13	Moottorin kokoonpano	1
14	Alakotelo	1
15	Virtajohto	1
16	Tuulenojaimen kulho	1
17	Työntäjä	1
18	Ohjauspaneeli	1
19	Näytön piirilevy	1
20	Suojakalvo	1
21	EMC-piirilevy	1
22	Ruuvi pääpiirilevylle	4
23	Pääpiirilevy	1
24	Kumijalat	4

Valmistelu ennen käyttöä

- Poista kaikki suojapakkaukset ja kääreet.
 - Tarkista, että laite on hyvässä kunnossa ja että se sisältää kaikki lisävarusteet. Jos toimitus on puutteellinen tai vahingoittunut, ota välittömästi yhteyttä toimittajaan. Tässä tapauksessa laitetta ei saa käyttää.
 - Puhdista lisävarusteet ja laite ennen käyttöä (katso ==> Puhdistus ja huolto).
 - Varmista, että laite on täysin kuiva.
 - Aseta laite vaakasuoralle, vakaalle ja lämmönkestävälle alustalle, joka on turvallinen vesiroiskeita vastaan.
 - Säilytä pakkaus, jos aiot säilyttää laitetta tulevaisuudessa.
 - Säilytä käyttöopas myöhempiä tarvetta varten.
- HUOMAUTUS!** Valmistusjäämien vuoksi laitteesta voi lähteä kevyt haju ensimmäisten käyttökertojen aikana. Tämä on normaalia, eikä se merkitse mitään vikaa tai vaaraa. Varmista, että laite on hyvin tuuletettu.

Käyttöohjeet

- **HUOMAUTUS!** Turvallisuussyistä kone voi käynnistyä vain, kun kannu on asennettu oikein moottorijalustaan.
- Tarkista, onko kone valmiustilassa.
- Irrota koneen pistoke pistorasiasta ja irrota kannu moottorijalustasta.
- Kaada kaikki ainekset kannuun ja sulje se kannun kannella ja aseta kansi oikein paikalleen.
- Aseta koko kannu moottorijalustaan.
- Liitä pistoke sopivaan pistorasiaan.
- Siirry VALMIUS-tilaan painamalla virtakytkintä kerran. Paina sitten virtakytkintä uudelleen koneen päälle kytkemiseksi ja 20 (Huomautus: oletusnopeus on 20) näkyy digitaalisen ohjauksen näytössä tai valitse sopiva nopeus



painamalla haluttua nopeudensäätöpainiketta: **L** / näkyy **H** vastaavasti digitaalisen ohjauksen näytössä.

- Valitse käyttöaika (30/45/90s) painamalla ajastinpainiketta. Jäljellä oleva aika näkyy digitaalisessa ohjauksnäytössä. Kun asetettu aika on kulunut, kone lopettaa toiminnan ja siirtyy valmiutilaan.
- Paina virtakytkin käytön jälkeen aina VALMIUS-tilaan ja irrota pistoke pistorasiasta.

HUOMAUTUS! Digitaalisessa ohjauspaneelissa on kaksi kirkkauden tasoa. Kun painat painiketta, se on kirkkaampi. Muussa tapauksessa se pysyy minimikirkkaustilassa.

Nopeus valittu		Kuvaus
Nopeuden säätöpainike	Hidas nopeus (L)	Nesteiden sekoittamiseen
	Keskinopeus (H) ja suuri nopeus (H)	Nesteiden ja kiinteiden ainesosien sekoittamiseen
Pulssitoiminto		Jään murskaamiseen tai lyhyisiin tehoimpulssiliikkeisiin. Huomautus: Käytä pulssitoimintoa 1–2 sekunnin ajan joka kerta. Toista tarvittaessa noin useita kertoja.

Huomautukset:

- Lisää vain pieniä annoksia peräkkäin, ei kaikkia ainesosia samanaikaisesti, jotta saat parhaat tulokset kiinteitä elintarvikkeita sekoitettaessa.
- Aloita aina hitaammalla nopeudella (**L**). Vaihda tarvittaessa suureen nopeuteen (**H**) tai pulssitoimintoon, jotta teräkokoonpano ei jumiuudu.
- Älä käytä tätä konetta kovien elintarvikkeiden, kuten pähkinöiden, sekoittamiseen.
- Älä täytä nesteitä yli kannun MAX-merkin.
- Sekoitettavien nesteiden tulee olla huoneenlämpötilassa tai sen alapuolella. Jos aiot sekoittaa lämpimiä nesteitä, varmista, että kannun kansi on oikein paikallaan ja että käsittelynopeus on alhainen. Palovammojen vaara ja ole varovainen.
- Vältä pitkää käyttöä kovan äänen vuoksi, joka voi vahingoittaa kuuloa.

Puhdistus ja huolto

- HUOMIO!** Irrota laite aina virtalähteestä ja jäähdytä ennen varastointia, puhdistusta ja huoltoa.
- Älä käytä puhdistukseen vesisuihkua tai höyrynimuria äläkä tyynnä laitetta veden alle, sillä osat kastuvat ja seurauksena voi olla sähköisku.
- Jos laitetta ei pidetä hyvässä kunnossa, se voi vaikuttaa haitallisesti laitteen käyttöikään ja aiheuttaa vaaratilanteen.
- Elintarvikkeet on puhdistettava säännöllisesti ja poistettava laitteesta. Jos laitetta ei puhdisteta kunnolla, sen käyttöikä lyhenee ja se voi aiheuttaa vaaratilanteen käytön aikana.
- LOUKKAANTUMISVAARA!** Teräviä leikkuuteriä on käsiteltävä varovasti puhdistuksen aikana.

Puhdistus

- Puhdista jäähdytetty ulkopinta mietoon saippualluokseen kostutetulla liinalla tai sienellä.
- Hygieniasyistä laite on puhdistettava ennen käyttöä ja käytön jälkeen.
- Vältä veden joutumista kosketuksiin sähkökomponenttien kanssa.
- Puhdista säiliön sisäpuoli hankaamattomalla pesuaineella ja huuhtelee puhtaalla vedellä.
- Älä koskaan upota laitetta veteen tai muihin nesteisiin.
- Älä koskaan käytä voimakkaita puhdistusaineita, hankaa- via sieniä tai klooria sisältäviä puhdistusaineita. Älä käytä puhdistukseen teräsvillaa, metallisia välineitä tai teräviä tai teräväkärkisiä esineitä. Älä käytä bensiiniä tai liuottimia!
- Mitään osia ei voi pestä astianpesukoneessa.

Osat	Puhdistaminen	Taajuus
Moottorin jalusta	- Älä koskaan upota tätä osaa veteen tai muihin nesteisiin. - Huuhtelee, desinfioi ja kuivaa huolellisesti kostealla liinalla, jossa on hiukan pesuainetta ja vettä.	Puhdista jokaisen käyttökerran jälkeen
Kansi, kannun kansi ja kansi	- Puhdista se vedellä ja miedolla pesuaineella. - Huuhtelee sitten juoksevan veden alla. - Kuivaa kaikki osat ennen kuin käytät niitä uudelleen.	
Terän kokoonpano	- VAROITUS! Loukkaantumisaara! Ole erittäin varovainen teriä puhdistatessasi. - Puhdista se vedellä ja miedolla pesuaineella. - Kuivaa kaikki osat ennen kuin käytät niitä uudelleen.	

Kunnossapito

- Tarkista laitteen toiminta säännöllisesti vakavien onnettomuuksien välttämiseksi.
- Jos huomaat, että laite ei toimi kunnolla tai että siinä on ongelma, lopeta sen käyttö, sammuta se ja ota yhteys toimittajaan.
- Kaikki huolto-, asennus- ja korjaustyöt on annettava erikoistuneiden ja valtuutettujen teknikoiden tehtäväksi tai valmistajan suosittelemaksi.

Kuljetus ja varastointi

- Varmista aina ennen säilytystä, että laite on irrotettu virtalähteestä ja että se on täysin jäähtynyt.
- Säilytä laitetta viileässä, puhtaassa ja kuivassa paikassa.
- Älä koskaan aseta raskaita esineitä laitteen päälle, sillä ne voivat vahingoittaa laitetta.
- Älä siirrä laitetta sen ollessa käynnissä. Irrota laite virtalähteestä, kun siirrä sitä, ja pidä sitä alhaalla.

Vianetsintä

Jos laite ei toimi kunnolla, tarkista ratkaisu alla olevasta taulukosta. Jos et vielä kukaan pysty ratkaisemaan ongelmaa, ota yhteyttä toimittajaan/palveluntarjoajaan.



Engelmat	Mahdollinen syy	Mahdollinen ratkaisu
Kone ei käynnisty	Kannua ei ole asetettu oikein.	Varmista, että kannu on asetettu oikein.
	Virtakytkintä ei ole painettu	Paina virtakytkintä
Kone pysähtyy käytön aikana	Sisäänrakennetty ylikuormituslaite aktivoituu.	<ul style="list-style-type: none"> - Kytke kone POIS PÄÄLTÄ painamalla kytkin VALMIUS-tilaan ja kytke kone irti verkkovirrasta. - Jätä kone jäähtymään noin 30 minuutiksi ja käynnistä uudelleen.

Takuu

Kaikki laitteen toimintaan vaikuttavat viat, jotka ilmenevät vuoden kuluessa ostopäivästä, korjataan tai vaihdetaan maksutta edellyttäen, että laitetta on käytetty ja huollettu ohjeiden mukaisesti eikä sitä ole käytetty väärin tai vääriin. Tämä ei vaikuta lakisääteisiin oikeuksiisi. Jos laite on takuun alainen, ilmoita mistä ja milloin se on ostettu ja liitä mukaan ostotositte (esim. kuitti).

Pidätämme oikeuden muuttaa tuote-, pakkaus- ja dokumentointitietoja ilman erillistä ilmoitusta tuotekehityksen jatkuvan menettelytavan mukaisesti.

Hävittäminen ja ympäristö



Kun poistat laitteen käytöstä, tuotetta ei saa hävittää muun kotitalousjätteen mukana. Sen sijaan on sinun vastuullasi hävittää jätelaitteistosi luovuttamalla se määrätylle keräyspisteelle. Tämän säännön noudattamatta jättämisestä voidaan rangaista soveltuvien jätteiden hävittämisestä koskevien määräysten mukaisesti. Jätelaitteiston erillinen keräys ja kierrätys hävittämisen yhteydessä auttaa säästämään luonnonvaroja ja varmistamaan, että se kierrätetään tavalla, joka suojaa ihmisten terveyttä ja ympäristöä.

Lisätietoja siitä, mihin jäte voidaan viedä kierrätettäväksi, saat ottamalla yhteyttä paikalliseen jätteenkeräysyhtiöön. Valmistajat ja maahantuojat eivät ota vastuuta kierrätyksestä, käsittelystä ja ekologisesta hävittämisestä joko suoraan tai julkisen järjestelmän kautta.

NORSK

NO

Kjære kunde,

Takk for at du kjøpte dette HENDI-produktet. Les denne bruksanvisningen nøye, og vær spesielt oppmerksom på sikkerhetsforskriftene som er beskrevet nedenfor, før du installerer og bruker dette apparatet for første gang.

Sikkerhetsinstruksjoner

- Bruk apparatet kun til det formålet det er beregnet for, som beskrevet i denne håndboken.
- Produsenten er ikke ansvarlig for skader forårsaket av feil bruk og feil bruk.



FARE! RISIKO FOR ELEKTRISK STØT! Ikke forsøk å reparere apparatet selv. Ikke senk de elektriske

delene av apparatet ned i vann eller andre væsker. Hold aldri apparatet under rennende vann.

- **BRUK ALDRI ET SKADET APPARAT!** Kontroller de elektriske tilkoblingene og ledningen regelmessig for eventuelle skader. Hvis den er skadet, må du koble produktet fra strømforsyningen. Alle reparasjoner skal kun utføres av en leverandør eller kvalifisert person for å unngå fare eller skade.
- **ADVARSEL!** Når du plasserer produktet, må du om nødvendig føre strømkabelen for å unngå utilsikket trekking, at den kommer i kontakt med varmeflatten eller forårsaker snubelfare.
- **ADVARSEL!** Så lenge støpselet er i kontakten, er apparatet koblet til strømforsyningen.
- **ADVARSEL!** Slå ALLTID av apparatet før du kobler fra strømforsyningen, rengjør, vedlikehold eller lagrer det.
- Koble apparatet kun til en stikkontakt med spenningen og frekvensen som er angitt på apparatets etikett.
- Ikke berør støpselet/elektriske koblinger med våte eller fuktige hender.
- Hold apparatet og elektriske plugg/koblinger unna vann og andre væsker. Hvis produktet faller i vann, må du fjerne strømforsyningskontaktene umiddelbart. Ikke bruk apparatet før det har blitt kontrollert av en sertifisert tekniker. Hvis disse instruksjonene ikke følges, vil det føre til livstruende risikoer.
- Koble strømforsyningen til et lett tilgjengelig strømmuttak slik at du umiddelbart kan koble fra apparatet i nødstilfeller.
- Sørg for at ledningen ikke kommer i kontakt med skarpe eller varme gjenstander, og hold den unna åpen ild. Trekk aldri i selve strømledningen for å trekke den ut av stikkontakten. Trekk alltid i stedet.
- Bær aldri apparatet etter ledningen.
- Prøv aldri å åpne kabinettet til produktet selv.
- Ikke stikk gjenstander inn i apparatets hus.
- La aldri apparatet stå uten tilsyn under bruk.
- Dette apparatet skal betjenes av opplært personell på kjøkkenet til restaurant, kantine- eller barpersonell, osv.
- Dette apparatet skal ikke brukes av personer med reduserte fysiske, sensoriske eller mentale evner, eller personer med manglende erfaring og kunnskap.
- Dette apparatet skal under ingen omstendigheter brukes av barn.
- Hold apparatet og elektriske tilkoblinger utilgjengelige for barn.
- Bruk aldri tilbehør eller andre ekstra enheter enn de som følger med apparatet eller anbefales av produsenten. Hvis dette ikke gjøres, kan det utgjøre en sikkerhetsrisiko for brukeren og skade apparatet. Bruk kun originale deler og tilbehør.
- Ikke bruk dette apparatet med en ekstern timer eller fjernkontrollsystem.
- Ikke plasser produktet på en varmegenstand (bensin, elektrisk, kullkoker osv.).
- Ikke dekk til apparatet mens det er i bruk.
- Ikke plasser gjenstander oppå produktet.
- Ikke bruk apparatet i nærheten av åpne flammer, eksplosive eller brennbare materialer. Bruk alltid apparatet på en horisontal, stabil, ren, varmebestandig og tørr overflate.
- Apparatet er ikke egnet for montering i et område der det kan brukes en vannstråle.



- La det være en avstand på minst 20 cm rundt apparatet for ventilasjon under bruk.
- **ADVARSEL!** Hold alle ventilasjonsåpninger på produktet fri for hindringer.

Spesielle sikkerhetsinstruksjoner

- Dette apparatet er ikke beregnet for husholdningsbruk.
- **ADVARSEL!** Vær svært forsiktig når du håndterer skjærskivene. Bruk vernehansker (følger ikke med) om nødvendig.
- **ADVARSEL!** Hold ALLTID hender, langt hår og klær unna de bevegelige delene.
- Ikke fyll på for mye ingredienser for å hindre overløp av matvarene.
- **ADVARSEL!** Hold hender og redskaper borte fra beholderen under bruk for å redusere risikoen for alvorlig personskade og/eller skade på blenderen.
- **ADVARSEL! KNIVENE ER SKARPE. HOLD HENDENE UNNA!**
- Ikke bruk produktet uten last for å unngå overoppheting.
- **FORSIKTIG!** Slå ALLTID av maskinen og koble fra strømforsyningen før du berører noen motordeler.
- **ADVARSEL!** Ikke forsøk å omgå sikkerhetssperren. Produktet er utstyrt med en sikkerhetssperre for å hindre at sluttbrukeren berører de bevegelige delene.
- Hvis strømledningen er skadet, må den skiftes ut av produsenten, dennes serviceagent eller tilsvarende kvalifiserte personer for å unngå fare.
- **ADVARSEL!** Dette apparatet skal ikke installeres der publikum har tilgang.
- Bruk aldri dette apparatet uten vann.
- **RISIKO FOR SPRUT!** Senk maten sakte ned i vannet.
- **OBS!** Ikke fyll lasten over MAX-nivå.
- **IKKE EGNET FOR KONTINUERLIG BRUK!** Ikke bruk produktet kontinuerlig for å unngå overoppheting av motoren. Den kontinuerlige driftstiden skal ikke overskride over 5 minutter. Bruk produktet igjen etter at det er avkjølt.

Tiltentk bruk

- Dette apparatet er ment for kommersiell bruk, for eksempel på kjøkken i restauranter, kantiner, sykehus og i kommersielle virksomheter som bakerier, slakter osv., men ikke for kontinuerlig masseproduksjon av mat.
- Produktet er utformet for å blande og blande mat. All annen bruk kan føre til skade på apparatet eller personskade.
- Bruk av apparatet til andre formål skal anses som misbruk av apparatet. Brukeren skal alene være ansvarlig for feil bruk av enheten.

Installasjon av jording

Dette apparatet er klassifisert som **beskyttelsesklasse I** og må kobles til en beskyttende jording. Jording reduserer risikoen for elektrisk støt ved å gi en rømmingsledning for den elektriske strømmen.

Dette apparatet er utstyrt med en strømledning med jordingstøpsel eller elektriske koblinger med jordingsledning. Tilkoblingene må være riktig installert og jordet.

Hoveddeler av produktet

(Fig. 1 på side 3)

1. Dekseldeksel
2. Jug-lokk
3. Jug
4. Montering av blad
5. Motorbase
6. Kontrollpanel

Merknad: Innholdet i denne håndboken gjelder for alle oppførte elementer med mindre annet er angitt. Utseendet kan variere fra illustrasjonene som vises.

Kontrollpanel

(Fig. 2 på side 4)

7. Strømbryter (PÅ/STANDBY): Trykk for å slå PÅ maskinen; Trykk igjen for å bytte til STANDBY-modus
8. Hastighetskontroll: Velg og trykk deretter til ønsket hastighet.
 - 8a. Lav
 - 8b. Middels
 - 8c. Høy
9. Tidtaker: Velg og trykk deretter til ønsket tid (30s / 45s / 90s)
10. Puls-knapp: Impulsbevegelse i full hastighet. Trykk og hold inne for å betjene, slipp knappen for å stoppe.
11. Digitalt kontrolldisplay

Reservedeler eller tilbehør

(Fig.3 på side 4)

12. Skyver

Kretsdiagram

(Fig.3 på side 4)

- A. EMC-kort
- B. Mikrobryter
- C. Hovedkretskort

Eksplodert diagram med deleliste

(Fig.4 på side 5)

Del nr.	Delnavn	Antall
1	Hettedeksel	1
2	Jug-lokk	1
3	Jug	1
4	Bladsett	1
5	Forseglingsring på knivenheten	1
6	Fast plate	1
7	Skruer for clutch	1
8	Clutch	1
9	Jug pad	1
10	monteringskrue	4
11	Øvre hus	1
12	mikrobryter-enhet	1
13	Motorenhet	1



14	Bunnhus	1
15	Strømledning	1
16	Vindawiserskål	1
17	Skyver	1
18	Kontrollpanel	1
19	Vis PCB	1
20	Beskyttelse film	1
21	EMC-kretskort	1
22	Skrue for hovedkretskort	4
23	Hovedkretskort	1
24	Gummiføtter	4

Klargjøring før bruk

- Fjern all beskyttende emballasje og innpakning.
- Kontroller at enheten er i god stand og med alt tilbehør. Ved fullstendig eller skadet levering, ta kontakt med leverandøren umiddelbart. I dette tilfellet må du ikke bruke enheten.
- Rengjør tilbehøret og produktet før bruk (se ==> Rengjøring og vedlikehold).
- Sørg for at produktet er helt tørt.
- Plasser produktet på en horisontal, stabil og varmebestandig overflate som er trygg mot vannsprut.
- Ta vare på emballasjen hvis du har tenkt å oppbevare produktet i fremtiden.
- Ta vare på brukerhåndboken for fremtidig referanse.

MERK! På grunn av produksjonsrester kan apparatet avgi en lett lukt i løpet av de første bruksområdene. Dette er normalt og indikerer ingen defekt eller fare. Sørg for at produktet er godt ventilt.

Bruksanvisning

- **MERK!** Av sikkerhetsgrunner kan maskinen bare begynne å fungere med muggen riktig installert på motorbasen.
- Kontroller om maskinen er i **STANDBY**-modus.
- Koble fra maskinen, ta ut muggen fra motorbasen.
- Hell alle ingrediensene i kannen og lukk den med muggelokket og plasser dekselheten riktig på plass.
- Plasser hele muggen på motorbasen.
- Koble støpselet til en egnet stikkontakt.
- Trykk én gang på strømbryteren for å gå til **STANDBY**-modus. Trykk deretter på strømbryteren igjen for å slå **PÅ** maskinen, og 20 [Merk: Standard hastighet er 20] vises på det digitale kontrolldisplayet eller velg en passende hastighet ved å trykke på ønsket hastighetskontrollknapp: **L / Π / H** vises deretter tilsvarende på det digitale kontrolldisplayet.
- Velg tid for drift (30s / 45s / 90s) ved å trykke på timer-knappen. Gjenværende tid vises på det digitale kontrolldisplayet. Når den innstilte tiden er utløpt, vil maskinen stoppe driften og gå til **STANDBY**-modus.
- Etter bruk må du alltid trykke strømbryteren til **STANDBY**-modus og koble støpselet fra stikkontakten.

MERK! Det digitale kontrollpanelet har to nivåer for lysstyrke. Når du trykker, blir det lysere. Ellers vil den forbli i modusen for minimum lysstyrke.

Hastighet valgt		Beskrivelse
Knapp for hastighetskontroll	Lav hastighet (L)	For blanding av væsker
	Middels (Π) og høy (H) hastighet	For blanding av væsker og faste ingredienser
Puls-funksjon		For iskning eller korte kraftimpulsbevegelser. Merk: Bruk pulsfunksjonen i 1 ~ 2 sekunder hver gang. Gjentas omtrent flere ganger om nødvendig.

Merknader:

1. For de beste resultatene når du blander fast føde, legg bare små porsjoner i rekkefølge, ikke alle ingrediensene samtidig.
2. Start alltid med lavere hastighet (**L**). Bytt om nødvendig til høy hastighet (**H**) eller til "Pulse"-funksjonen for ikke å sette bladenheten fast.
3. Ikke bruk denne maskinen til å blande harde matvarer, som nøtter.
4. Ikke fyll væsker over **MAX**-merket på muggen.
5. Væsker som skal blandes skal være ved eller under romtemperatur. Hvis du skal blande varme væsker, må du sørge for at muggelokket er riktig på plass og bruke lav hastighet for behandling. Fare for brannskader og vær forsiktig.
6. Unngå langvarig drift på grunn av den høye støyen som kan skade hørselen.

Rengjøring og vedlikehold

- **OBS!** Koble alltid apparatet fra strømforsyningen og avkjøl før oppbevaring, rengjøring og vedlikehold.
- Ikke bruk vannstråle eller damprenser til rengjøring og ikke skyv apparatet under vann, da delene vil bli våte og elektrisk støt kan oppstå.
- Hvis produktet ikke holdes i god stand, kan dette påvirke produktets levetid negativt og føre til en farlig situasjon.
- Matrester bør rengjøres og fjernes regelmessig fra produktet. Hvis produktet ikke rengjøres riktig, vil det redusere levetiden og kan føre til en farlig tilstand under bruk.
- **FARE FOR SKADE!** Vær forsiktig når du håndterer de skarpe kuttebladene under rengjøring.

Rengjøring

- Rengjør den avkjølte utvendige overflaten med en klut eller svamp som er lett fuktet med en mild såpøløsning.
- Av hygieniske årsaker bør apparatet rengjøres før og etter bruk.
- Unngå at vann kommer i kontakt med de elektriske komponentene.
- Rengjør innsiden av beholderen med et ikke-slipende rengjøringsmiddel og skyll med rent vann.
- Senk aldri apparatet ned i vann eller andre væsker.
- Bruk aldri aggressive rengjøringsmidler, slipende svamper eller rengjøringsmidler som inneholder klor. Ikke bruk stållull, metallredskaper eller skarpe eller spisse gjenstander til rengjøring. Ikke bruk bensin eller løsemidler!
- Ingen deler kan vaskes i oppvaskmaskin.



Deler	Hvordan rengjøre	Frekvens
Motorbase	<ul style="list-style-type: none"> - Senk aldri denne delen ned i vann eller andre væsker. - Bruk en fuktig klut med litt vaskemiddel og vann, skyll, desinfiser og tørk grundig. 	Rengjør etter hver bruk
Jug, krukkelokk og deksel	<ul style="list-style-type: none"> - Rengjør den med litt vann og mildt vaskemiddel. - Skyll deretter under rennende vann. - Tørk alle deler før bruk igjen. 	
Montering av blad	<ul style="list-style-type: none"> - ADVARSEL! Fare for skade! Vær svært forsiktig når du rengjør knivene. - Rengjør den med litt vann og mildt vaskemiddel. - Tørk alle deler før bruk igjen. 	

Vedlikehold

- Kontroller bruken av produktet regelmessig for å unngå alvorlige ulykker.
- Hvis du ser at produktet ikke fungerer som det skal eller at det er et problem, må du slutte å bruke det, slå det av og kontakte leverandøren.
- Alt vedlikeholds-, installasjons- og reparasjonsarbeid må utføres av spesialiserte og autoriserte teknikere, eller anbefales av produsenten.

Transport og oppbevaring

- Før oppbevaring må du alltid sørge for at produktet er koblet fra strømforsyningen og fullstendig avkjølt.
- Oppbevar produktet på et kjølig, rent og tørt sted.
- Plasser aldri tunge gjenstander på apparatet, da dette kan skade det.
- Ikke flytt produktet mens det er i bruk. Koble produktet fra strømforsyningen når du flytter og hold det nederst.

Feilsøking

Hvis produktet ikke fungerer som det skal, sjekk tabellen nedenfor for løsningen. Hvis du fortsatt ikke kan løse problemet, ta kontakt med leverandøren/tjenesteleverandøren.

Problemer	Mulig årsak	Mulig løsning
Maskinen begynner ikke å kjøre	Jug er ikke riktig plassert.	Kontroller at muggen er riktig innstilt.
	Strømbryteren er ikke trykket inn	Trykk på strømbryteren
Maskinen stopper under drift	Innebygd overbelastningsenhet aktiveres.	<ul style="list-style-type: none"> - Slå AV maskinen ved å trykke bryteren til STANDBY-modus og koble fra maskinen. - La maskinen kjøle seg ned i ca. 30 minutter og start på nytt.

Garanti

Enhver feil som påvirker funksjonaliteten til produktet som blir synlig innen ett år etter kjøp, vil bli reparert ved gratis reparasjon eller erstatning, forutsatt at apparatet har blitt brukt og vedlikeholdt i henhold til instruksjonene og ikke har blitt misbrukt eller misbrukt på noen måte. Dine lovbestemte rettigheter påvirkes ikke. Hvis apparatet kreves under garanti,

oppgi hvor og når det ble kjøpt og inkluder kjøpsbevis (f.eks. kvittering).

I tråd med våre retningslinjer for kontinuerlig produktutvikling forbeholder vi oss retten til å endre produkt-, emballasje- og dokumentasjonsspesifikasjoner uten varsel.

Kassering og miljø



Når produktet tas ut av drift, må det ikke kastes sammen med annet husholdningsavfall. I stedet er det ditt ansvar å kaste avfallet ved å levere det til et angitt innsamlingssted. Manglende overholdelse av denne regelen kan straffes i henhold til gjeldende forskrifter for avfallshåndtering. Den separate innsamlingen og resirkuleringen av avfallsutstyret på kasseringsstidspunktet vil bidra til å bevare naturressurser og sikre at det resirkuleres på en måte som beskytter menneskers helse og miljøet.

For mer informasjon om hvor du kan levere avfall for resirkulering, ta kontakt med ditt lokale avfallsinnsamlingssselskap. Produsentene og importørene tar ikke ansvar for resirkulering, behandling og miljøvennlig avhending, verken direkte eller gjennom et offentlig system.

SLOVENŠČINA

Spoštovana stranka,

Zahvaljujemo se vam za nakup naprave HENDI. Pred prvo namestitvijo in uporabo naprave natančno preberite ta navodila za uporabo, pri tem pa bodite še posebej pozorni na spodaj opisane varnostne predpise.

Varnostna navodila

- Napravo uporabljajte samo za predvideni namen, za katerega je bila zasnovana, kot je opisano v tem priročniku.
- Proizvajalec ni odgovoren za škodo, ki je nastala zaradi nepravilnega delovanja in nepravilne uporabe.
- **⚠ NEVARNOST! NEVARNOST ELEKTRIČNEGA ŠOKA!** Naprave ne poskušajte popraviti sami. Električnih delov naprave ne potaplajte v vodo ali druge tekočine. Naprave nikoli ne držite pod tekočo vodo.
- **NIKOLI NE UPORABLJAJTE POŠKODOVANE NAPRAVE!** Redno preverjajte električne priključke in kabel glede morebitnih poškodb. Ko je naprava poškodovana, jo odklopite iz napajanja. Vsa popravila lahko izvede samo dobavitelj ali usposobljena oseba, da se izogne nevarnosti ali poškodbam.
- **OPOZORIL!** Ko nameščate napravo, napajalni kabel po potrebi varno napeljite, da se izognete nenamernemu vlecenju, poškodbam, stiku z grelno površino ali nevarnosti spotikanja.
- **OPOZORIL!** Dokler je vtič v vtičnico, je naprava priključena na napajanje.
- **OPOZORIL!** Pred odklopom iz električnega omrežja, čiščenjem, vzdrževanjem ali shranjevanjem napravo VEDNO izklopite.
- Napravo priključite samo na električno vtičnico z napetostjo in frekvenco, navedeno na nalepki naprave.
- Vtiča/električnih priključkov se ne dotikajte z mokrimi ali vlažnimi rokami.
- Napravo in električni vtič/priključke hranite stran od vode in drugih tekočin. Če naprava pade v vodo, takoj odstranite



napajalne priključke. Naprave ne uporabljajte, dokler je ne preveri pooblaščen tehnik. Neupoštevanje teh navodil bo povzročilo življenjsko nevarna tveganja.

- Napajalnik priključite v lahko dostopno električno vtičnico, tako da lahko napravo takoj izključite v nujnih primerih.
- Prepričajte se, da kabel ne pride v stik z ostrimi ali vročimi predmeti in ga hranite stran od odprtega ognja. Nikoli ne vlecite napajalnega kabla, da ga odklopite iz vtičnice, vedno povlecite vtič.
- Naprave nikoli ne nosite s kablom.
- Nikoli ne poskušajte sami odpreti ohišja naprave.
- Ne vstavljajte predmetov v ohišje naprave.
- Med uporabo naprave nikoli ne puščajte brez nadzora.
- Napravo mora upravljati usposobljeno osebe v kuhinji restavracije, menzah ali baru itd.
- Naprave ne smejo uporabljati osebe z zmanjšanimi telesnimi, čutnimi ali duševnimi sposobnostmi ali osebe s pomanjkanjem izkušenj in znanja.
- Tega aparata v nobenem primeru ne smejo uporabljati otroci.
- Napravo in njene električne priključke hranite zunaj dosega otrok.
- Nikoli ne uporabljajte dodatne opreme ali drugih naprav, razen tistih, ki so priložene napravi ali jih priporoča proizvajalec. V nasprotnem primeru lahko predstavlja varnostno tveganje za uporabnika in lahko poškoduje napravo. Uporabljajte samo originalne dele in dodatke.
- Naprave ne uporabljajte prek zunanjega časovnika ali sistema za daljinsko upravljanje.
- Naprave ne postavljajte na grelni predmet (bencin, električni, štedilnik z ogljem itd.).
- Naprave ne pokrivajte med delovanjem.
- Ne postavljajte predmetov na vrh naprave.
- Naprave ne uporabljajte v bližini odprtega ognja, eksplozivnih ali vnetljivih materialov. Napravo vedno uporabljajte na vodoravni, stabilni, čisti, toplotno odporni in suhi površini.
- Naprava ni primerna za namestitvev na območju, kjer je mogoče uporabiti vodni curek.
- Med uporabo pustite okoli naprave vsaj 20 cm prostora za prezračevanje.
- **OPOZORILO!** Vse prezračevalne odprtine na napravi naj ne ovirajo.

Posebna varnostna navodila

- Ta naprava ni namenjena za gospodinjsko uporabo.
- **OPOZORILO!** Pri ravnanju z rezalnimi diski bodite zelo previdni. Po potrebi nosite zaščitne rokavice (niso priložene).
- **OPOZORILO!** Vedno imejte roke, dolge lase in oblačila stran od premikajočih se delov.
- Ne nalagajte preveč sestavin, da preprečite pretlivanje živil.
- **OPOZORILO!** Med delovanjem roke in pripomočke hranite izven posede, da zmanjšate tveganje hudih telesnih poškodb in/ali poškodb mešalnika.
- **OPOZORILO! REZILA SO OSTRA. ROKE IMEJTE PROČ!**
- Naprave ne uporabljajte brez tovora, da preprečite pregrevanje.
- **POZOR!** VEDNO izklopite stroj in odklopite napajanje, preden se dotaknete katerega koli motornega dela.
- **OPOZORILO!** Ne poskušajte obiti varnostne zapore. Naprava je opremljena z varnostno zaporo, ki končnemu uporabniku preprečuje dotikanje gibljivih delov.

- Če je napajalni kabel poškodovan, ga mora zamenjati proizvajalec, njegov serviser ali podobno usposobljena oseba, da se prepreči nevarnost.
- **OPOZORILO!** Naprave ne smete namestiti, če ima javnost dostop do nje.
- Naprave nikoli ne uporabljajte brez vode.
- **NEVARNOST BRIZGANJA!** Hrano počasi potopite v vodo.
- **POZOR!** Tovora ne napolnite nad nivojem MAX.
- **NI PRIMERNO ZA STALNO UPORABO!** Naprave ne uporabljajte neprekinjeno, da se izognete pregrevanju motorja. Čas neprekinjenega delovanja ne sme presegati 5 minut. Ko je naprava ohlajena, jo ponovno zaženite.

Predvidena uporaba

- Ta naprava je namenjena za komercialno uporabo, na primer v kuhinjah restavracij, menz, bolnišnic in komercialnih podjetij, kot so pekarnice, mesnice itd., vendar ne za stalno množično proizvodnjo hrane.
- Naprava je zasnovana za mešanje in mešanje hrane. Kakršna koli druga uporaba lahko povzroči poškodbe naprave ali telesne poškodbe.
- Uporaba naprave za kateri koli drug namen se šteje za zlorabo naprave. Uporabnik je izključno odgovoren za nepravilno uporabo naprave.

Namestitev ozemljitve

Ta naprava je razvrščena kot **zaščitni razred I** in mora biti priključena na zaščitno podlago. Ozemljitev zmanjšuje tveganje električnega udara za zagotavljanjem ubežne žice za električni tok.

Ta naprava je opremljena z napajalnim kablom z ozemljitvenim vtičem ali električnimi priključki z ozemljitveno žico. Priključki morajo biti pravilno nameščeni in ozemljeni.

Glavni deli izdelka

(Slika 1 na strani 3)

1. Pokrov
2. Pokrov juga
3. Jug
4. Sklop rezila
5. Osnova motorja
6. Nadzorna plošča

Opombe: Vsebina tega priročnika velja za vse navedene elemente, razen če ni določeno drugače. Videz se lahko razlikuje od prikazanih ilustracij.

Nadzorna plošča

(Slika 2 na strani 4)

7. Stikalo za vklop/izklop (VKLOP/STOJ): Pritisnite za VKLOP stroja; ponovno pritisnite za preklon v način STANDBY
8. Nadzor hitrosti: Izberite in nato pritisnite na želeno hitrost.
8a. Nizka
8b. Srednje
8c. Visoka
9. Časovnik: Izberite in nato pritisnite na želeni čas (30s / 45s / 90s)
10. Gumb za impulz: Gibanje impulzov s polno hitrostjo. Pritisnite in držite za delovanje, spustite gumb, da se ustavi.
11. Zaslonski digitalnega krmiljenja



Rezervni deli ali dodatki

(Slika 3 na strani 4)

12. Potiskalnik

Diagram krogotoka

(Slika 3 na strani 4)

A. Plošča EMC

B. Mikro stikalo

C. Glavni PCB

Exploded diagram s seznamom delov

(Slika 4 na strani 5)

Št. dela.	Ime dela	Količina
1	Pokrov pokrova	1
2	Pokrov juga	1
3	Jug	1
4	Komplet rezil	1
5	Tesnilni obroč sklopa rezila	1
6	Fiksna plošča	1
7	Vijak za sklopko	1
8	Sklopka	1
9	Podloga za vzmetenje	1
10	montažni vijak	4
11	Zgornji del ohišja	1
12	Potiskalnik	1
13	Sklop motorja	1
14	Spodnje ohišje	1
15	Napajalni kabel	1
16	Posoda za vetrni deflektor	1
17	Mešalna palica	1
18	Nadzorna plošča	1
19	Prikaz PCB	1
20	Zaščitni film	1
21	EMC PCB	1
22	Vijak za glavni PCB	4
23	Glavni PCB	1
24	Gumijaste noge	4

Priprava pred uporabo

- Odstranite vso zaščitno embalažo in ovojo.
- Preverite, ali je naprava v dobrem stanju in z vsemi dodatki. V primeru nepopolne ali poškodovane dostave se nemudoma obrnite na dobavitelja. V tem primeru naprave ne uporabljajte.
- Pred uporabo očistite dodatno opremo in napravo (glejte ==> Čiščenje in vzdrževanje).
- Prepričajte se, da je naprava popolnoma suha.
- Napravo postavite na vodoravno, stabilno in toplotno odpor-

no površino, ki je varna pred brizganjem vode.

- Shranite embalažo, če nameravate napravo shraniti v prihodnosti.
- Shranite uporabniški priročnik za prihodnjo uporabo.

OPOMBA! Zaradi ostankov iz proizvodnje lahko naprava v prvih nekaj uporabah oddaja lahek vonj. To je normalno in ne kaže na kakršno koli napako ali nevarnost. Prepričajte se, da je naprava dobro prezračevana.

Navodila za uporabo

- **OPOMBA!** Iz varnostnih razlogov lahko stroj začne delovati samo z ustrezno nameščenim vrčem na dnu motorja.
- Preverite, ali je stroj v načinu **STANDBY**.
- Izključite stroj, vzemite vrč iz podnožja motorja.
- Vse sestavine nalijte v vrč in ga zaprite s pokrovom vrča ter pokrov namestite pravilno.
- Celoten vrč postavite na dno motorja.
- Vtič priključite v ustrezno vtičnico za električno napajanje.
- Enkrat pritisnite stikalo za vklop/izklop, da odprete način **STANDBY**.

Nato ponovno pritisnite stikalo za vklop/izklop, da vklopite stroj, in 20 (Opomba: Privzeta hitrost je 20) se bo prikazalo na digitalnem nadzornem zaslonu ali pa izberite ustrezno hitrost s pritiskom na želeno tipko za nadzor hitrosti: **L** // bo **PH** nato ustrezno prikazano na digitalnem nadzornem prikazovalniku.

- S pritiskom na gumb programske ure izberite čas delovanja (30s / 45s / 90s). Preostali čas bo prikazan na digitalnem zaslonu krmilnika. Ko je nastavljen čas potekel, bo stroj prenehal delovati in šel v način **STANDBY**.
- Po uporabi vedno pritisnite stikalo za vklop/izklop v način **STANDBY** in odklopite vtič iz električne vtičnice.

OPOMBA! Digitalna nadzorna plošča ima 2 ravni svetlosti. Ko pritisnete, bo svetlejša. V nasprotnem primeru bo ostal v načinu minimalne svetlosti.

Izbrana hitrost		Opis
Gumb za nadzor hitrosti	Nizka hitrost (L)	Za mešanje tekočin
	Srednja (P) in visoka (H) hitrost	Za mešanje tekočin in trdnih sestavin
Funkcija impulza		Za drobljenje ledu ali kratke, impulzne gibe moči. Opomba: Vsakič uporabite funkcijo impulza 1 ~ 2 sekundi. Ponovite večkrat, če je potrebno.

Opombe:

1. Za najboljše rezultate pri mešanju trdnih živil dodajte le majhne porcije zaporedoma, ne vse sestavine hkrati.
2. Vedno začnite z nižjo hitrostjo (**L**). Če je potrebno, preklopite na visoko hitrost (**H**) ali na funkcijo »Pulse«, da ne zagozdite sklopa rezila.
3. Tega stroja ne uporabljajte za mešanje trdnih živil, kot so matice.
4. Tekočine ne polnite nad oznako **MAX**.
5. Tekočine, ki jih želite mešati, morajo biti pri sobni temperaturi ali pod njo. Če boste mešali tople tekočine, se prepričajte, da je pokrov vrča pravilno nameščen in za



obdelavo uporabite majhno hitrost. Nevarnost opeklin in bodite previdni.

- Izogibajte se daljšemu obdobju delovanja zaradi glasnega hrupa, ki lahko poškoduje sluh.

Čiščenje in vzdrževanje

- POZOR!** Pred shranjevanjem, čiščenjem in vzdrževanjem napravo vedno izključite iz napajanja in se ohladite.
- Za čiščenje ne uporabljajte vodnega curka ali čistila za paro in naprave ne potiskajte pod vodo, saj se deli zmočijo in lahko pride do električnega udara.
- Če naprava ni v dobrem stanju čistoče, lahko to negativno vpliva na življenjsko dobo naprave in povzroči nevarno stanje.
- Ostanke hrane je treba redno čistiti in odstranjevati iz naprave. Če naprava ni pravilno očiščena, bo skrajšala življenjsko dobo in lahko med uporabo povzroči nevarno stanje.
- NEVARNOST POŠKODBI!** Pri ravnanju z ostrimi rezili med čiščenjem je treba biti previden.

Čiščenje

- Ohlajeno zunanjo površino očistite s krpo ali gobico, rahlo navlaženo z blago milnico.
- Zaradi higiene je treba napravo očistiti pred in po uporabi.
- Preprečite stik vode z električnimi komponentami.
- Notranjost posode očistite z neabrazivnim detergentom in jo sperite s čisto vodo.
- Naprave nikoli ne potaplajte v vodo ali druge tekočine.
- Nikoli ne uporabljajte agresivnih čistilnih sredstev, abrazivnih gobic ali čistilnih sredstev, ki vsebujejo klor. Za čiščenje ne uporabljajte jeklene volne, kovinskih pripomočkov ali ostrih ali konicastih predmetov. Ne uporabljajte bencina ali topil.
- Nobeni deli niso varni za pomivanje v pomivalnem stroju.

Deli	Kako očistiti	Frekvenca
Osnova motorja	<ul style="list-style-type: none"> Tega dela nikoli ne potaplajte v vodo ali druge tekočine. Z vlažno krpo z nekaj detergenta in vode temeljito sperite, razkužite in osušite. 	Čiščenje po vsaki uporabi
Jug, pokrov Jug in pokrov	<ul style="list-style-type: none"> Očistite ga z nekaj vode in blagim detergentom. Nato sperite pod tekočo vodo. Pred ponovno uporabo osušite vse dele. 	
Sklop rezila	<ul style="list-style-type: none"> OPOZORILO! Nevarnost poškodb! Pri čiščenju rezil bodite zelo previdni. Očistite ga z nekaj vode in blagim detergentom. Pred ponovno uporabo osušite vse dele. 	

Vzdrževanje

- Redno preverjajte delovanje naprave, da preprečite resne nesreče.
- Če opazite, da naprava ne deluje pravilno ali da pride do težave, jo prenehajte uporabljati, izklopite in se obrnite na dobavitelja.
- Vsa vzdrževalna dela, instalacije in popravila morajo izvajati specializirani in pooblašteni tehniki ali jih priporoča proizvajalec.

Prevoz in skladiščenje

- Pred shranjevanjem se vedno prepričajte, da je bila naprava odklopljena iz napajanja in popolnoma ohlajena.
- Napravo shranjujte na hladnem, čistem in suhem mestu.
- Na napravo nikoli ne postavljajte težkih predmetov, saj bi to lahko poškodovalo napravo.
- Naprave ne premikajte med delovanjem. Med premikanjem napravo izključite iz napajanja in jo držite na dnu.

Odpravljanje težav

Če naprava ne deluje pravilno, preverite spodnjo tabelo za raztopino. Če težave še vedno ne morete odpraviti, se obrnite na dobavitelja/podnudnika storitev.

Težave	Možni vzrok	Možna rešitev
Stroj ne začne delovati	Jug ni pravilno nameščen.	Preverite, ali je vrč pravilno nastavljen.
	Stikalo za vklop ni pritisnjeno	Pritisnite stikalo za vklop/izklop
Stroj se med delovanjem ustavi	Vgrajena preobremenitvena naprava se aktivira.	<ul style="list-style-type: none"> Izklopite stroj tako, da pritisnete stikalo v način STANDBY in izključite stroj. Pustite stroj za hlajenje približno 30 minut in nato znova zaženite.

Garancija

Okvare, ki vplivajo na funkcionalnost naprave in se pojavijo v enem letu po nakupu, se popravijo s brezplačnim popravilom ali zamenjavo, če je bila naprava uporabljena in se je ohranila v skladu z navodili in ni bila zlorabljena ali napačno uporabljena. To ne vpliva na vaše zakonske pravice. Če je za napravo veljala garancija, navedite, kje in kdaj je bila kupljena, in priložite dokazilo o nakupu (npr. račun).

Skladno z našo politiko nenehnega razvoja izdelkov si pridružujemo pravico do spremembe izdelka, embalaže in specifikacij dokumentacije brez predhodnega obvestila.

Odstranjevanje in okolje



Med odstranjevanjem naprave ne odvrzite izdelka skupaj z drugimi gospodinjstvi odpadki. Namesto tega ste sami odgovorni, da odpadno opremo odvrzete na ustrezno zbirno mesto. Neupoštevanje tega pravila lahko kaznuje v skladu z veljavnimi predpisi o odlaganju odpadkov. Ločeno zbiranje in recikliranje vaše odpadne opreme v času odlaganja bo pomagalo ohraniti naravne vire in zagotoviti, da se reciklira na način, ki varuje zdravje ljudi in okolje.

Za več informacij o tem, kam lahko odložite svoje odpadke za recikliranje, se obrnite na lokalno komunalno podjetje. Proizvajalci in uvozniki ne prevzemajo odgovornosti za recikliranje, obdelavo in ekološko odstranjevanje, bodisi neposredno bodisi prek javnega sistema.



Bästa kund,

Tack för att du köper denna apparat från HENDI. Läs denna bruksanvisning noggrant och var särskilt uppmärksam på de säkerhetsföreskrifter som anges nedan, innan du installerar och använder produkten för första gången.

Säkerhetsinstruktioner

- Använd apparaten endast för avsett ändamål som den är avsedd för, enligt beskrivningen i denna handbok.
- Tillverkaren är inte ansvarig för skador som orsakas av felaktig användning eller felaktig användning.
-  **FARA! RISK FÖR ELSTÖTAR!** Försök inte reparera produkten själv. Sänk inte ned apparatens elektriska delar i vatten eller andra vätskor. Håll aldrig produkten under rinnande vatten.
- **ANVÄND ALDRIG EN SKADAD APPARAT!** Kontrollera de elektriska anslutningarna och sladden regelbundet med avseende på skador. Om produkten är skadad, koppla bort den från eluttaget. Reparationer får endast utföras av en leverantör eller kvalificerad person för att undvika fara eller skada.
- **WARNING!** Vid placering av produkten ska strömkabeln dras säkert om det behövs för att undvika att oavsiktligt dra, skadas, komma i kontakt med värmeytan eller orsaka snubbelrisk.
- **WARNING!** Så länge kontakten sitter i uttaget är produkten ansluten till strömförsörjningen.
- **WARNING!** Stäng ALLTID av apparaten innan den kopplas bort från strömförsörjningen, rengöring, underhåll eller förvaring.
- Anslut endast produkten till ett eluttag med den spänning och frekvens som anges på produktens etikett.
- Vidrör inte stickkontakten/elektriska anslutningar med våta eller fuktiga händer.
- Håll apparaten och elkontakten/anslutningarna borta från vatten och andra vätskor. Om produkten faller i vatten, ta omedelbart bort strömförsörjningsanslutningarna. Använd inte produkten förrän den har kontrollerats av en certifierad tekniker. Underlåtenhet att följa dessa instruktioner kommer att orsaka livshotande risker.
- Anslut strömförsörjningen till ett lättåtkomligt eluttag så att du kan koppla bort produkten omedelbart i en nödsituation.
- Se till att sladden inte kommer i kontakt med vassa eller heta föremål och håll den borta från öppen eld. Dra aldrig i nätsladden för att dra ut den ur vägguttaget, dra alltid i stickkontakten.
- Bär aldrig apparaten i sladden.
- Försök aldrig öppna apparatens hölje själv.
- För inte in föremål i apparatens hölje.
- Lämna aldrig apparaten utan uppsikt under användning.
- Denna produkt ska användas av utbildad personal i restaurangens kök, matsalar eller barpersonal osv.
- Apparaten får inte användas av personer med nedsatt fysisk, sensorisk eller mental förmåga eller personer som saknar erfarenhet och kunskap.
- Apparaten får under inga omständigheter användas av barn.
- Förvara apparaten och dess elektriska anslutningar utom räckhåll för barn.
- Använd aldrig tillbehör eller andra apparater än de som

medföljer apparaten eller rekommenderas av tillverkaren. Underlåtenhet att göra detta kan utgöra en säkerhetsrisk för användaren och kan skada produkten. Använd endast originaldelar och tillbehör.

- Använd inte produkten med en extern timer eller ett fjärrkontrollsystem.
- Placera inte produkten på ett värmeobjekt (bensin, elektrisk spis, kolspis, etc.).
- Täck inte över produkten när den är i drift.
- Placera inga föremål ovanpå produkten.
- Använd inte apparaten i närheten av öppen eld, explosiva eller lättantändliga material. Använd alltid produkten på en horisontell, stabil, ren, värmestålig och torr yta.
- Produkten är inte lämplig för installation i ett område där vattenstråle kan användas.
- Lämna ett utrymme på minst 20 cm runt apparaten för ventilation under användning.
- **WARNING!** Håll alla ventilationsöppningar på produkten fria från hinder.

Särskilda säkerhetsanvisningar

- Denna apparat är inte avsedd för hushållsbruk.
- **WARNING!** Var mycket försiktig när du hanterar skärskivorna. Använd skyddshandskar (medföljer ej) vid behov.
- **WARNING!** Håll ALLTID händer, långt hår och kläder borta från rörliga delar.
- Ladda inte för mycket ingredienser för att förhindra att livsmedelsprodukterna svämmar över.
- **WARNING!** Håll händer och redskap borta från behållaren under drift för att minska risken för allvarliga personskador och/eller skador på mixern.
- **WARNING! BLADEN ÄR VASSA. HÅLL HÄNDERNA BORTA!**
- Använd inte produkten utan belastning för att förhindra överhettning.
- **FÖRSIKTIGHET!** Stäng ALLTID av maskinen och koppla bort strömförsörjningen innan du vidrör några motordelar.
- **WARNING!** Försök inte kringgå säkerhetsspärren. Produkten är utrustad med en säkerhetsspärr för att förhindra att slutanvändaren vidrör de rörliga delarna.
- Om nätsladden är skadad måste den bytas ut av tillverkaren, dess serviceombud eller liknande kvalificerade personer för att undvika fara.
- **WARNING!** Denna produkt får inte installeras där allmänheten har tillgång.
- Använd aldrig denna apparat utan vatten.
- **RISK FÖR STÄNK!** Sänk långsamt ner maten i vattnet.
- **OBSERVERA!** Fyll inte lasten över MAX-nivån.
- **INTE LÄMPLIG FÖR KONTINUERLIG ANVÄNDNING!** Använd inte produkten kontinuerligt för att undvika överhettning av motorn. Den kontinuerliga drifttiden får inte överstiga 5 minuter. Använd produkten igen när den har svalnat.

Avsedd användning

- Denna apparat är avsedd att användas för kommersiella tillämpningar, till exempel i kök av restauranger, matsalar, sjukhus och i kommersiella företag som bagerier, butcheries etc., men inte för kontinuerlig massproduktion av mat.
- Produkten är utformad för att mixa och blanda mat. All annan användning kan leda till skador på produkten eller personskador.
- Användning av produkten för något annat ändamål ska be-



traktas som missbruk av produkten. Användaren är ensam ansvarig för felaktig användning av enheten.

Installation av jordning

Denna produkt är klassificerad som **skyddsklass I** och måste anslutas till en skyddsjord. Jordning minskar risken för elektriska stötar genom att tillhandahålla en utrymningskabel för den elektriska strömmen.

Denna apparat är utrustad med en nätsladd med jordkontakt eller elektriska anslutningar med jordkabel. Anslutningarna måste vara korrekt installerade och jordade.

Produktens huvuddelar

(Fig. 1 på sidan 3)

1. Skyddslock
2. Lock till burk
3. Jug
4. Bladenhet
5. Motorbas
6. Kontrollpanel

Anmärkning: Innehållet i denna handbok gäller för alla listade artiklar om inget annat anges. Utseendet kan skilja sig från illustrationerna som visas.

Kontrollpanel

(Fig. 2 på sidan 4)

7. Strömbrytare (PÅ/STANDBY): Tryck för att slå PÅ maskinen; tryck igen för att växla till STANDBY-läge
8. Hastighetskontroll: Välj och tryck sedan på till önskad hastighet.
 - 8a. Låg
 - 8b. Medium
 - 8c. Hög
9. Timer: Välj och tryck sedan på till önskad tid [30s/45s/90s]
10. Pulsknapp: Impulsrörelse med full hastighet. Tryck och håll in för att använda, släpp knappen för att stoppa.
11. Display för digital styrning

Reservdelar eller tillbehör

(Fig. 3 på sidan 4)

12. Tryckare

Kretsschema

(Fig. 3 på sidan 4)

- A. EMC-kort
- B. Mikrobrytare
- C. Huvudkretskort

Sprängskiss med dellista

(Fig. 4 på sidan 5)

Arti- kelnr.	Delens namn	Kvan- titet
1	Lockskydd	1
2	Lock till burk	1
3	Jug	1
4	Bladsats	1
5	Tätningring för bladenhet	1

6	Fast platta	1
7	Skruv för koppling	1
8	Koppling	1
9	Kramdyna	1
10	monteringssskruv	4
11	Övre hölje	1
12	montering av mikrobrytare	1
13	Motorenhet	1
14	Bottenhus	1
15	Nätsladd	1
16	Skål för vindavisare	1
17	Tryckare	1
18	Kontrollpanel	1
19	Visa PCB	1
20	Skyddsfilm	1
21	EMC PCB	1
22	Skruv för huvudkretskort	4
23	Huvudkretskort	1
24	Gummifötter	4

Förberedelse före användning

- Ta bort alla skyddsförpackningar och omslag.
- Kontrollera att apparaten är i gott skick och med alla tillbehör. Vid ofullständig eller skadad leverans, kontakta leverantören omedelbart. Använd i så fall inte enheten.
- Rengör tillbehören och produkten före användning (se ==> Rengöring och underhåll).
- Se till att produkten är helt torr.
- Placera produkten på en horisontell, stabil och värmebeständig yta som är säker mot vattenstänk.
- Behåll förpackningen om du tänker förvara din produkt i framtiden.
- Behåll användarhandboken för framtida referens.

OBS! På grund av tillverkningsrester kan produkten avge en lätt lukt under de första användningarna. Detta är normalt och indikerar inte någon defekt eller fara. Se till att produkten är väl ventilerad.

Bruksanvisning

- **OBS!** Av säkerhetsskäl kan maskinen endast börja arbeta med kannan korrekt installerad på motorenheten.
- Kontrollera om maskinen är i STANDBY-läge.
- Koppla ur maskinen, ta ut kannan från motorenheten.
- Håll alla ingredienser i kannan och stäng den med kannans lock och placera locket korrekt på plats.
- Placera hela kannan på motorenheten.
- Anslut strömkontakten till ett lämpligt eluttag.
- Tryck på strömbrytaren en gång för att gå in i STANDBY-läget.

Tryck sedan på strömbrytaren igen för att slå PÅ maskinen och 20 (Obs! Standardhastigheten är 20) visas på den digitala kontrolldisplayen eller välj en lämplig hastighet genom

att trycka på önskad hastighetskontrollknapp: **L**/**H** visas sedan på motsvarande digitala kontrolldisplay.

- Välj driftstid (30s/45s/90s) genom att trycka på timerknappen. Återstående tid visas på den digitala kontrolldisplayen. När den inställda tiden har löpt ut stannar maskinen och går till STANDBY-läge.
- Efter användning ska du alltid trycka på strömbrytaren i STANDBY-läge och koppla bort kontakten från eluttag.

OB! Den digitala kontrollpanelen har 2 nivåer för ljusstyrka. När du trycker på blir det ljusare. Annars förblir den i läget för minsta ljusstyrka.

Vald hastighet		Beskrivning
Knapp för hastighetskontroll	Låg hastighet (L)	För blandning av vätskor
	Medelhög (H) och hög (H) hastighet	För blandning av vätskor och fasta ingredienser
Pulsfunktion		För iskrossning eller korta, kraftimpulsrörelser. Obs! Använd pulsfunktionen i 1 ~ 2 sekunder varje gång. Upprepa flera gånger vid behov.

Anmärkningar:

1. För bästa resultat när du blandar fasta livsmedel, tillsätt bara små portioner i följd, inte alla ingredienser samtidigt.
2. Börja alltid med lägre hastighet (**L**). Byt vid behov till hög hastighet (**H**) eller till pulsfunktionen för att inte fastna i knivsetet.
3. Använd inte denna maskin för att blanda hårda livsmedel, t.ex. nötter.
4. Fyll inte på vätskor över kannans MAX-märke.
5. Vätskor som ska blandas ska vara vid eller under rumstemperatur. Om du ska blanda varma vätskor, se till att kannans lock är korrekt på plats och använd låg hastighet för bearbetning. Risk för brännskador och var försiktig.
6. Undvik lång drift på grund av det höga ljud som kan skada hörseln.

Rengöring och underhåll

- **OBSERVERA!** Koppla alltid bort produkten från eluttaget och låt den svalna före förvaring, rengöring och underhåll.
- Använd inte vattenstråle eller ångtvätt för rengöring och tryck inte apparaten under vattnet eftersom delarna blir våta och elektriska stötar kan uppstå.
- Om produkten inte hålls ren kan detta påverka produktens livslängd negativt och leda till en farlig situation.
- Livsmedelsrester ska rengöras regelbundet och tas bort från produkten. Om produkten inte rengörs ordentligt minskar den livslängden och kan leda till ett farligt tillstånd under användning.
- **RISK FÖR SKADA!** Var försiktig vid hantering av vassa skärblad under rengöring.

Rengöring

- Rengör den kylta utvändiga ytan med en trasa eller svamp som fuktats något med en mild tvållösning.
- Av hygienskal ska produkten rengöras före och efter användning.
- Undvik att vatten kommer i kontakt med de elektriska komponenterna.
- Rengör behållarens insida med ett icke-slipande rengöringsmedel och skölj med rent vatten.
- Sänk aldrig ned apparaten i vatten eller andra vätskor.
- Använd aldrig aggressiva rengöringsmedel, slipande svampar eller rengöringsmedel som innehåller klor. Använd inte stålull, metallredskap eller vassa eller spetsiga föremål för rengöring. Använd inte bensin eller lösningsmedel!
- Inga delar kan diskas i diskmaskin.

Delar	Hur man rengör	Frekvens
Motorbas	- Sänk aldrig ned denna del i vatten eller andra vätskor. - Skölj, desinficera och torka noggrant med en fuktig trasa med lite rengöringsmedel och vatten.	Rengör efter varje användning
Jug, burklock och lock	- Rengör den med lite vatten och lite mildt rengöringsmedel. - Skölj sedan av under rinnande vatten. - Torka alla delar innan du använder dem igen.	
Bladenhet	- WARNING! Risk för skada! Var mycket försiktig när du rengör bladen. - Rengör den med lite vatten och lite mildt rengöringsmedel. - Torka alla delar innan du använder dem igen.	

Underhåll

- Kontrollera att produkten fungerar regelbundet för att förhindra allvarliga olyckor.
- Om du ser att produkten inte fungerar korrekt eller att det finns ett problem, sluta använda den, stäng av den och kontakta leverantören.
- Allt underhåll, installation och reparationsarbete måste utföras av specialiserade och auktoriserade tekniker, eller rekommenderas av tillverkaren.

Transport och förvaring

- Se alltid till att produkten har kopplats bort från strömförsörjningen och svalnat helt före förvaring.
- Förvara produkten på en sval, ren och torr plats.
- Placera aldrig tunga föremål på produkten eftersom det kan skada den.
- Flytta inte produkten när den är i drift. Koppla bort produkten från strömförsörjningen när den rör sig och håll den i botten.

Felsökning

Om produkten inte fungerar korrekt, kontrollera nedanstående tabell för lösningen. Om du fortfarande inte kan lösa problemet, kontakta leverantören/tjänsteleverantören.



Problem	Möjlig orsak	Möjlig lösning
Maskinen startar inte	Kroken är inte korrekt placerad.	Kontrollera att kameran är korrekt inställd.
	Strömbrytaren är inte intryckt	Tryck på strömbrytaren
Maskinen stannar under drift	Inbyggd överbelastningsenhet aktiveras.	<ul style="list-style-type: none"> Stäng AV maskinen genom att trycka på omkopplaren till STANDBY-läge och koppla ur maskinen. Låt maskinen svalna i ca 30 minuter och starta sedan igen.

Garanti

Alla defekter som påverkar produktens funktion och som blir uppenbara inom ett år efter inköpet kommer att repareras genom kostnadsfri reparation eller utbyte, förutsatt att produkten har använts och underhållits i enlighet med instruktionerna och inte har missbrukats eller missbrukats på något sätt. Dina lagstadgade rättigheter påverkas inte. Om produkten omfattas av garantin ska du ange var och när den köptes och inkludera inköpsbevis (t.ex. kvitto).

I enlighet med vår policy för kontinuerlig produktutveckling förbehåller vi oss rätten att ändra specifikationerna för produkt, förpackning och dokumentation utan föregående meddelande.

Kassering och miljö



När produkten tas ur bruk får den inte kasseras tillsammans med annat hushållsavfall. Istället är det ditt ansvar att kassera din avfallsutrustning genom att lämna över den till en utsedd uppsamlingsplats. Underlåtenhet att följa denna regel kan bestraffas i enlighet med gällande bestämmelser om avfallshantering. Separat insamling och återvinning av din avfallsutrustning vid tidpunkten för kassering kommer att bidra till att bevara naturresurser och säkerställa att den återvinns på ett sätt som skyddar människors hälsa och miljön.

För mer information om var du kan lämna in ditt avfall för återvinning, kontakta ditt lokala återvinningsföretag. Tillverkarna och importörerna tar inte ansvar för materialåtervinning, behandling och ekologiskt bortskaffande, varken direkt eller genom ett offentligt system.

БЪЛГАРСКИ

Уважаеми клиенти,

Благодарим Ви, че закупихте този уред HENDI. Прочетете внимателно това ръководство за потребителя, като обърнете особено внимание на правилата за безопасност, описани по-долу, преди да инсталирате и използвате този уред за първи път.

Инструкции за безопасност

- Използвайте уреда само по предназначение, за което е предназначен, както е описано в това ръководство.
- Производителят не носи отговорност за щети, причинени от неправилна работа и неправилна употреба.

⚡ ОПАСНОСТ! РИСК ОТ ТОКОВ УДАР! Не се опитвайте да ремонтирате уреда сами. Не потапяйте електрическите части на уреда във вода или други течности. Никога не дръжте уреда под течаща вода.

• НИКОГА НЕ ИЗПОЛЗВАЙТЕ ПОВРЕДЕН УРЕД! Проверявайте редовно електрическите връзки и кабела за повреди. Когато е повреден, изключете уреда от електрозахранването. Всички ремонти трябва да се извършват само от доставчик или квалифицирано лице, за да се избегне опасност или нараняване.

• ПРЕДУПРЕЖДЕНИЕ! Когато позиционирате уреда, прокарвайте захранващия кабел безопасно, ако е необходимо, за да избегнете неволно дърпане, повреда, контакт с нагревателната повърхност или опасност от прегряване.

• ПРЕДУПРЕЖДЕНИЕ! Докато щепселът е в гнездото, уредът е свързан към захранването.

• ПРЕДУПРЕЖДЕНИЕ! ВИНАГИ изключвайте уреда, преди да го изключите от захранването, почистването, поддръжката или съхранението.

• Свържете уреда към електрически контакт само с напрежението и честотата, посочени на етикета на уреда.

• Не докосвайте щепсела/електрическите връзки с мокри или влажни ръце.

• Дръжте уреда и електрическите щепсели/връзки далеч от вода и други течности. Ако уредът попадне във вода, незабавно извадете връзките на захранването. Не използвайте уреда, докато не бъде проверен от сертифициран техник. Неспазването на тези инструкции ще доведе до животозастрашаващи рискове.

• Свържете захранването към лесно достъпен електрически контакт, така че да можете да изключите уреда незабавно в случай на спешност.

• Уверете се, че кабелът не влиза в контакт с остри или горещи предмети и го дръжте далеч от открит огън. Никога не дърпайте захранващия кабел, за да го изключите от контакта, а винаги дърпайте щепсела вместо това.

• Никога не носете уреда за кабела му.

• Никога не се опитвайте да отворите корпуса на уреда сами.

• Не вкарвайте предмети в корпуса на уреда.

• Никога не оставяйте уреда без надзор по време на употреба.

• Този уред трябва да се управлява от обучен персонал в кухнята на ресторанта, столовете или бара и др.

• Този уред не трябва да се използва от лица с намалени физически, сетивни или умствени възможности или лица, които нямат опит и познания.

• Този уред при никакви обстоятелства не трябва да се използва от деца.

• Съхранявайте уреда и неговите електрически връзки на място, недостъпно за деца.

• Никога не използвайте аксесоари или допълнителни устройства, различни от доставените с уреда или препоръчани от производителя. Неспазването на това може да представлява риск за безопасността на потребителя и да повреди уреда. Използвайте само оригинални части и аксесоари.

• Не работете с този уред чрез външен таймер или система за дистанционно управление.

• Не поставяйте уреда върху нагревателен предмет (бензин, електричество, печка с въглен и др.).

• Не покривайте уреда при работа.



- Не поставяйте предмети върху уреда.
- Не използвайте уреда в близост до открит пламък, експлозивни или запалими материали. Винаги работете с уреда на хоризонтална, стабилна, чиста, топлоустойчива и суха повърхност.
- Уредът не е подходящ за монтаж в зона, където може да се използва водна струя.
- Оставете пространство от най-малко 20 см около уреда за вентилация по време на употреба.
- **ПРЕДУПРЕЖДЕНИЕ!** Пазете всички вентилационни отвори на уреда от препятствия.

Специални инструкции за безопасност

- Този уред не е предназначен за домашна употреба.
- **ПРЕДУПРЕЖДЕНИЕ!** Внимавайте много при работа с рещещите дискове. Носете предпазни ръкавици (не са доставени), ако е необходимо.
- **ПРЕДУПРЕЖДЕНИЕ!** ВИНАГИ дръжте ръцете, дългата коса и дрехите далеч от движещите се части.
- Не зареждайте твърде много съставки, за да предотвратите преливане на хранителните продукти.
- **ПРЕДУПРЕЖДЕНИЕ!** По време на работа дръжте ръцете и приборите извън контейнера, за да намалите риска от тежко нараняване и/или повреда на блендера.
- **ПРЕДУПРЕЖДЕНИЕ! ОСТРИЕТА СА ОСТРИ. ДРЪЖТЕ РЪЦЕТЕ СИ ДАЛЕЧ!**
- Не работете с уреда без товар, за да предотвратите прегряване.
- **ВНИМАНИЕ!** ВИНАГИ изключвайте машината и изключвайте електрозахранването, преди да докосвате движещите се части.
- **ПРЕДУПРЕЖДЕНИЕ!** Не се опитвайте да прескочите предпазната блокировка. Уредът е оборудван с предпазна блокировка, за да не позволи на крайния потребител да докосне движещите се части.
- Ако захранващият кабел е повреден, той трябва да бъде заменен от производителя, неговия сервизен агент или лица с подобна квалификация, за да се избегне опасност.
- **ПРЕДУПРЕЖДЕНИЕ!** Този уред не трябва да се инсталира, когато обществеността има достъп.
- Никога не използвайте този уред без вода.
- **РИСК ОТ РАЗПЛИСКВАНЕ!** Бавно потопете храната във водата.
- **ВНИМАНИЕ!** Не пълнете товара над нивото на MAX.
- **НЕ Е ПОДХОДЯЩ ЗА ПРОДЪЛЖИТЕЛНА УПОТРЕБА!** Не работете непрекъснато с уреда, за да избегнете прегряване на двигателя. Времето за непрекъсната работа не трябва да надвишава 5 минути. Работете с уреда отново, след като е охладен.

Предназначение

- Този уред е предназначен за търговски приложения, например в кухни на ресторанти, столове, болници и в търговски предприятия като пекарни, месари и др., но не и за непрекъснато масово производство на храна.
- Уредът е проектиран да смесва и смесва храна. Всяка друга употреба може да доведе до повреда на уреда или до нараняване.
- Работата с уреда за всякакви други цели се счита за злоупотреба с устройството. Потребителят носи цялата отговорност за неправилна употреба на устройството.

Заземяваща инсталация

Този уред е класифициран като **защитен клас I** и трябва да бъде свързан към защитно заземяване. Заземяването намалява риска от токов удар, като осигурява изходен проводник за електрическия ток.

Този уред е снабден със захранващ кабел със заземяващ щепсел или електрически връзки със заземяващ проводник. Връзките трябва да бъдат правилно монтирани и заземени.

Основни части на продукта

(Фиг. 1 на страница 3)

1. Капачка на капака
2. Капак на каната
3. Съд
4. Механизъм на острието
5. Основа на двигателя
6. Контролен панел

Забележка: Съдържанието на това ръководство се отнася за всички изброени елементи, освен ако не е посочено друго. Външният вид може да се различава от показаните илюстрации.

Контролен панел

(Фиг. 2 на страница 4)

7. Ключ за захранване (ВКЛ./СТАНДЖ): Натиснете , за да включите машината; натиснете отново , за да превключите в режим STANDBY
8. Управление на скоростта: Изберете и след това натиснете до желаната скорост.
 - 8a. Ниска
 - 8b. Средна
 - 8c. Висок
9. Таймер: Изберете и след това натиснете до желаното време (30s / 45s / 90s)
10. Бутон „Пулс“: Импулсно движение с пълна скорост. Натиснете и задръжте, за да работите, освободете бутона, за да спрете.
11. Дисплей за цифрово управление

Резервни части или аксесоари

(Фиг. 3 на страница 4)

12. Избутвач

Схема на веригата

(Фиг. 3 на страница 4)

- A. EMC платка
- B. Микроключ
- C. Основна платка

Експлозирана диаграма със списък с части

(Фиг. 4 на страница 5)

Част No	Име на част	Количество
1	Капак на капачката	1
2	Капак на каната	1
3	Съд	1



4	Комплект ножове	1
5	Запечатващ пръстен на възела на острието	1
6	Фиксирана плоча	1
7	Винт за съединител	1
8	Круш	1
9	Подложка за кана	1
10	монтажен винт	4
11	Горен корпус	1
12	модул на микропревключвател	1
13	Моторен възел	1
14	Долен корпус	1
15	Захранващ кабел	1
16	Купа на въздушния дефлектор	1
17	Избутвач	1
18	Контролен панел	1
19	Дисплейна платка	1
20	Защитен филм	1
21	EMC PCB	1
22	Винт за главна платка	4
23	Основна платка	1
24	Гумени крачета	4

Подготовка преди употреба

- Отстранете всички защитни опаковки и опаковки.
- Проверете дали устройството е в добро състояние и с всички аксесоари. В случай на непълна или повредена доставка, моля, свържете се незабавно с доставчика. В този случай не използвайте устройството.
- Почистете принадлежностите и уреда преди употреба (вижте ==> Почистяване и поддръжка).
- Уверете се, че уредът е напълно сух.
- Поставете уреда върху хоризонтална, стабилна и топлоустойчива повърхност, която е безопасна срещу пръски вода.
- Съхранявайте опаковката, ако възнамерявате да съхранявате уреда си в бъдеще.
- Запазете ръководството за потребителя за бъдещи справки.

ЗАБЕЛЕЖКА! Поради остатъци от производството, уредът може да излъчва лек мирис по време на първите няколко употреби. Това е нормално и не показва никакъв дефект или опасност. Уверете се, че уредът е добре вентилиран.

Инструкции за работа

- **ЗАБЕЛЕЖКА!** От съображения за безопасност машината може да започне да работи само с правилно монтирана кана на основата на мотора.
- Проверете дали машината е в режим STANDBY.
- Изключете машината, извадете каната от основата на мотора.

- Изсипете всички съставки в каната и я затворете с капак на каната и поставете капачката правилно на място.
- Поставете цялата кана върху основата на мотора.
- Свържете щепсела към подходящ контакт за електрическо захранване.
- Натиснете веднъж превключвателя на захранването, за да влезете в режим STANDBY.
След това натиснете отново превключвателя на захранването, за да включите машината и 20 (Забележка: Скоростта по подразбиране е 20) ще се покаже на цифровия контролен дисплей или ще изберете подходяща скорост, като натиснете желаните бутон за управление на скоростта: **L** / **P** / след това **H** ще се покаже съответно на цифровия контролен дисплей.
- Изберете времето за работа (30s / 45s / 90s), като натиснете бутона на таймера. Оставащото време ще бъде показано на цифровия контролен дисплей. След като зададеното време изтече, машината ще спре работата си и ще премине в режим STANDBY.
- След употреба винаги натиснете превключвателя на захранването в режим STANDBY и изключвайте щепсела от електрическия контакт.

ЗАБЕЛЕЖКА! Цифровият контролен панел има 2 нива за яркост. Когато натиснете, ще бъде по-ярко. В противен случай ще остане в режим на минимална яркост.

Избрана скорост		Описание
Бутон за управление на скоростта	Ниска скорост (L)	За смесване на течности
	Средна (P) и висока (H) скорост	За смесване на течности и твърди съставки
Пулсова функция		За смачкване на леда или къси, импулсни движения на мощността. Забележка: Използвайте пулсовата функция за 1 ~ 2 секунди всеки път. Повтаря се около няколко пъти, ако е необходимо.

Забележки:

1. За най-добри резултати при смесване на твърди хранителни продукти, добавете само малки порции последователно, а не всички съставки едновременно.
2. Винаги започвайте с по-ниска скорост (**L**). Ако е необходимо, превключете на висока скорост (**H**) или на функцията „Пулс“, за да не заседнете острието.
3. Не използвайте тази машина за смесване на твърди хранителни продукти, като например ядки.
4. Не пълнете течности над маркировката MAX на каната.
5. Течностите, които трябва да се смесят, трябва да са на или под стайна температура. Ако ще смесвате топли течности, уверете се, че капакът на каната е правилно поставен и използвайте ниска скорост за обработка. Риск от изгаряния и бъдете внимателни.
6. Избягвайте дълъг период на работа поради силния шум, който може да увреди слуха.



Почистване и поддръжка

- **ВНИМАНИЕ!** Винаги изключвайте уреда от електрозахранването и охлаждайте преди съхранение, почистване и поддръжка.
- Не използвайте водна струя или пароструйка за почистване и не натискайте уреда под водата, тъй като частите ще се намокрят и може да се получи токов удар.
- Ако уредът не се поддържа в добро състояние на чистота, това може да повлияе неблагоприятно на живота на уреда и да доведе до опасна ситуация.
- Остатъците от храна трябва редовно да се почистват и отстраняват от уреда. Ако уредът не е почистен правилно, това ще намали неговия експлоатационен живот и може да доведе до опасно състояние по време на употреба.
- **ОПАСНОСТ ОТ НАРАНЯВАНЕ!** Трябва да се внимава при работа с остриле режещи остриета по време на почистване.

Почистване

- Почистете охладената външна повърхност с кърпа или гъба, леко навлажнена с мек сапунен разтвор.
- От съображения за хигиена уредът трябва да се почиства преди и след употреба.
- Избягвайте контакт на вода с електрическите компоненти.
- Почистете вътрешността на контейнера с неабразивен препарат и изплакнете с чиста вода.
- Никога не потапяйте уреда във вода или други течности.
- Никога не използвайте агресивни почистващи препарати, абразивни гъби или почистващи препарати, съдържащи хлор. Не използвайте стоманена вълна, метални прибори или остри или остри предмети за почистване. Не използвайте бензин или разтворители!
- Никакви части не са безопасни за съдомиялна машина.

Части	Как се почиства	Честота
Основа на двигателя	<ul style="list-style-type: none"> - Никога не потапяйте тази част във вода или други течности. - Като използвате влажна кърпа с малко препарат и вода, изплакнете, дезинфекцирайте и подсушете добре. 	Почиствайте след всяка употреба
Кана, капак на каната и капачка на капача	<ul style="list-style-type: none"> - Почистете го с малко вода и мек препарат. - След това изплакнете под течаща вода. - Подсушете всички части, преди да ги използвате отново. 	
Сглобяване на острието	<ul style="list-style-type: none"> - ПРЕДУПРЕЖДЕНИЕ! Риск от нараняване! Внимавайте много при почистване на ножовете. - Почистете го с малко вода и мек препарат. - Подсушете всички части, преди да ги използвате отново. 	

Поддръжка

- Проверявайте редовно работата на уреда, за да предотвратите сериозни инциденти.
- Ако видите, че уредът не работи правилно или че има проблем, спрете да го използвате, изключете го и се свържете с доставчика.
- Всички дейности по поддръжка, монтаж и ремонт трябва

да се извършват от специализирани и упълномощени техници или да се препоръчат от производителя.

Транспортиране и съхранение

- Преди съхранение винаги се уверявайте, че уредът е изключен от електрозахранването и е напълно охладен.
- Съхранявайте уреда на хладно, чисто и сухо място.
- Никога не поставяйте тежки предмети върху уреда, тъй като това може да го повреди.
- Не местете уреда, докато работи. Изключете уреда от електрозахранването, когато се движите, и го задържете в долната част.

Отстраняване на неизправности

Ако уредът не работи правилно, моля, проверете таблицата по-долу за разтвора. Ако все още не можете да разрешите проблема, моля, свържете се с доставчика/доставчика на услуги.

Проблеми	Възможна причина	Възможно решение
Машината не започва да работи	Съдът не е поставен правилно.	Проверете дали каната е поставена правилно.
	Превключвателят на захранването не е натиснат	Натиснете превключвателя на захранването
Машината спира по време на работа	Вграденото устройство за претоварване се активира.	<ul style="list-style-type: none"> - Изключете машината, като натиснете превключвателя в режим STANDBY и изключете машината от контакта. - Оставете машината да се охлади за около 30 минути и след това стартирайте отново.

Гаранция

Всеки дефект, засягащ функционалността на уреда, който се вижда в рамките на една година след покупката, ще бъде ремонтиран чрез безплатен ремонт или замяна, при условие че уредът е бил използван и поддържан в съответствие с инструкциите и не е бил злоупотребяван или използван по никакъв начин. Вашите законови права не са засегнати. Ако се изисква гаранция на уреда, посочете къде и кога е закупен и добавете доказателство за покупка (напр. разписка).

В съответствие с нашата политика за непрекъснато разработване на продукти ние си запазваме правото да променяме без предизвестие спецификациите на продукта, опаковката и документацията.

Изхвърляне и околна среда



При извезждане от употреба на уреда, продуктът не трябва да се изхвърля заедно с други битови отпадъци. Вместо това, Ваша отговорност е да изхвърлите оборудването за отпадъци, като го предадете на определен пункт за събиране. Неспазването на това правило може да бъде санкционирано в съответствие с приложимите разпоредби за изхвърляне на отпадъци. Разделното събиране и рециклиране на Вашето оборудване за отпадъци по време на изхвърлянето ще помогне за запазването на природните

ресурсы и за гарантиране на рециклирането им по начин, който защитава човешкото здраве и околната среда. За повече информация за това къде можете да оставите отпадъците си за рециклиране, моля, свържете се с местната компания за събиране на отпадъци. Производителите и вносителите не носят отговорност за рециклиране, третиране и изхвърляне на околната среда, нито директно, нито чрез обществена система.

РУССКИЙ

Уважаемый клиент!

Благодарим вас за покупку этого прибора HENDI. Внимательно прочитайте данное руководство пользователя, уделяя особое внимание приведенным ниже правилам техники безопасности, прежде чем устанавливать и использовать прибор в первый раз.

Инструкции по технике безопасности

- Используйте прибор только по назначению, предназначенному для него, как описано в данном руководстве.
- Изготовитель не несет ответственности за любые повреждения, вызванные неправильной эксплуатацией и неправильным использованием.
-  **ОПАСНОСТЬ! РИСК ПОРАЖЕНИЯ ЭЛЕКТРИЧЕСКИМ ТОКОМ!** Не пытайтесь самостоятельно отремонтировать прибор. Не погружайте электрические части прибора в воду или другие жидкости. Никогда не держите прибор под проточной водой.
- НИКОГДА НЕ ИСПОЛЬЗУЙТЕ ПОВРЕЖДЕННЫЙ ПРИБОР!** Регулярно проверяйте электрические соединения и шнур на наличие повреждений. Если прибор поврежден, отключите его от источника питания. Любые ремонтные работы должны выполняться только поставщиком или квалифицированным специалистом во избежание опасности или травм.
- ПРЕДУПРЕЖДЕНИЕ!** При размещении прибора проложите кабель питания безопасно, если это необходимо, чтобы избежать непреднамеренного вытягивания, повреждения, контакта с нагревательной поверхностью или возникновения опасности спотыкания.
- ПРЕДУПРЕЖДЕНИЕ!** Пока вилка находится в розетке, прибор подключен к источнику питания.
- ПРЕДУПРЕЖДЕНИЕ! ВСЕГДА** выключайте прибор перед отключением от источника питания, очисткой, техническим обслуживанием или хранением.
- Подключайте прибор к электрической розетке только с напряжением и частотой, указанными на этикетке прибора.
- Не прикасайтесь к штепсельным/электрическим соединениям влажными или влажными руками.
- Держите прибор и электрические штепсели/разъемы вдали от воды и других жидкостей. Если прибор упадет в воду, немедленно отсоедините соединения источника питания. Не используйте прибор до тех пор, пока он не будет проверен сертифицированным техническим специалистом. Несоблюдение этих инструкций может привести к опасным для жизни рискам.
- Подключите источник питания к легкодоступной электрической розетке, чтобы вы могли немедленно отсоединить прибор в случае чрезвычайной ситуации.
- Убедитесь, что шнур не соприкасается с острыми или горячими предметами, и держите его вдали от открытого

огня. Никогда не тяните за шнур питания, чтобы отсоединить его от розетки, а всегда тяните за вилку.

- Никогда не переносите прибор за шнур.
 - Никогда не пытайтесь самостоятельно открыть корпус прибора.
 - Не вставляйте предметы в корпус прибора.
 - Никогда не оставляйте прибор без присмотра во время использования.
 - Данный прибор должен эксплуатироваться обученным персоналом на кухне ресторана, столовых, бара и т. д.
 - Данный прибор не должен эксплуатироваться лицами с ограниченными физическими, сенсорными или умственными способностями, а также лицами с недостаточным опытом и знаниями.
 - Данный прибор ни при каких обстоятельствах не должен использоваться детьми.
 - Храните прибор и его электрические соединения в недоступном для детей месте.
 - Никогда не используйте принадлежности или какие-либо дополнительные устройства, кроме поставляемых вместе с прибором или рекомендованных производителем. Несоблюдение этого требования может представлять угрозу для безопасности пользователя и повредить прибор. Используйте только оригинальные детали и принадлежности.
 - Не эксплуатируйте прибор с помощью внешнего таймера или системы дистанционного управления.
 - Не ставьте прибор на нагревательный предмет (бензин, электроплиту, угольную плиту и т. д.).
 - Не закрывайте прибор во время работы.
 - Не кладите какие-либо предметы на прибор.
 - Не используйте прибор вблизи открытого огня, взрывчатых или легковоспламеняющихся материалов. Всегда эксплуатируйте прибор на горизонтальной, устойчивой, чистой, теплостойкой и сухой поверхности.
 - Прибор не подходит для установки в местах, где можно использовать водяной жиклер.
 - Во время использования оставляйте вокруг прибора пространство не менее 20 см для вентиляции.
 - ПРЕДУПРЕЖДЕНИЕ!** Не допускайте засорения всех вентиляционных отверстий прибора.
- ### Специальные инструкции по технике безопасности
- Данный прибор не предназначен для бытового использования.
 - ПРЕДУПРЕЖДЕНИЕ!** Будьте особенно осторожны при обращении с режущими дисками. При необходимости надевайте защитные перчатки (не входят в комплект).
 - ПРЕДУПРЕЖДЕНИЕ! ВСЕГДА** держите руки, длинные волосы и одежду вдали от движущихся частей.
 - Не загружайте слишком много ингредиентов, чтобы предотвратить переполнение пищевых продуктов.
 - ПРЕДУПРЕЖДЕНИЕ!** Во время работы держите руки и посуду вне контейнера, чтобы снизить риск получения тяжелых травм и/или повреждения блендера.
 - ПРЕДУПРЕЖДЕНИЕ! ЛЕЗВИЯ ОСТРЫЕ. ДЕРЖИТЕ РУКИ В СТОРОНЕ!**
 - Не работайте с прибором без нагрузки, чтобы предотвратить перегрев.
 - ОСТОРОЖНО!** ВСЕГДА выключайте машину и отсоеди-



найте источник питания, прежде чем прикасаться к каким-либо деталям двигателя.

- **ПРЕДУПРЕЖДЕНИЕ!** Не пытайтесь обойти предохранительную блокировку. Прибор оснащен защитной блокировкой, предотвращающей прикосновение конечного пользователя к движущимся частям.
- Если шнур питания поврежден, он должен быть заменен изготовителем, его агентом по обслуживанию или лицами с аналогичной квалификацией во избежание опасности.
- **ПРЕДУПРЕЖДЕНИЕ!** Данный прибор не должен устанавливаться там, где есть доступ для посетителей.
- Никогда не используйте прибор без воды.
- **РИСК РАЗРЫЗГИВАНИЯ!** Медленно погрузите продукты в воду.
- **ВНИМАНИЕ!** Не заполняйте груз выше уровня MAX.
- **НЕ ПОДХОДИТ ДЛЯ НЕПРЕРЫВНОГО ИСПОЛЬЗОВАНИЯ!** Не используйте прибор непрерывно, чтобы избежать перегрева двигателя. Время непрерывной работы не должно превышать 5 минут. После охлаждения снова включите прибор.

Назначение

- Данный прибор предназначен для коммерческого применения, например, на кухнях ресторанов, столовых, в больницах и на коммерческих предприятиях, таких как пекарни, буклеты и т. д., но не для непрерывного массового производства продуктов питания.
- Прибор предназначен для смешивания и смешивания продуктов питания. Любое другое использование может привести к повреждению прибора или травме.
- Эксплуатация прибора в любых других целях считается неправильным использованием прибора. Пользователь несет единоличную ответственность за ненадлежащее использование устройства.

Установка заземления

Данный прибор относится к классу защиты I и должен быть подключен к защитному заземлению. Заземление снижает риск поражения электрическим током за счет использования отводящего провода для электрического тока.

Прибор оснащен шнуром питания с вилкой заземления или электрическими соединениями с проводом заземления. Соединения должны быть правильно установлены и заземлены.

Основные части продукта

(Рис. 1 на стр. 3)

1. Крышка
2. Крышка кувшина
3. Кувшин
4. Лезвие в сборе
5. Основание двигателя
6. Панель управления

Примечание: Содержание данного руководства распространяется на все перечисленные элементы, если не указано иное. Внешний вид может отличаться от показанных иллюстраций.

Панель управления

(Рис. 2 на стр. 4)

7. Выключатель питания (ВКЛ./РЕЗЕРВНЫЙ): Нажмите для включения машины; нажмите еще раз для переключения в режим ОЖИДАНИЯ
8. Управление скоростью: Выберите , а затем нажмите на нужную скорость.
 - 8a. Низкий
 - 8b. Средний
 - 8c. Высокий
9. Таймер: Выберите и затем нажмите на нужное время (30 с / 45 с / 90 с)
10. Кнопка импульса: Импульсное движение на полной скорости. Нажмите и удерживайте для работы, отпустите кнопку для остановки.
11. Цифровой дисплей управления

Запасные части или принадлежности

(Рис. 3 на стр. 4)

12. Толкатель

Принципиальная схема

(Рис. 3 на стр. 4)

- A. Плата ЭМС
- B. Микровыключатель
- C. Главная печатная плата

Разрозненная диаграмма с перечнем деталей

(Рис. 4 на стр. 5)

Артикул	Название детали	Количество
1	Крышка крышки	1
2	Крышка кувшина	1
3	Кувшин	1
4	Набор лезвий	1
5	Уплотнительное кольцо узла лезвия	1
6	Фиксированная пластина	1
7	Винт для сцепления	1
8	Клатч	1
9	Прокладка для кувшина	1
10	монтажный винт	4
11	Верхний корпус	1
12	узел микропереключателя	1
13	Узел двигателя	1
14	Нижний корпус	1
15	Шнур питания	1
16	Чаша ветрового дефлектора	1
17	Толкатель	1
18	Панель управления	1



19	Отобразить печатную плату	1
20	Защитная пленка	1
21	Плата ЭМС	1
22	Винт для основной печатной платы	4
23	Главная печатная плата	1
24	Резиновые ножки	4

Подготовка перед использованием

- Снимите всю защитную упаковку и обертку.
- Убедитесь, что устройство находится в хорошем состоянии и со всеми принадлежностями. В случае неполной или поврежденной доставки немедленно свяжитесь с поставщиком. В этом случае не используйте устройство.
- Перед использованием очистите принадлежности и прибор (см. ==> Очистка и техническое обслуживание).
- Убедитесь, что прибор полностью сухой.
- Поместите прибор на горизонтальную, устойчивую и термостойкую поверхность, которая защищена от брызг воды.
- Сохраните упаковку, если вы планируете хранить прибор в будущем.
- Сохраните руководство пользователя для дальнейшего использования.

ПРИМЕЧАНИЕ! Из-за производственных остатков прибор может излучать легкий запах во время первых нескольких применений. Это нормально и не указывает на какой-либо дефект или опасность. Убедитесь, что прибор хорошо вентилируется.

Инструкции по эксплуатации

- **ПРИМЕЧАНИЕ!** По соображениям безопасности машина может начать работу только с кувшином, надлежащим образом установленным на основании двигателя.
 - Проверьте, находится ли машина в режиме ОЖИДАНИЯ.
 - Отсоедините машину от розетки, извлеките кувшин из основания двигателя.
 - Налейте все ингредиенты в кувшин, закройте его крышкой кувшина и правильно установите крышку на место.
 - Поместите весь кувшин на основание двигателя.
 - Подключите вилку питания к подходящей розетке электропитания.
 - Нажмите выключатель питания один раз, чтобы войти в режим ожидания.
- Затем снова нажмите выключатель питания, чтобы включить машину, и на цифровом дисплее управления отобразится 20 (Примечание: скорость по умолчанию равна 20) или выберите подходящую скорость, нажав на нужную кнопку управления скоростью: **L / П /** затем соответствующим образом **H** отобразится на цифровом дисплее управления.
- Выберите время работы (30 с / 45 с / 90 с), нажав кнопку таймера. Оставшееся время будет отображаться на цифровом дисплее управления. По истечении заданного времени машина прекратит работу и перейдет в режим ОЖИДАНИЯ.
 - После использования всегда нажимайте выключатель питания в режиме ОЖИДАНИЯ и отсоедините вилку от электрической розетки.

ПРИМЕЧАНИЕ! Цифровая панель управления имеет 2 уровня яркости. При нажатии она будет ярче. В противном случае он останется в режиме минимальной яркости.

Выбрана скорость		Описание
Кнопка управления скоростью	Низкая скорость (L)	Для смешивания жидкостей
	Средняя (П) и высокая (H) скорость	Для смешивания жидкостей и твердых ингредиентов
Импульсная функция		Для дробления льда или коротких, силовых импульсных движений. Примечание: Каждый раз используйте импульсную функцию в течение 1–2 секунд. При необходимости повторите примерно несколько раз.

Примечания:

1. Для достижения наилучших результатов при смешивании твердых пищевых продуктов добавляйте только небольшие порции подряд, а не все ингредиенты одновременно.
2. Всегда начинайте с более низкой скорости (**L**). При необходимости переключитесь на высокую скорость (**H**) или на функцию «Импульс», чтобы не заматывать узла лезвия.
3. Не используйте эту машину для смешивания твердых пищевых продуктов, таких как орехи.
4. Не наполняйте жидкостью выше отметки МАКС. на кувшине.
5. Жидкости для смешивания должны иметь комнатную температуру или ниже. Если вы собираетесь смешивать теплые жидкости, убедитесь, что крышка кувшина правильно установлена, и используйте низкую скорость для обработки. Опасность ожогов и осторожность.
6. Избегайте длительного использования из-за громкого шума, который может повредить слух.

Очистка и техническое обслуживание

- **ВНИМАНИЕ!** Перед хранением, очисткой и обслуживанием всегда отключайте прибор от источника питания и охлаждайте его.
- Не используйте водяной жиклер или пароочиститель для очистки и не толкайте прибор под водой, так как детали могут намочнуть, что может привести к поражению электрическим током.
- Если прибор не находится в хорошем состоянии, это может негативно сказаться на сроке службы прибора и привести к опасной ситуации.
- Остатки продуктов следует регулярно очищать и удалять из прибора. Если прибор не очищен должным образом, он сократит срок его службы и может привести к опасному состоянию во время использования.
- **ОПАСНОСТЬ ТРАВМЫ!** При обращении с острыми режущими лезвиями во время очистки следует соблюдать осторожность.



Очистка

- Очистите охлажденную внешнюю поверхность тканью или губкой, слегка смоченной в мягком мыльном растворе.
- В целях соблюдения гигиены прибор следует чистить до и после использования.
- Избегайте попадания воды на электрические компоненты.
- Очистите внутреннюю часть контейнера неабразивным моющим средством и промойте чистой водой.
- Никогда не погружайте прибор в воду или другие жидкости.
- Никогда не используйте агрессивные чистящие средства, абразивные губки или чистящие средства, содержащие хлор. Не используйте для очистки стальную шерсть, металлические принадлежности или острые или заостренные предметы. Не используйте бензин или растворители!
- Ни одна деталь не подходит для мытья в посудомоечной машине.

Детали	Как очищать	Частота
Основные двигатели	<ul style="list-style-type: none">- Никогда не погружайте эту деталь в воду или другие жидкости.- Промойте, продезинфицируйте и тщательно высушите влажной тканью с небольшим количеством моющего средства и воды.	Очищайте после каждого использования
Кувшин, крышка кувшина и крышка	<ul style="list-style-type: none">- Очистите его водой с небольшим количеством мягкого моющего средства.- Затем смойте под проточной водой.- Высушите все детали перед повторным использованием.	
Лезвие в сборе	<ul style="list-style-type: none">- ПРЕДУПРЕЖДЕНИЕ! Риск травм! Будьте особенно осторожны при чистке лезвий.- Очистите его водой с небольшим количеством мягкого моющего средства.- Высушите все детали перед повторным использованием.	

Техническое обслуживание

- Регулярно проверяйте работу прибора во избежание серьезных несчастных случаев.
- Если вы видите, что прибор не работает должным образом или что возникла проблема, прекратите его использование, выключите его и обратитесь к поставщику.
- Все работы по техническому обслуживанию, установке и ремонту должны выполняться специализированными и уполномоченными техническими специалистами или рекомендованы производителем.

Транспортировка и хранение

- Перед хранением всегда проверяйте, что прибор отключен от источника питания и полностью остыл.
- Храните прибор в прохладном, чистом и сухом месте.
- Никогда не кладите тяжелые предметы на прибор, так как это может повредить его.

- Не перемещайте прибор во время работы. При перемещении отключайте прибор от источника питания и удерживайте его в нижней части.

Поиск и устранение неисправностей

Если прибор не работает должным образом, проверьте рисунок в таблице ниже. Если вы все еще не можете решить проблему, обратитесь к поставщику/поставщику услуг.

Проблемы	Возможная причина	Возможное решение
Машина не начинает работать	Кувшин установлен неправильно.	Убедитесь, что кувшин установлен правильно.
	Выключатель питания не нажат	Нажмите выключатель питания
Машина останавливается во время работы	Активируется встроенное устройство перегрузки.	<ul style="list-style-type: none">- Выключите машину, нажав переключатель в режим ОЖИДАНИЯ, и отсоедините ее от сети.- Оставьте машину для охлаждения примерно на 30 минут, а затем снова запустите.

Гарантия

Любые дефекты, влияющие на функциональность прибора, которые становятся очевидными в течение одного года после покупки, будут устранены путем бесплатного ремонта или замены при условии, что прибор был использован и обслуживался в соответствии с инструкциями, а также не использовался не по назначению или не по назначению. Ваши законные права не затрагиваются. Если на прибор распространяется гарантия, укажите, где и когда он был приобретен, и приложите подтверждение покупки (например, квитанцию).

В соответствии с нашей политикой непрерывной разработки продукции мы оставляем за собой право изменять спецификации продукции, упаковки и документации без предварительного уведомления.

Утилизация и защита окружающей среды

 При выводе прибора из эксплуатации изделие нельзя утилизировать вместе с другими бытовыми отходами. Вместо этого вы несете ответственность за утилизацию вашего оборудования для отходов, передав его в назначенный пункт сбора. Несоблюдение этого правила может повлечь за собой наказание в соответствии с применимыми правилами утилизации отходов. Отдельный сбор и переработка вашего оборудования для отходов во время утилизации поможет сохранить природные ресурсы и обеспечить его переработку таким образом, чтобы защитить здоровье человека и окружающую среду.

Для получения дополнительной информации о том, где вы можете сдать отходы для переработки, обратитесь в местную компанию по сбору отходов. Производители и импортеры не несут ответственности за переработку, обработку и экологические утилизацию, как напрямую, так и через общественную систему.





HENDI

Tools for Chefs

HENDI B.V.

Innovatielaan 6
6745 XW De Klomp, The Netherlands

Tel: +31 317 681 040

Email: info@hendi.eu

HENDI Polska Sp. z o.o.

ul. Firmowa 12
62-023 Robakowo, Poland

Tel: +48 61 658 7000

Email: info@hendi.pl

HENDI GmbH

Ehring 15
5112 Lamprechtshausen, Austria

Tel: +43 6274 200 10 0

Email: office.austria@hendi.eu

HENDI Romania S.R.L.

Str. 13 decembrie 94A, Hala 14
Braşov, 500164, Romania

Tel: +40 268 320330

Email: office@hendi.ro

PKS HENDI South East Europe SA

5 Metsovou Str.
18346 Moschato, Athens, Greece

Tel: +30 210 4839700

Email: info@pks-hendi.com

HENDI Italia S.R.L.

Via Leonardo da Vinci 4
39100 Bolzano (BZ), Italy

Tel: +39 800 727 438

Email: office.italy@hendi.eu

HENDI HK Ltd.

1201, 12/F Exchange Tower
33 Wang Chiu Road, Kowloon Bay, Hong Kong

Tel: +852 2154 2618

Email: info-hk@hendi.eu

Find HENDI on internet:

www.hendi.com

www.facebook.com/HendiToolsforChefs

<https://www.linkedin.com/company/hendi-tools-for-chefs/>

www.youtube.com/HendiEquipment

GB: Changes, printing and typesetting errors reserved.

DE: Änderungen und Druckfehler vorbehalten.

NL: Wijzigingen en drukfouten voorbehouden.

PL: Producent zastrzega sobie prawo do zmian oraz błędów drukarskich w instrukcji.

FR: Variations et fautes d'impression réservés.

IT: Errori di cambiamenti, di stampa e di impaginazione riservati.

RO: Drepturi rezervate cu privire la modificări și greșeli de imprimare.

GR: Με επιφύλαξη αλλαγών, λαθών εκτύπωσης και στοιχειοθεσίας.

HR: Pridržane promjene, ispis i pogreške u pisanju.

CZ: Změny, chyby tisku a sazby vyhrazeny.

HU: Változások, nyomtatási és beállítási hibák fenntartva.

UA: Помилки в друку та друку збережено.

EE: Muudatused, printimine ja kirjavead reserveeritud.

LV: Izmaiņas, drukāšana un tipu iestatīšanas kļūdas rezervētas.

LT: Pakeitimai, spausdinimo ir spausdinimo klaidos yra rezervuoti.

PT: Alterações, impressão e erros de digitação reservados.

ES: Cambios, errores de impresión y de tipo reservados.

SK: Zmeny, tlač a chyby preprúdenia sú vyhradené.

DK: Ændringer, udskrivning og typeindstillingsfejl reserveret.

FI: Muutokset, tulostus- ja kirjoitusvirheet pidätetään.

NO: Feil ved endringer, utskrift og typeinnstilling reserveret.

SI: Spremembe, tiskanje in napake pri nastavljanju vtipkanja so rezervirane.

SE: Ändringar, utskrift och inställningsfel reserverade.

BG: Запазени са промени, печат и типови грешки.

RU: Изменения, печати и верстки ошибки защищены.